

Standvorwärmung Thermo Top C e1 00 0002

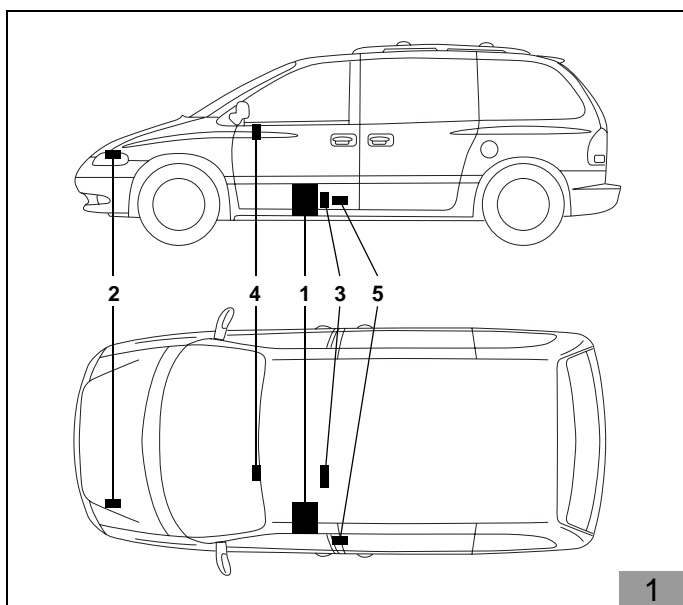

Aufrüstung Zuheizer auf Standvorwärmung C

CHRYSLER Voyager

Diesel

nicht für Fahrzeuge mit Allradantrieb

nicht für Fahrzeuge mit Alarmanlage
„Thatcham“

gültig nur bei Linkslenker

Gültigkeit siehe Seite 2

Legende zu Abbildung 1

- 1 Heizgerät *Thermo Top Z - D*
- 2 Flachsicherungshalter und Zusatzrelais
- 3 Dosierpumpe
- 4 Vorwahluhr
- 5 Abgasschalldämpfer



ACHTUNG!

Warnung vor Gefahr:

Das unsachgemäße Einbauen oder Reparieren von Webasto Heiz- und Kühlsystemen kann Feuer verursachen oder zum Austritt von tödlichem Kohlenmonoxid führen. Dadurch können schwere oder tödliche Verletzungen hervorgerufen werden.

Für den Einbau und die Reparatur von Webasto Heiz- und Kühlsystemen bedarf es eines speziellen Firmentrainings, technischer Dokumentation, Spezialwerkzeuge und einer Spezialausrüstung.

Versuchen Sie **NIEMALS**, Webasto Heiz- oder Kühlsysteme einzubauen oder zu reparieren, wenn Sie das Firmentraining nicht erfolgreich abgeschlossen und dabei die notwendigen technischen Fähigkeiten erworben haben und die für einen sachgerechten Einbau und Reparatur nötigen technischen Dokumentationen, Werkzeuge und Ausrüstungen nicht zur Verfügung stehen.

Befolgen Sie **IMMER** alle Webasto Einbau- und Reparaturanleitungen, und beachten Sie alle Warnhinweise.

Webasto übernimmt keine Haftung für Mängel und Schäden, die auf einen Einbau durch ungeschultes Personal zurückzuführen sind.

Inhaltsverzeichnis

Gültigkeit	2
Heizgerät / Einbaunit	3
Vorwort	3
Spezialwerkzeug	3
Allgemeine Hinweise	3
Vorarbeiten	4
Flachsicherungshalter, Gebläse-Relais und Zusatzsicherung	5
2-Zonen- und 3-Zonen-Klimaautomatik	6
1-Zonen- und 2-Zonen-Klimaanlage	8
Vorwähluhr und Option Sommer-/Winterschalter	9
Option Telestart T70/T80	9
Wassereinbindung	10
Heizgerät	10
Elektrische Ansteuerung	13
Abgasanlage	14
Abschließende Arbeiten	15
Bedienungshinweise für den Endkunden	16

Gültigkeit

Hersteller	Handelsbezeichnung	Typ	EG-BE-Nr.
CHRYSLER	Voyager	RG	e11*94/14*0139*--

Motorerkennung (8. Stelle der VIN)	Motorart	Leistung in KW	Hubraum in cm ³
M / 7	Diesel	104 / 105	2499
5	Diesel	110	2776

HINWEIS

**Fahrzeugtypen, Motortypen, Ausstattungsvarianten sowie Länderspezifikationen, die nicht in dieser Einbauanleitung aufgeführt sind, wurden nicht geprüft.
Ein Einbau nach dieser Einbauanleitung kann aber möglich sein.**

Heizgerät / Einbaukit

Menge	Bezeichnung	Bestell-Nr.
1	Aufrüstkit <i>Thermo Top Z</i> auf <i>Thermo Top C</i> mit Standvorwärmung	02 000 56Z

Vorwort

Diese unverbindliche Aufrüstanleitung gilt für den PKW CHRYSLER Voyager Diesel - Gültigkeit siehe Seite 2 - Modelljahr 2001 und später - mit Zuheizer - wenn technische Änderungen am Fahrzeug den Einbau nicht beeinflussen und unter Ausschluss irgendwelcher Haftungsansprüche. Je nach Version und Ausstattung des Fahrzeuges können beim Einbau Änderungen gegenüber dieser Einbauanleitung notwendig werden.

Die entsprechenden Regeln der Technik sowie eventuelle Angaben des Fahrzeugherstellers sind beim Einbau einzuhalten.

Spezialwerkzeug

Abklemmzangen

Drehmomentschlüssel für 2 - 10 Nm

Allgemeine Hinweise

- Blanke Karosseriestellen, z. B. an Bohrungen, mit Korrosionsschutz versehen
- Schläuche, Leitungen und Kabelbäume mit Kabelbindern sichern und an Scheuerstellen mit Schutzschlauch versehen
- Scharfe Kanten mit Kantenschutz (aufgeschnittener Kraftstoffschlauch) versehen

Vorarbeiten

Motorraum

ACHTUNG

Batterie abklemmen!

- Kühlverschlussdeckel öffnen
- Druck vom Kühlsystem ablassen
- Kühlverschlussdeckel wieder schließen
- Batterie ausbauen

Fahrzeugaußenseite

- Tankverschlussdeckel öffnen
- Druck vom Tanksystem ablassen
- Tankverschlussdeckel wieder schließen

Kabelbaum vorbereiten

Nur bei 2-Zonen und 3-Zonen Klimaautomatik

Leitung sw gemäß Abbildung ablängen!

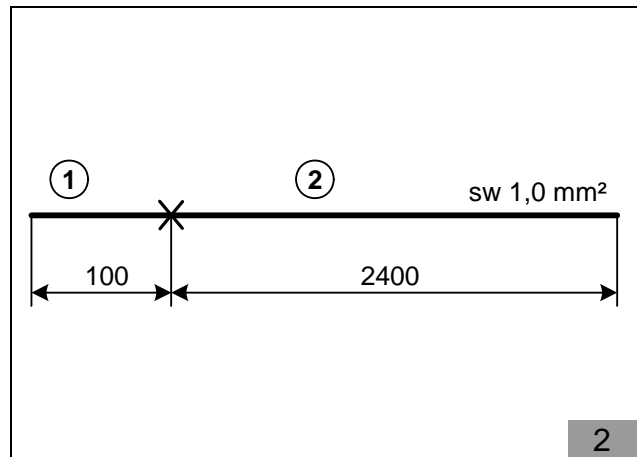

Zusatzsicherung F4 montieren

Verbindungen gemäß Schaltplan herstellen!
 Leitungsabschnitt 2 in Isolierschlauch von Kabelbaum Vorwähluhr einziehen.
 Flachsicherung F2 5A einsetzen.
 Flachsicherung F3 25A einsetzen.
 Flachsicherung F4 5A einsetzen.

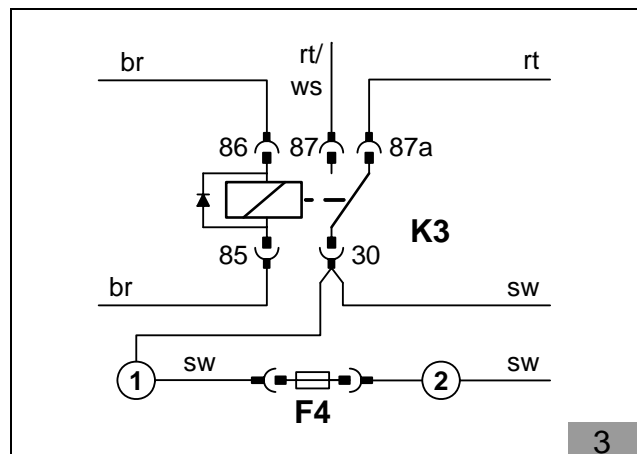

Flachsicherungshalter, Gebläserelais und Zusatzrelais montieren

- 1 Winkel
- 2 K3-Relais, Schraube M5x16, Bundmutter M5
- 3 Halteplatte Sicherungshalter, Schraube M4x12, Mutter M4, Flachsicherungen
- 4 Zusatzrelais, Schraube M5x16, Bundmutter M5
- 5 Blechschraube 5,5x25, 4 Masseleitungen, Zahnscheibe

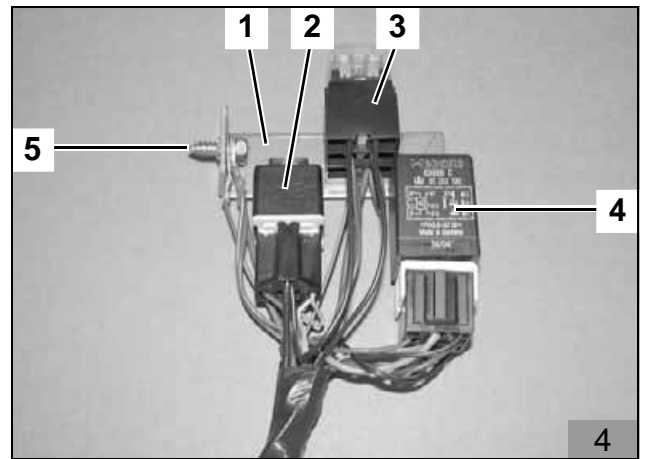

- 1 Blechschraube 5,5x25 an vorhandener Bohrung
- 2 Winkel

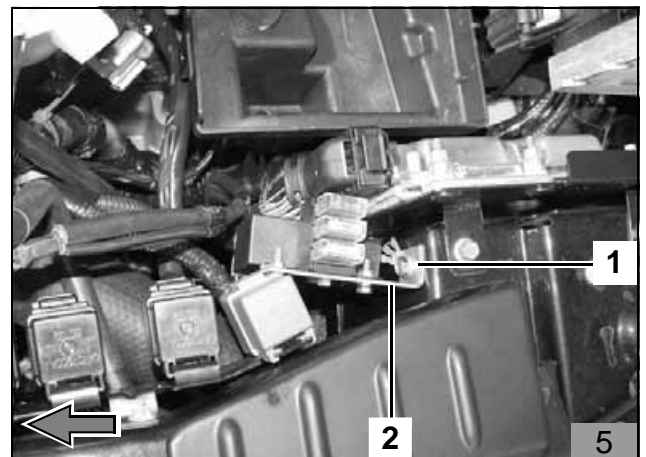

Schaltplan 2-Zonen- und 3-Zonen-Klimaautomatik

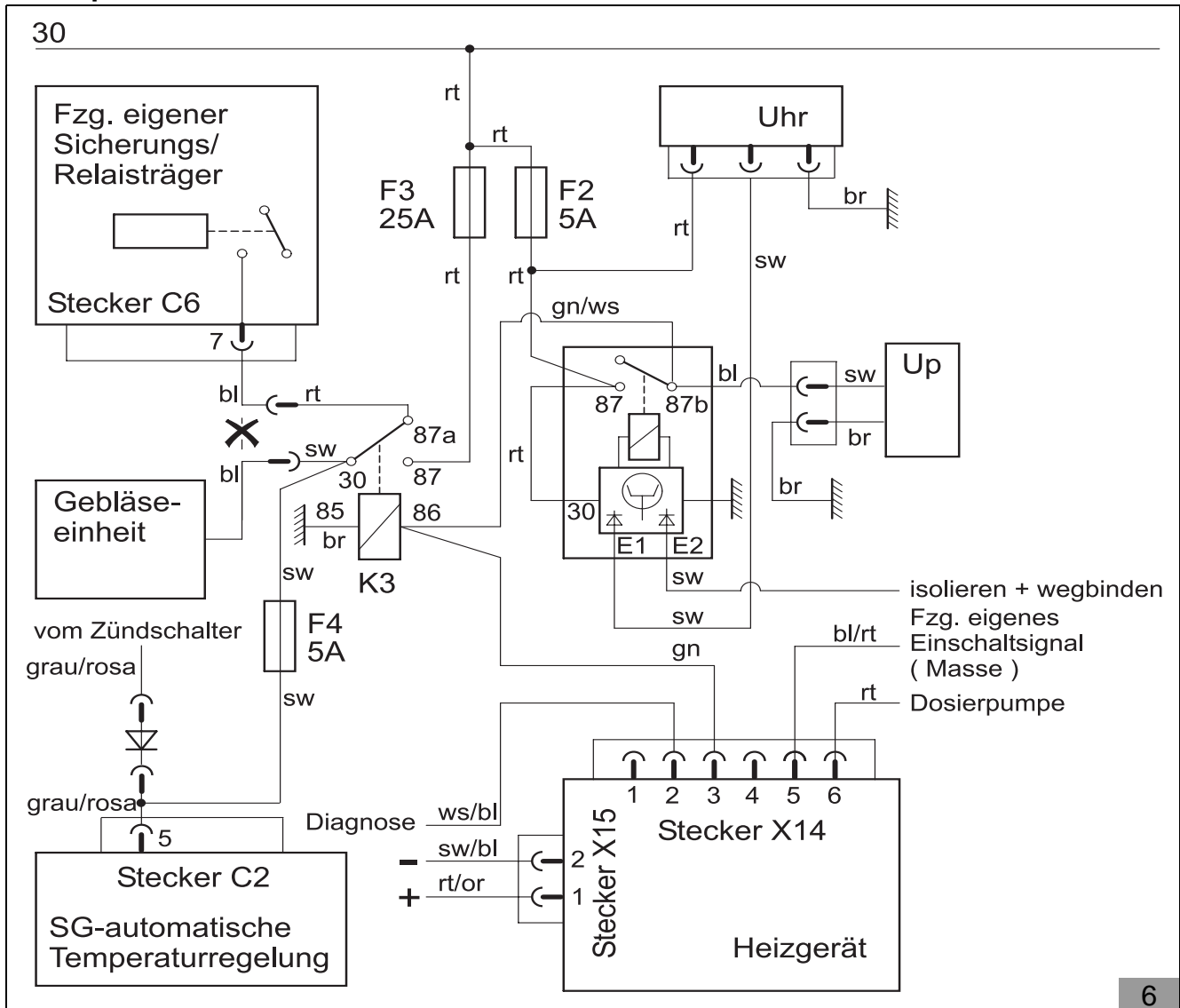

Gebälseansteuerung
2-Zonen- und 3-Zonen-Klimaautomatik

Die Gebläseansteuerung erfolgt am 10-poligen Stecker C6 (1), PIN 7, des Sicherungs-/Relaisträgers links neben der Batterie.

Verbindungen gemäß Schaltplan Abbildung 6 mit beiliegenden Flachsteckverbindern herstellen.

- Leitung bl (2, 5), 4,0 mm², vom fahrzeugeigenen Gebläse-relais gemäß Abbildung ca. 50 mm vor dem Stecker C6 (1), PIN 7, trennen
- Kabelbaum der Gebläseansteuerung (Leitung rt (4) und sw (3)) zum Stecker C6 (1) verlegen und dort ablängen
- Leitung rt (4) vom Gebläse-relais K3/87a mit Leitung bl (5) vom fahrzeugeigenen Gebläse-relais verbinden
- Leitung sw (3) vom Gebläse-relais K3/30 mit Leitung bl (2) zur Gebläseeinheit verbinden

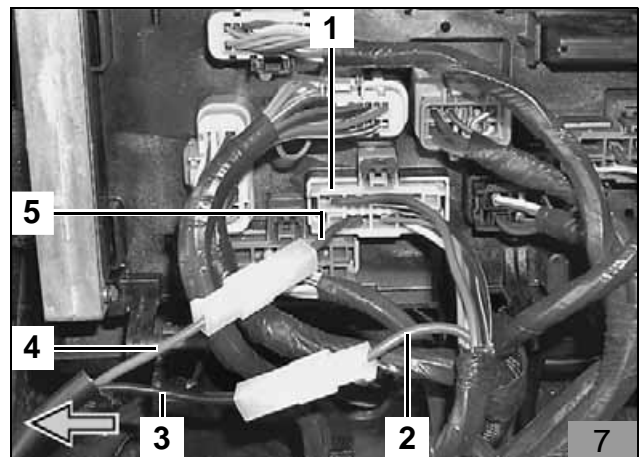

Die Ansteuerung des Klimabedienteils (4) erfolgt am rechten, 13-poligen Stecker C2 (3), PIN 5, des Klimabedienteils.

Verbindungen gemäß Abbildung und Schaltplan
Abbildung 6 mit Flachsteckverbindern und Diode (1) herstellen.

- Klimabedienteil (4) nach Herstellerangaben freilegen
- Leitung gr/rs (2, 5) gemäß Abbildung ca. 50 mm vor dem Stecker C2 (3), PIN 5, trennen
- Leitung sw (6) von der Zusatzsicherung F4 zur Trennstelle verlegen und ablängen

HINWEIS

Die Durchflussrichtung der Diode ist wie in der Abbildung dargestellt einzuhalten!

- Leitung gr/rs (2) vom Zündschalter gemäß Abbildung an der Anode der Diode (1) anschließen
- Leitung gr/rs (5) zum Klimabedienteil zusammen mit Leitung sw (6) von der Zusatzsicherung F4 an der Kathode der Diode (1) anschließen
- Alle Leitungen mit Kabelbindern befestigen

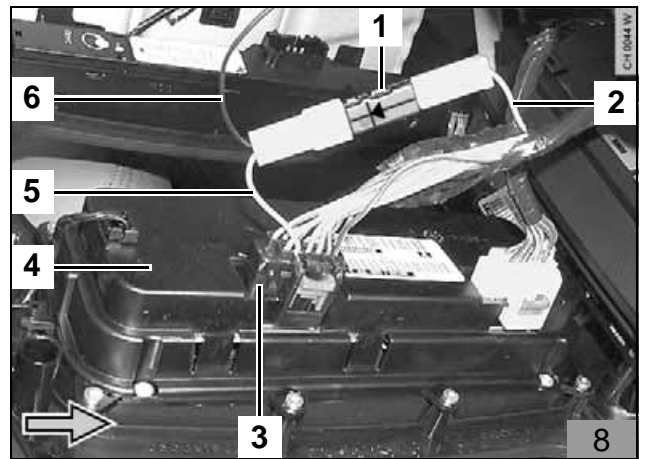

Schaltplan manuelle 1-Zonen- und 2-Zonen-Klimaanlage

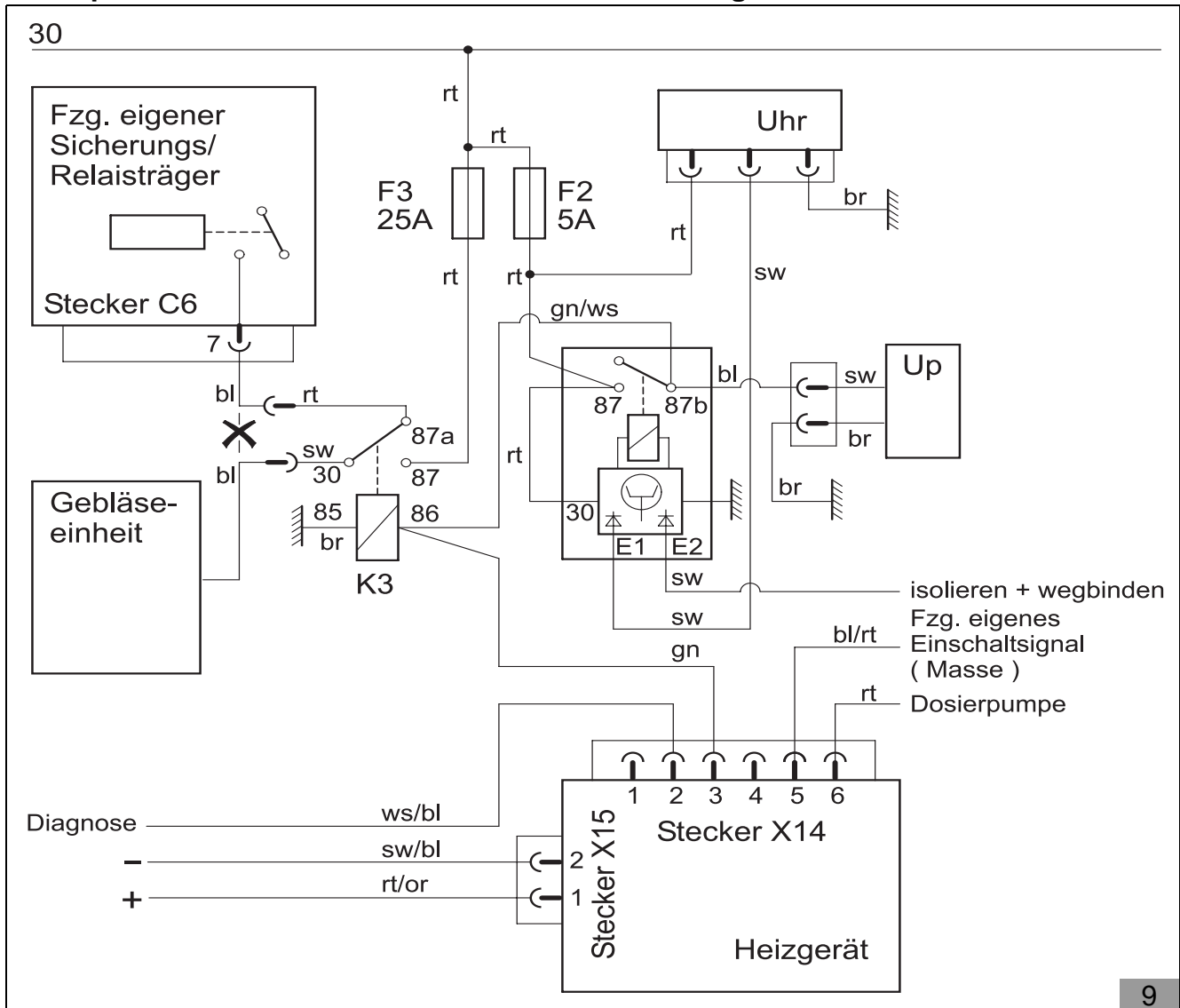

Gebläseansteuerung manuelle 1-Zonen- und 2-Zonen-Klimaanlage

Die Gebläseansteuerung erfolgt am 10-poligen Stecker C6 (1), PIN 7, des Sicherungs-/Relaisträgers links neben der Batterie.

Verbindungen gemäß Schaltplan Abbildung 9 mit beiliegenden Flachsteckverbindern herstellen.

- Leitung bl (2, 5), 4,0 mm², vom fahrzeugeigenen Gebläserelais gemäß Abbildung ca. 50 mm vor dem Stecker C6 (1), PIN 7, trennen
- Kabelbaum der Gebläseansteuerung (Leitung rt (4) und sw (3)) zum Stecker C6 (1) verlegen und dort ablängen
- Leitung rt (4) vom Gebläserelais K3/87a mit Leitung bl (5) vom fahrzeugeigenen Gebläserelais verbinden
- Leitung sw (3) vom Gebläserelais K3/30 mit Leitung bl (2) zur Gebläseeinheit verbinden
- Alle Leitungen mit Kabelbindern befestigen

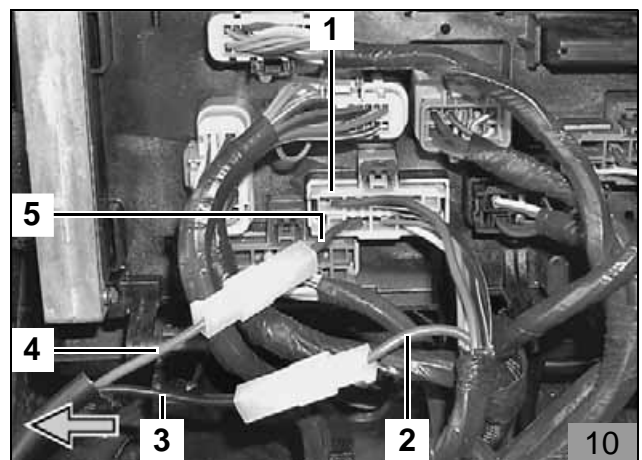

Vorwahluhr und Option Sommer-/Winterschalter

ACHTUNG

Bei der Montage der Vorwahluhr nicht auf das LCD-Display drücken!

HINWEIS

Der dargestellte Einbauort ist eine Empfehlung und vor der Montage mit dem Kunden abzustimmen!

Für Fahrzeuge mit Schaltgetriebe kann der Einbau der Vorwahluhr gemäß Abbildung 11 oder 12 vorgenommen werden! Für Fahrzeuge mit Automatikgetriebe erfolgt der Einbau gemäß Abbildung 12.

- Bohrschablone für Vorwahluhr (1) an der gewünschten Position aufkleben
- Zwei Bohrungen gemäß Schablone bohren
- Schablone entfernen
- Kabelbaum der Vorwahluhr mit Stecker an der Vorwahluhr (1) aufstecken
- Vorwahluhr (1) mit Blechschaube an Instrumententafel befestigen

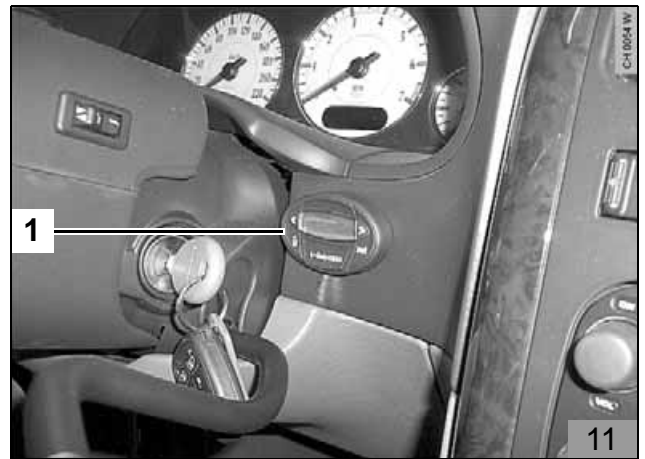

Option Telestart T70/T80

HINWEIS

Beiliegende allgemeine „Einbauanweisung“ für die Option Telestart T70/T80 beachten!

Die Montage des Telestart-Empfängers (3) erfolgt links am Pedalträger im Fußraum der Fahrerseite.

- Halter (1) des Telestart-Empfängers (3) an Position 2 auf Ø 6,5 mm aufbohren
- Halter (1) mit Schraube M6 x 20 mm (2), Karoseriescheibe und Bundmutter an vorhandenem Loch am Pedalträger an Position 2 befestigen
- Telestart-Empfänger (3) auf Halter (1) aufstecken



Montage Telestart-Antenne

HINWEIS

Verbindungen gemäß allgemeiner „Einbauanweisung“ herstellen und Leitungen mit Kabelbindern befestigen!

Der Einbauort der Telestart-Antenne (1) ist oben an der Frontscheibe über dem Rückspiegel.

- Klebefläche auf der Scheibe reinigen und entfetten
- Telestart-Antenne (1) aufkleben

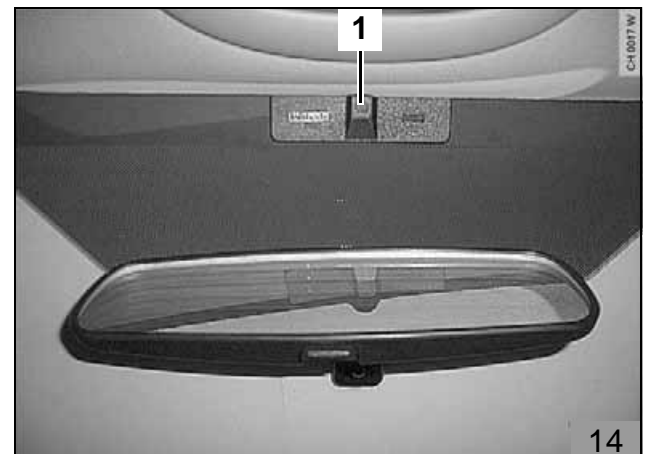

Wassereinbindung

HINWEIS

Alle Schlauchschellen mit 2 + 0,5 Nm festziehen!
 Auslaufendes Kühlwasser mit geeignetem Behälter auffangen!
 Wasserschläuche knickfrei verlegen!

ACHTUNG

Alle Schlauchschellen so positionieren, dass kein anderer Schlauch beschädigt werden kann!

Im Folgenden wird eine Einbindung des Heizgeräts "In Reihe" (Inline) in den Kühlwasserkreislauf für folgende Fahrzeugaustattungen beschrieben:

Legende

- 1 Ausgleichsbehälter
- 2 Kühlerthermostat
- 3 Fahrzeugmotor
- 4 Umwälzpumpe (Heizgerät)
- 5 Heizgerät
- 6 Heizungswärmetauscher (Fahrzeug)
- 7 Kühler

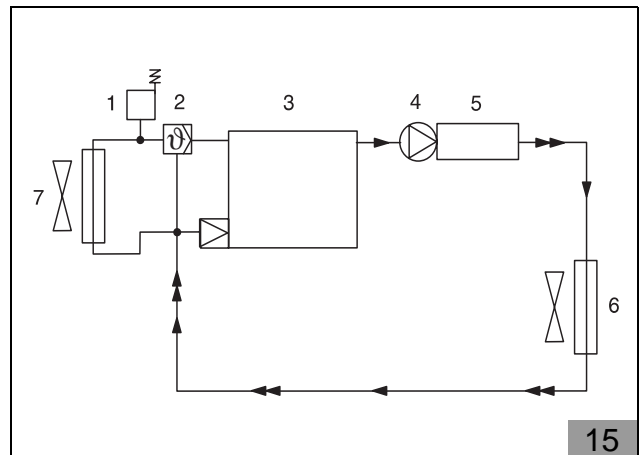

Heizgerät

Heizgerät ausbauen

HINWEIS

Tankverschlussdeckel des Fahrzeugs öffnen, Tank belüften und Tankverschlussdeckel wieder schließen!

Die Schlauchschellen der Wasserschläuche und der Brennluftansaugleitung sowie die Schlauchklemme des Abgasflexrohres werden wieder verwendet!

Die Caillauschelle der Kraftstoffleitung wird **nicht** wieder verwendet!

- Wasserschläuche zum Heizgerät oberhalb der Rohrgruppe (4, 5) im Motorraum mit Abklemmzangen abklemmen
- Wasserschlauch Heizgerät-Wassereintritt (6) und Wasserschlauch Heizgerät-Wasseraustritt (7) von der Rohrgruppe (4, 5) abbauen
- Brennluftansaugleitung (2) an der Rohrgruppe (3) abbauen
- Kraftstoffleitung (1) an der Saugseite der Dosierpumpe (Seite ohne Stecker) abbauen

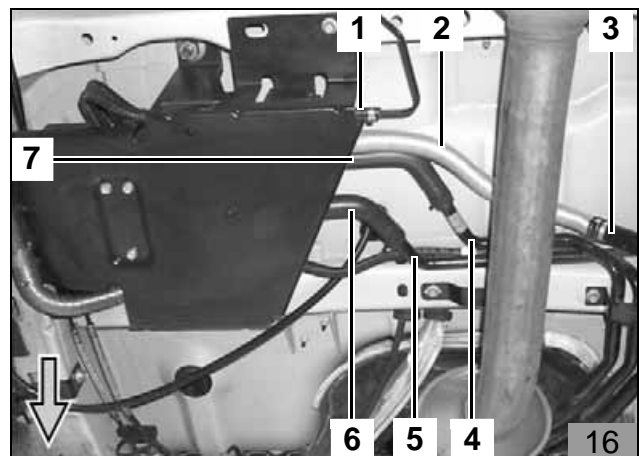

- Abgasflexrohr (2) am fahrzeugeigenen Abgasrohr (1) abbauen
- Kabelbaum des Heizgeräts am Heizgerät abstecken

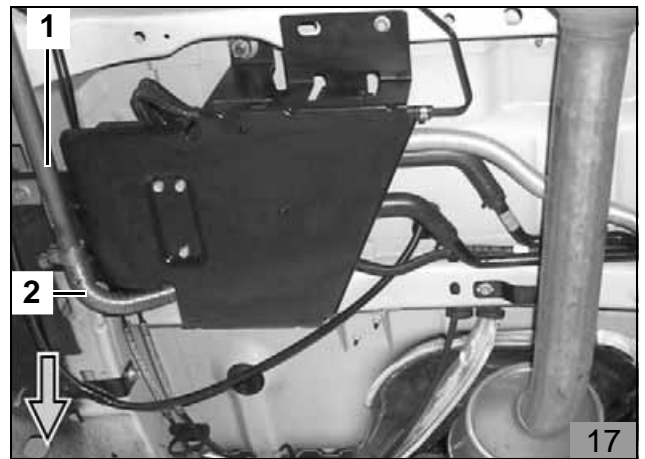

- Heizgerät komplett mit Halter (1) ausbauen
- Heizgerät vom Halter (1) lösen
- Wasserschlauch (2) vom Heizgerät abbauen

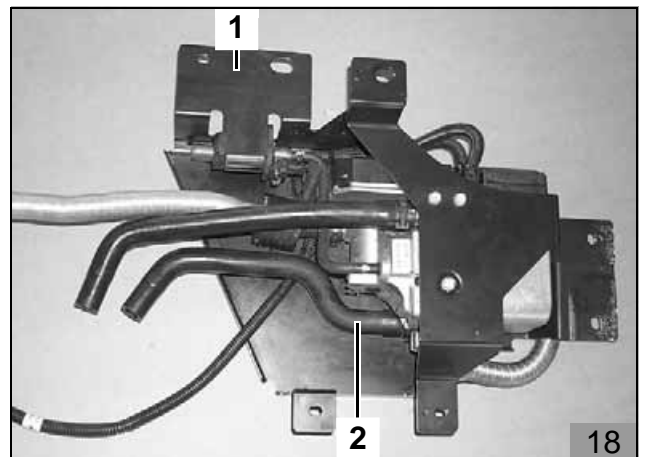

Umwälzpumpe an Heizgerät anbauen

- Wasserschlauch (1, 2, 17/2) gemäß Abbildung ablängen und Schlauchstück (2) entsorgen
- Beiliegenden Wasserschlauch (3, 4) (Innen-Ø 20 mm) gemäß Abbildung ablängen und Schlauchstück (4) entsorgen

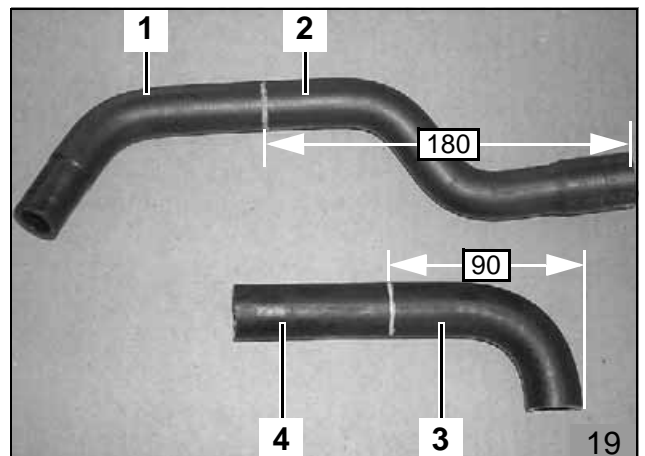

- Umwälzpumpe (1, 20/4) und mitgelieferten Wasserschlauch (2, 20/2) am Heizgerät anbauen

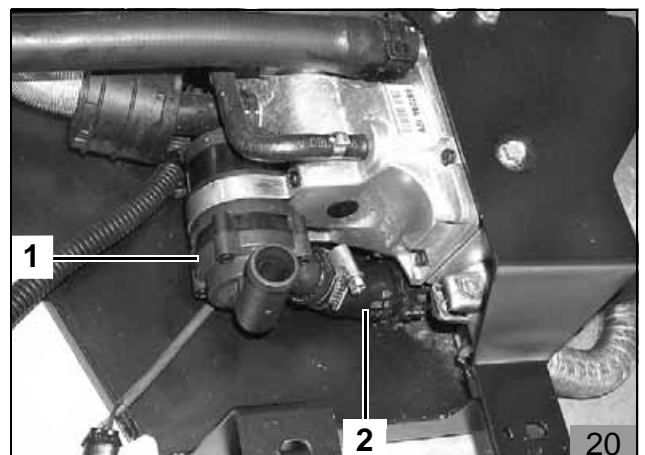

- Schlauchstück (2) auf Umwälzpumpen-Ausgang aufstecken und mit beiliegender Schlauchschelle (3) befestigen
- Schlauchstück (2) auf Heizgerät-Wassereintritt aufstecken und mit originaler Federbandschelle (1) befestigen
- Umwälzpumpe (4) mit Gummiunterlage, Befestigungsschelle (5) und Torxschraube (6) gemäß Abbildung am Heizgerät anbauen

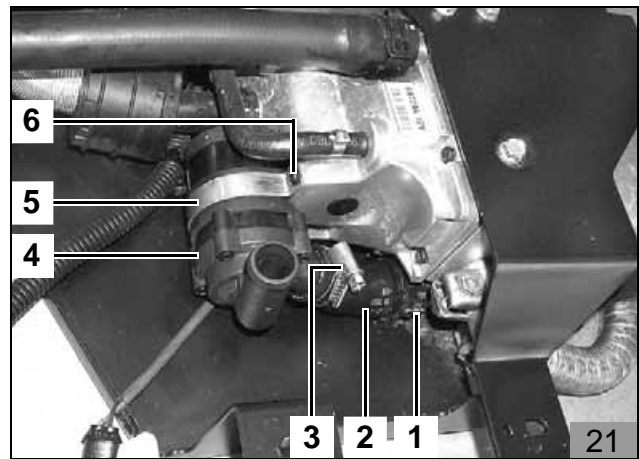

- Wasserschlauch (3, 19/3) mit 90°-Bogen (kurzes Ende) auf Umwälzpumpen-Eingang aufstecken, gemäß Abbildung ausrichten und mit Schlauchschelle befestigen
- Beiliegendes Verbindungsrohr 15 x 20 mm (4) in Wasserschlauch (3) einsetzen und mit Schlauchschelle befestigen
- Wasserschlauch (5, 19/1) mit gekürztem Ende auf Verbindungsrohr 15 x 20 mm (4) aufstecken, gemäß Abbildung ausrichten und mit Schlauchschelle befestigen
- Heizgerät wieder an Halter (18/1) montieren

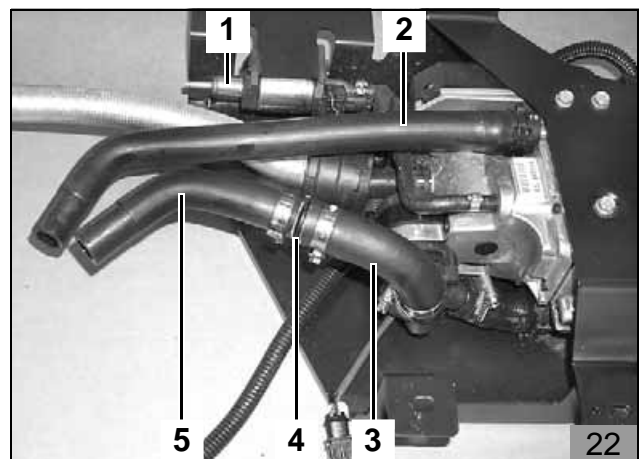

Heizgerät einbauen

- Heizgerät komplett mit Halter gemäß Abbildung wieder einbauen
- Wasserschlauch (6, 22/5) zum Heizgerät-Wassereintritt auf Rohrgruppe (5) aufstecken und mit originaler Schlauchschelle befestigen
- Wasserschlauch (7, 22/2) vom Heizgerät-Wasseraustritt auf Rohrgruppe (4) aufstecken und mit originaler Schlauchschelle befestigen
- Brennluftansaugleitung (2) auf Rohrgruppe (3) aufstecken und mit originaler Schlauchschelle befestigen
- Kraftstoffleitung (1) an der Saugseite der Dosierpumpe (22/1) (Seite ohne Stecker) mit beiliegender Caillauschelle anschließen

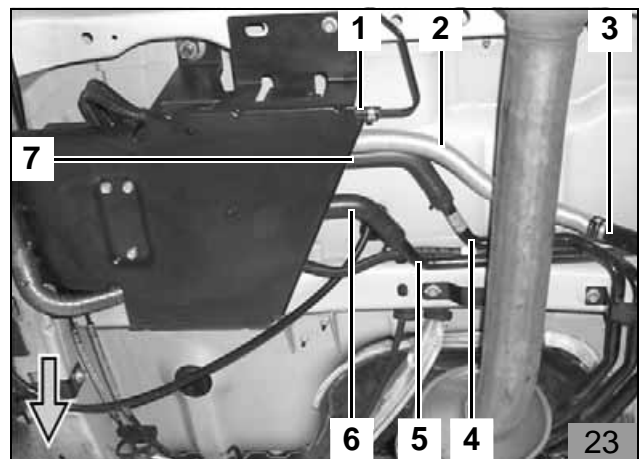

- Abgasflexrohr (1) auf fahrzeugeigenes Abgasrohr (2) aufstecken und mit originaler Schlauchklemme befestigen

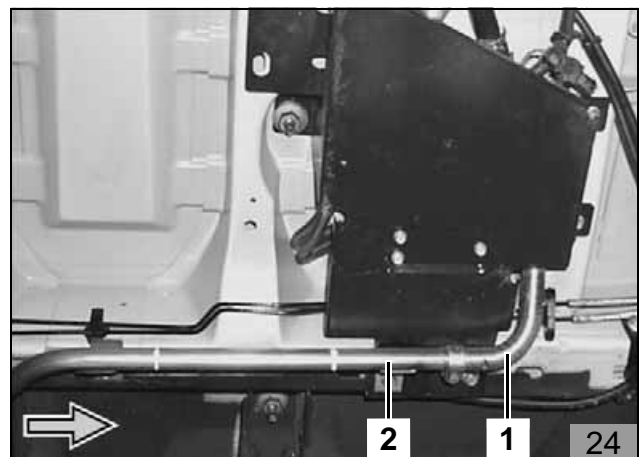

Elektrische Ansteuerung

Ansteuerung von Heizgerät und Umwälzpumpe

Die Ansteuerung des Heizgeräts erfolgt am Stecker X14 (2), PIN 3.

HINWEIS

Aus dem Kabelbaum des Heizgeräts (Leitung gn und sw) wird nur die Leitung gn vom Gebläserelais K3/86 (1) verwendet!

Leitung sw vom Zusatzrelais E2 wird isoliert und weggebunden!

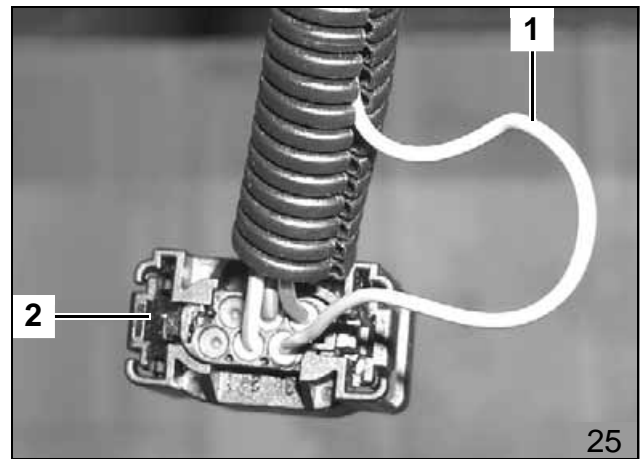

Verbindungen gemäß Schaltplan Abbildung 6 (für Fahrzeuge mit 2-Zonen- und 3-Zonen-Klimaautomatik) oder Abbildung 9 (für Fahrzeuge mit manueller 1-Zonen- und 2-Zonen-Klimaanlage) herstellen.

- Leitung gn (1) vom Gebläserelais K3/86 zum Stecker X14 (2) des Heizgeräts verlegen und ablängen
- Steckergehäuse demontieren
- Leitung gn (1) mit Buchsenkontakt und Einzeladerabdichtung an Stecker X14 (2), PIN 3, gemäß Abbildung einsetzen
- Steckergehäuse wieder komplettieren
- Leitung sw vom Zusatzrelais E2 isolieren und wegbinden
- Kabelbaum des Heizgeräts am Heizgerät anstecken

Die Ansteuerung der Umwälzpumpe erfolgt am Stecker (1) der Umwälzpumpe.

Verbindungen gemäß Schaltplan Abbildung 6 (für Fahrzeuge mit 2-Zonen- und 3-Zonen-Klimaautomatik) oder Abbildung 9 (für Fahrzeuge mit manueller 1-Zonen- und 2-Zonen-Klimaanlage) herstellen.

- Kabelbaum der Umwälzpumpe (3) (Leitung bl und br) zum Stecker der Umwälzpumpe (1) verlegen und ablängen

HINWEIS

Leitung bl vom Zusatzrelais E2/87b und Masseleitung br mit Steckkontakten und Einzeladerabdichtung in das beiliegende Steckergehäuse (2) so einsetzen, dass beim Zusammenstecken folgende Verbindungen hergestellt werden:

- Leitung bl vom Zusatzrelais E2/87b mit Leitung sw zur Umwälzpumpe verbinden
- Masseleitung br mit Leitung br zur Umwälzpumpe verbinden
- Stecker (1, 2) verbinden
- Alle Kabelbäume mit Kabelbindern befestigen

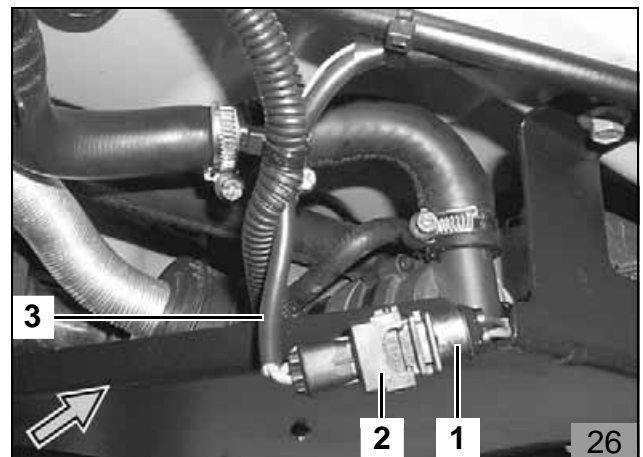

Abgasanlage

Abgasschalldämpfer montieren

- Rohrstück (3) aus fahrzeugeigenem Abgasrohr (1, 3, 4) mittig zwischen den beiden Befestigungen (2, 5) gemäß Abbildung heraustrennen
- Rohrstück (3) entsorgen

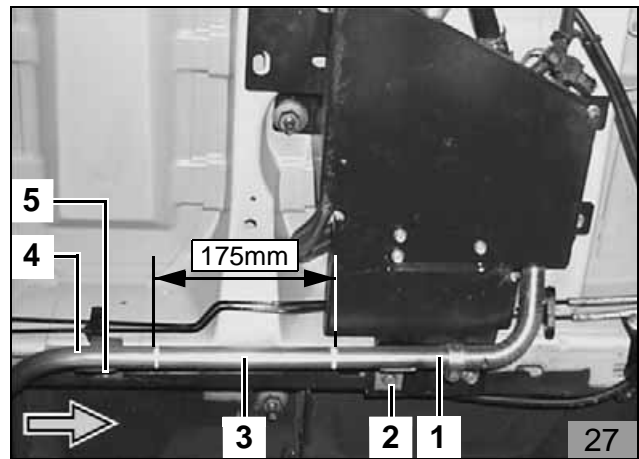

- Beiliegende Abgasleitung, 90 mm lang, gemäß Abbildung mittig teilen

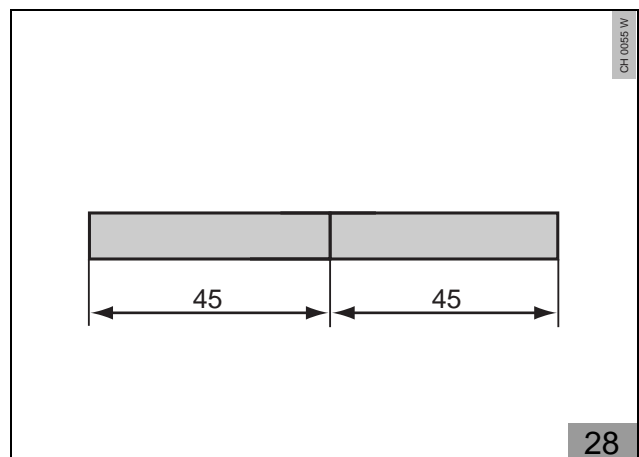

- Abgasschalldämpfer (3, 30/2) mit abgelängter Abgasleitung (2, 4) und vier Schlauchklemmen in das fahrzeugeigene Abgasrohr (1, 5, 30/1, 3) einsetzen, gemäß Abbildungen 29 und 30 ausrichten und befestigen

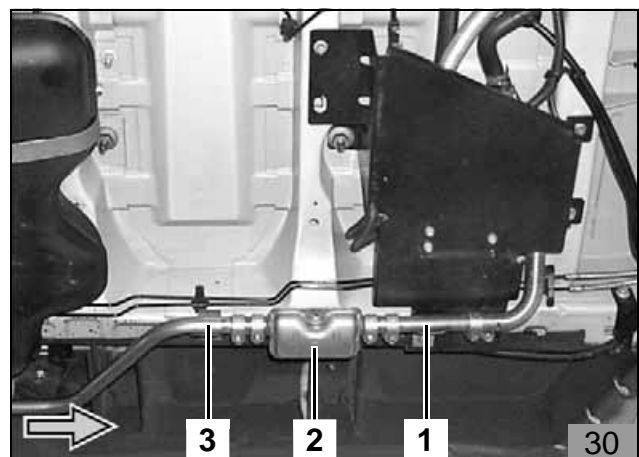
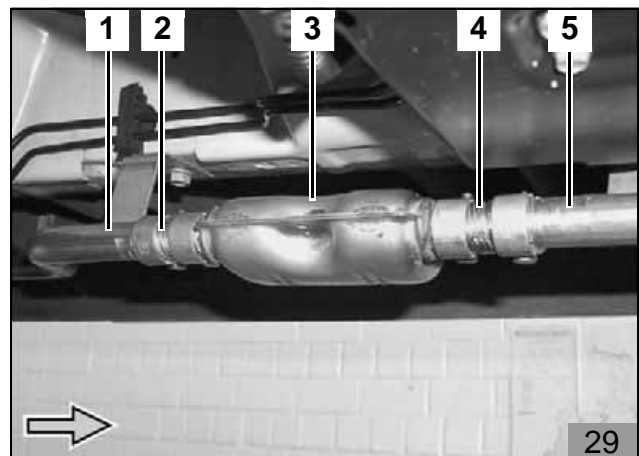

Abschließende Arbeiten

- Demontierte Teile in umgekehrter Reihenfolge wieder montieren
- Alle elektrischen Anschlüsse auf festen Sitz prüfen
- Alle losen Leitungen mit Kabelbindern sichern
- Fahrzeugbatterie anschließen
- Tankstellenaufkleber an gut sichtbarer Stelle aufkleben
- Motor starten, Wasserkreislauf nach Angaben des Fahrzeugherstellers entlüften, Kühlwasser nachfüllen



Webasto AG
Kraillinger Straße 5 - 82131 Stockdorf
Hotline: (01805) 70 74 00 - Hotfax: (01805) 55 92 353
<http://www.webasto.de>

Bedienungshinweise für den Endkunden

(Ausschneiden und der Fahrzeugbedienungsanleitung beifügen)

Vor Abstellen des Fahrzeugs sind folgende Einstellungen vorzunehmen:

Nur für Fahrzeuge mit manueller 1-Zonen Klimaanlage

1. Luftaustritt (1) auf „FRONTSCHIEBE“
2. Temperaturregler (2) auf „MAX“
3. Gebläseregler (3) auf Stufe „1“, eventuell „2“

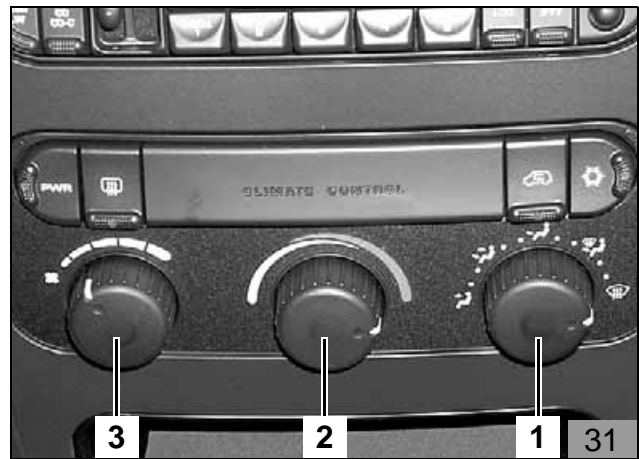

Nur für Fahrzeuge mit manueller 2-Zonen Klimaanlage

1. Luftaustritt (2) auf „FRONTSCHIEBE“
2. Temperaturregler (1) für Fahrerseite (DRIVER) auf „MAX“
3. Temperaturregler (3) für Beifahrerseite (PASS) auf „MAX“
4. Gebläseregler (4) auf Stufe „1“, eventuell „2“

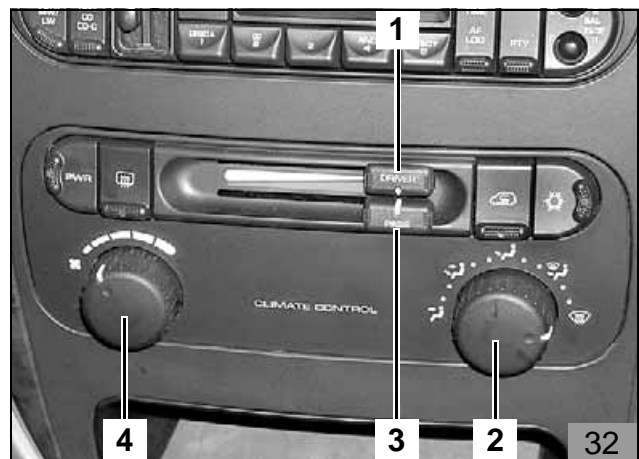

Nur für Fahrzeuge mit 2-Zonen Klimaautomatik

1. Luftaustritt (3) auf „FRONTSCHIEBE“
2. Temperaturregler (1, 5) für Fahrerseite (DRIVER) auf „MAX“
3. Temperaturregler (2, 4) für Beifahrerseite (PASS) auf „MAX“
4. Gebläseregler (6) auf Stufe „2“, eventuell „3“

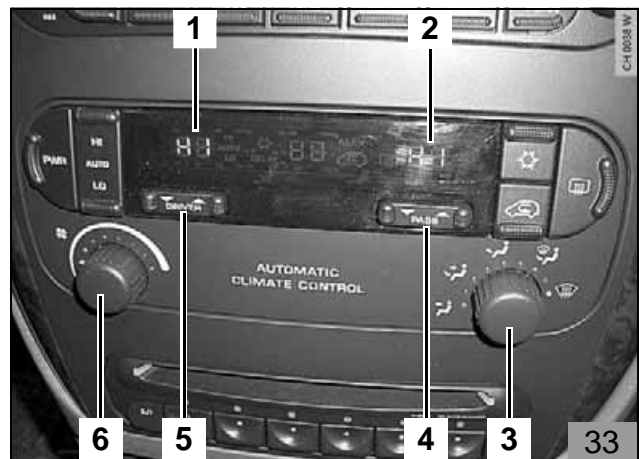

Nur für Fahrzeuge mit 3-Zonen Klimaautomatik

1. Luftaustritt (3) auf „FRONTSCHIEBE“
2. Temperaturregler (1, 5) für Fahrerseite (DRIVER) auf „MAX“
3. Temperaturregler (2, 4) für Beifahrerseite (PASS) auf „MAX“
4. Gebläseregler (6) auf Stufe „2“, eventuell „3“

