

## Zusatzheizung *Thermo Top E*

e1  
00 0003

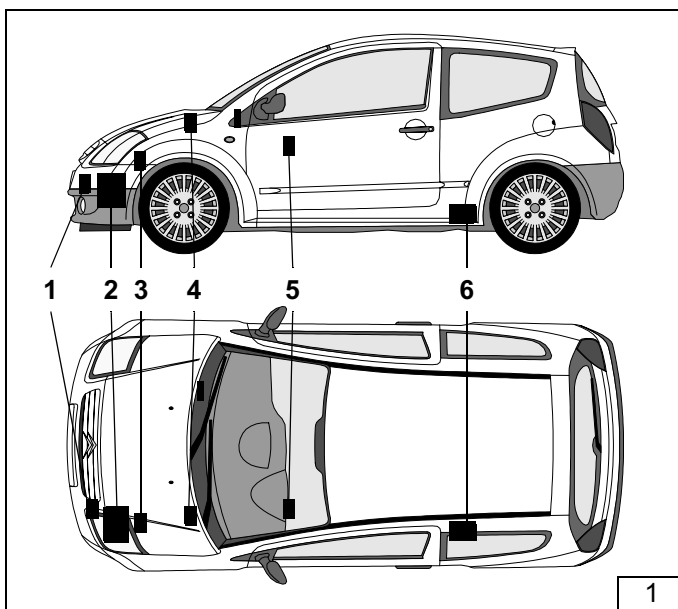

## Einbauanleitung

### Citroen C2

Benzin und Diesel

mit Schaltgetriebe und  
Senso- Drive- Getriebe

ab Modell 2004

Nur für Linkslenker

#### Legende zu Bild 1:

- 1 Abgasschalldämpfer
- 2 Heizgerät Thermo Top C/E
- 3 Brennluftansaugerschalldämpfer
- 4 Flachsicherungshalter
- 5 Vorwahluhr
- 6 Dosierpumpe



#### **Achtung!** Warnung vor Gefahr:

Das unsachgemäße Einbauen oder Reparieren von Webasto Heizsystemen kann Feuer verursachen oder zum Austritt von tödlichem Kohlenmonoxid führen. Dadurch können schwere oder tödliche Verletzungen hervorgerufen werden.

Für den Einbau und die Reparatur von Webasto Heiz- und Kühlsystemen bedarf es eines speziellen Firmentrainings, technischer Dokumentation, Spezialwerkzeuge und eine Spezialausrüstung.

Versuchen Sie **NIEMALS**, Webasto Heiz- oder Kühlsysteme einzubauen oder zu reparieren, wenn Sie das Firmentraining nicht erfolgreich abgeschlossen und dabei die notwendigen technischen Fähigkeiten erworben haben und die für einen sachgerechten Einbau und Reparatur nötigen technischen Dokumentationen, Werkzeuge und Ausrüstungen nicht zur Verfügung stehen.

Befolgen Sie **IMMER** alle Webasto Einbau- und Reparaturanleitungen, und beachten Sie alle Warnhinweise.

Webasto übernimmt keine Haftung für Mängel und Schäden, die auf einen Einbau durch ungeschultes Personal zurückzuführen sind.

## Inhaltsverzeichnis

Gültigkeit	2	- Benzinfahrzeuge mit Schaltgetriebe	13
Heizgerät / Einbaukit	3	- Dieselfahrzeuge mit Schaltgetriebe	16
Vorwort	3	- Benzinfahrzeuge mit Senso-Drive-Getriebe	19
Spezialwerkzeug	3	Abgaseinbindung	22
Einbauhinweise	3	Dosierpumpe	25
Erläuterungen zum Dokument	4	Brennstoffeinbindung	24
Vorarbeiten	5	Brennstoffentnahme Benzinfahrzeuge	26
Einbauort Heizgerät	5	Brennstoffentnahme Dieselfahrzeuge	27
Elektrik vorbereiten	6	Brennluft einbindung	29
Einbindung Elektrik	7	Abschließende Arbeiten	30
Einbau Sicherungshalter, Gebläse Relais		Bedienungshinweise für den Endkunden	31
Zusatzrelais und Widerstand	8	Schablone Lochband	32
Gebläseansteuerung	9	Schablone Tankarmatur Benzinfahrzeuge	33
Einbauort Heizgerät vorbereiten	10	Schablone Tankentnehmer Benzin	34
Heizgerät montieren	11	Schablone Tankentnehmer Diesel	35
Wassereinbindung alle Fahrzeuge	12		

## Gültigkeit

Hersteller	Handelsbezeichnung	Typ	EG-BE-Nr. / ABE
Citroen	C2	(A6)	e2*2001 / 116*0283 ...
Citroen	C2	(A6)	e2*2001 / 116*0284 ...
Citroen	C2	(A6)	e2*2001 / 116*0285 ...
Citroen	C2	(A6)	e2*2001 / 116*0286 ...

Motortyp	Motorart	Leistung in kW	Hubraum in cm <sup>3</sup>
HFX	Benzin	44	1124
KFV	Benzin	54	1360
NFU	Benzin	80	1587
HXC	Diesel	50	1398

**Fahrzeugtypen, Motortypen und Ausstattungsvarianten, die nicht in dieser Einbauanleitung aufgeführt sind, wurden nicht geprüft.  
Ein Einbau nach dieser Einbauanleitung kann aber möglich sein.**

**Heizgerät / Einbaukit**

Menge	Bezeichnung	Bestell-Nr.
1	Wasserheizgerät <i>Thermo Top E-B mit LU</i> oder	66 890 C
1	Wasserheizgerät <i>Tele Thermo Top E-B mit LU</i> oder	900 7502 A
1	Wasserheizgerät <i>Thermo Top E-D mit LU</i> oder	66 889 C
1	Wasserheizgerät <i>Tele Thermo Top E-D mit LU</i>	900 7503 A
<b>Zusätzlich erforderlich:</b>		
1	Einbaukit Citroen C2	130 2582 A

**Vorwort**

Diese Einbauanleitung gilt für die Fahrzeuge Citroen C2 Benzin- und Dieselfahrzeuge mit Schalt- und Senso-Drive-Getriebe - Gültigkeit siehe Seite 2 - ab Modelljahr 2004 und später, wenn technische Änderungen am Fahrzeug den Einbau nicht beeinflussen, unter Ausschluss jeglicher Haftungsansprüche. Je nach Version und Ausstattung des Fahrzeuges können beim Einbau Änderungen gegenüber dieser Einbauanleitung notwendig werden.

**In jedem Fall sind jedoch die Vorschriften der „Einbauanweisung“ und „Bedienungs- und Wartungsanweisung“ der *Thermo Top E* zu befolgen.**

**Die entsprechenden Regeln der Technik sowie eventuelle Angaben des Fahrzeugherstellers sind beim Einbau einzuhalten.**

**Spezialwerkzeug**

- Drehmomentschlüssel für 2,0 - 10 Nm
- Abklemmzangen

**Erläuterungen zum Dokument**

Um Ihnen einen schnellen Überblick über die einzelnen Arbeitsschritte zu geben, finden Sie eine Kennzeichnung an der Außenkante oben rechts auf der jeweiligen Seite.

**Mechanische Arbeiten**

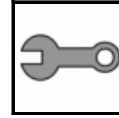

**Elektrische Einbindung**



**Wassereinbindung**



**Kraftstoffeinbindung**



**Abgasanlage**



**Brennluft**

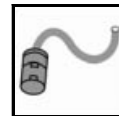

Auf Besonderheiten wird durch folgende Symbole hingewiesen:



besondere Gefahr von Verletzungen oder tödlichen Unfällen



besondere Gefahr der Beschädigung von Bauteilen



besondere Brand- und Explosionsgefahr



Verweis auf allgemeine Einbauanweisung der Webasto Komponente bzw. auf fahrzeugspezifische Unterlagen des Herstellers



Hinweis auf eine technische Besonderheit

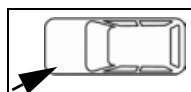
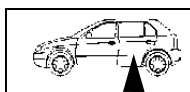

Der Pfeil im Fahrzeugpiktogramm zeigt die Position am Fahrzeug und die Blickrichtung

## Achtung!

- Batterie abklemmen!
- Batterie komplett ausbauen
- Druck im Kühlsystem ablassen!
- Luftfiltergehäuse komplett ausbauen (bei Benzinfahrzeugen)
- Ansaugrohr komplett ausbauen (bei Dieselfahrzeugen)
- Tankdeckel öffnen, Tank belüften
- Tankdeckel wieder schließen
- Radhausverkleidung rechts und links lösen
- Stoßfänger vorn abbauen
- Scheinwerfer links ausbauen
- Unterfahrschutz links ausbauen
- Abdeckung Hinterachse links ausbauen
- Rücksitz links vorklappen
- Serviceklappe Tankarmatur ausbauen
- Tankarmatur gemäß Herstellerangaben ausbauen
- Fußraumverkleidung der Fahrerseite ausbauen
- Fabriknummer vom Typschild Original auf das Typschild Duplikat übertragen.
- Die nicht zutreffende Jahreszahl auf dem Duplikatschild entfernen.
- Duplikatschild (Typschild) an geeigneter Stelle sichtbar anbringen

Vorarbeiten

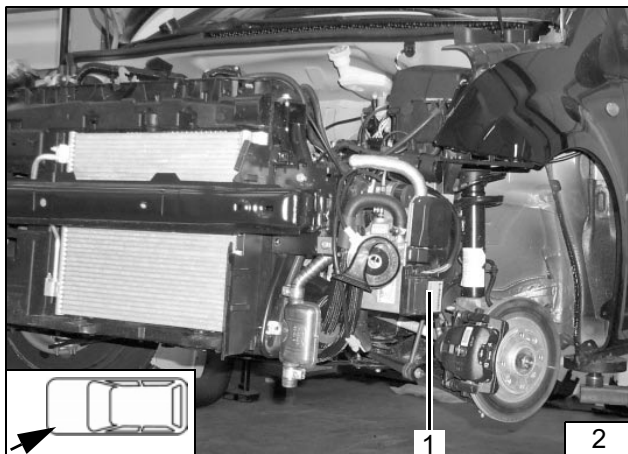

(1) Heizgerät

Einbauort  
Heizgerät

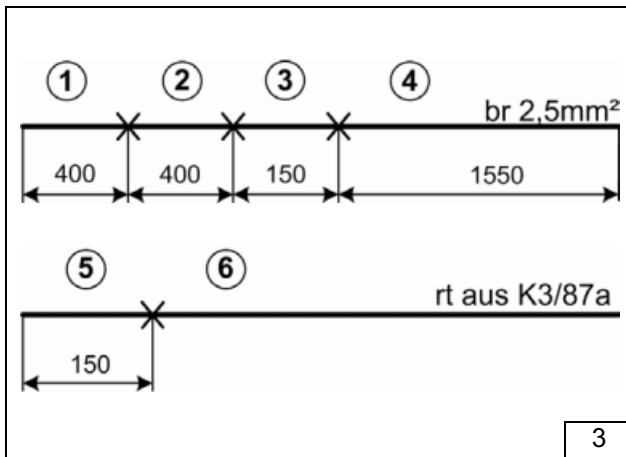

Leitungsabschnitt ② wird später für Anschluß des Widerstandes benötigt.



Leitungen ablängen

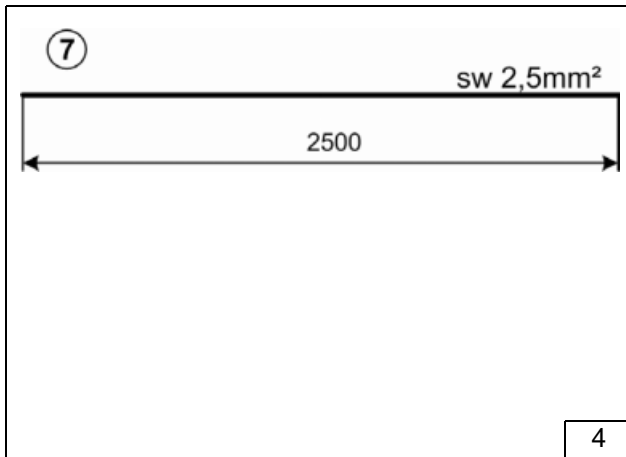

Leitung vorbereiten

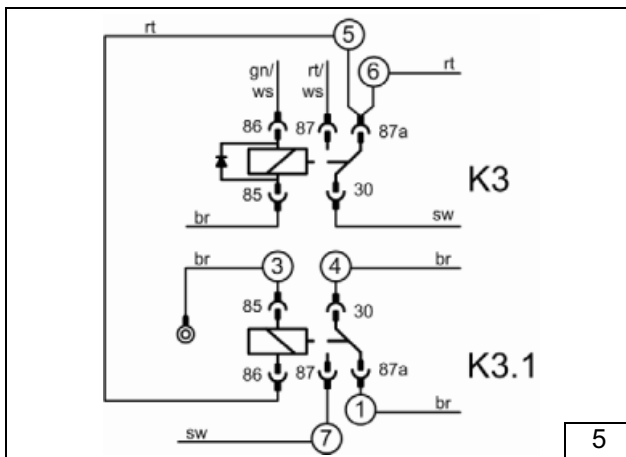

Verbindungen gemäß Schaltplan mit beiliegenden Flachsteckhülsen herstellen. Leitungsabschnitte ④ ⑦ in den beiliegenden Isolierschlauch einziehen.



K3.1- Relais vormontieren



Die Verlegung erfolgt gemäß den allgemein üblichen Regeln der Technik. Wenn nicht anders beschrieben, erfolgt die Befestigung mit Kabelbindern an fahrzeugeigenen Leitungen und Kabelbäumen. Scharfe Kanten sind mit Scheuerschutz zu versehen!

**Einbindung Elektrik**

## Leitungsdurchführung Was-serkasten

(1) Gummitülle

## Kabelbaumdurchführung In-nenraum

(1) Gummitülle

## Antenne T70 / 80

(1) Antenne



### Achtung:

Montage Sicherungshalter und Relais 2x auf nächster Seite!

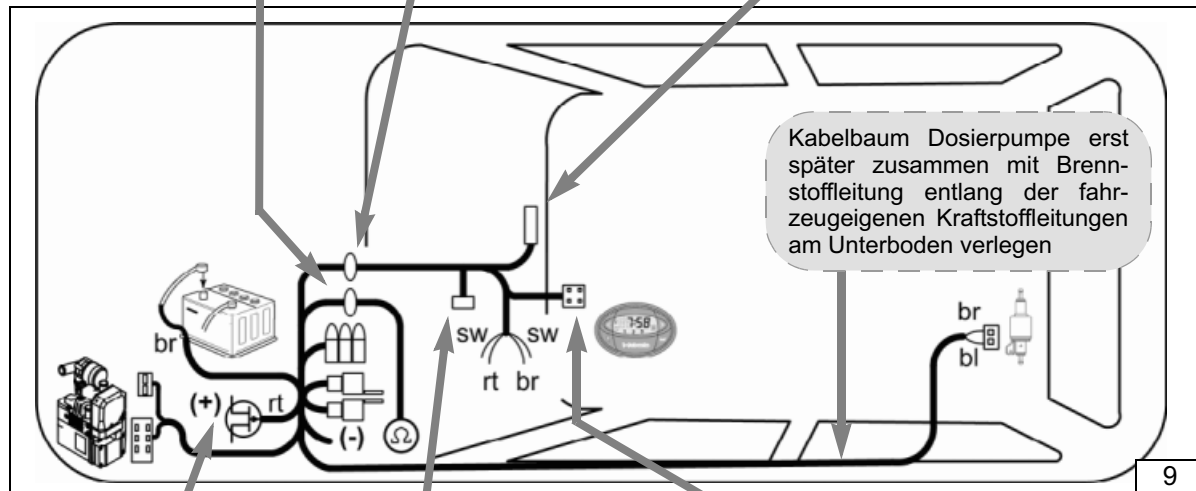
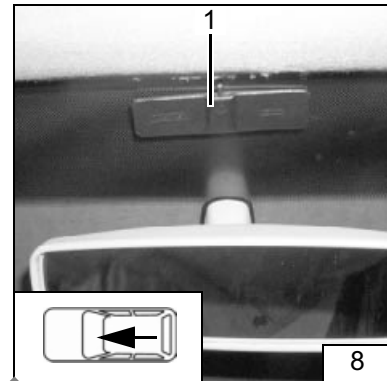
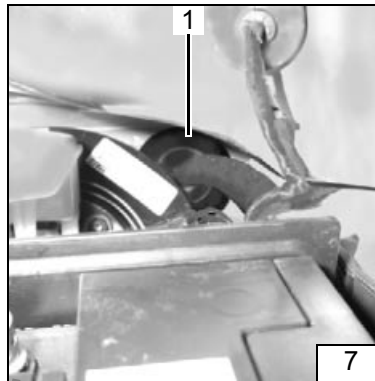
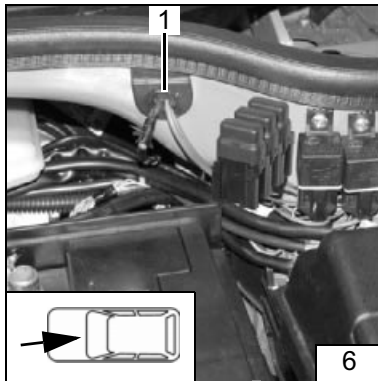

**Schema Elektrik**

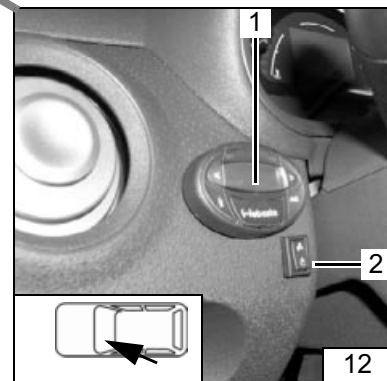
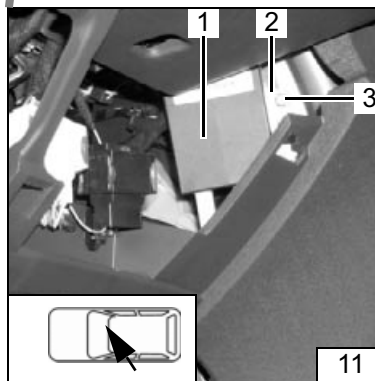
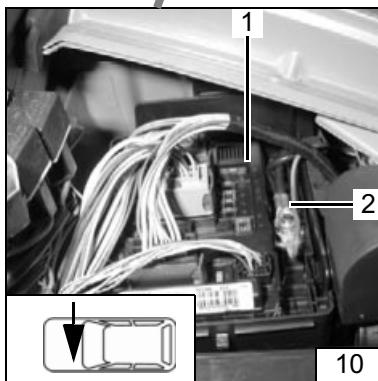

## Plus- und Masseleitung

Masseleitung an Minuspol.

- (1) Sicherungs- und Relaisbox
- (2) Plusleitung an Plusstützpunkt

## Empfänger Telestart T70/80

- (1) Empfänger
- (2) Halter
- (3) Schraube M5x16, Scheibe, Bundmutter

## Vorwahluhr

- (1) Vorwahluhr
- (2) Sommer-/Winterschalter, Bohrung Ø 12mm



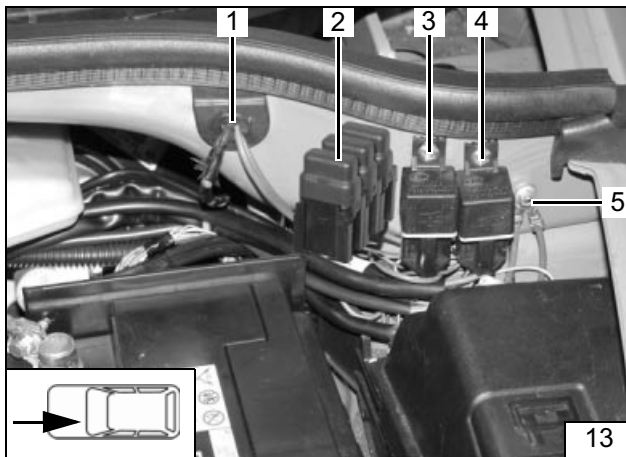

Bohrung Ø4mm an Pos. 2, 3, 4  
Bohrung Ø 5,5mm an Position 5

- (1) Durchführung für Leitungen ① ②
- (2) Sicherungshalter, Blechschraube 5x5x13
- (3) K3-Relais, Blechschraube 5x5x13
- (4) K3.1-Relais, Blechschraube 5x5x13
- (5) Bohrung Ø 5,5mm, Leitung ① ②



**Sicherungshalter, K3- und K3.1 Relais**

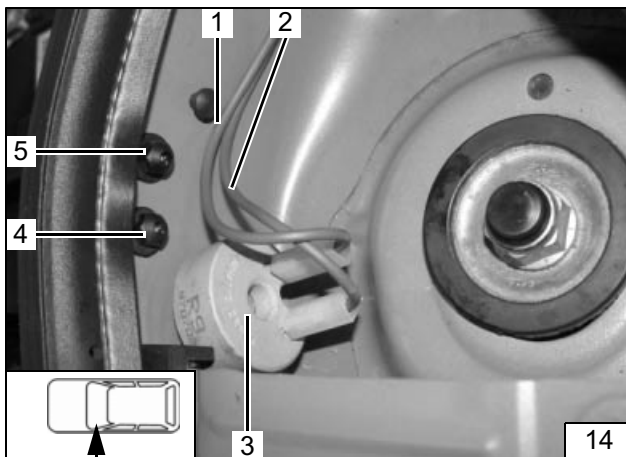

Karosseriescheibe zwischen Wasserkasten und Widerstand einfügen!  
Leitung ② durch Durchführung in den Motorraum verlegen

- (1) Leitung ①
- (2) Leitung ②
- (3) Widerstand, Schraube M5x30, Karosseriescheibe, Bundmutter
- (4) Kunststoffmutter auf Blechschraube 5x5x13
- (5) Kunststoffmutter auf Blechschraube 5x5x13



**Einbau Widerstand**

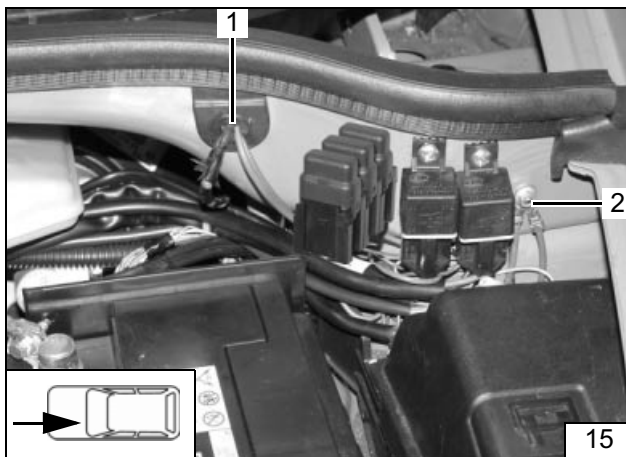

- (1) Durchführung für Leitungen ① ②
- (2) Leitung ① ②, Bundmutter auf Schraube M5x30 vom Widerstand



**Anschluß Masseleitungen**

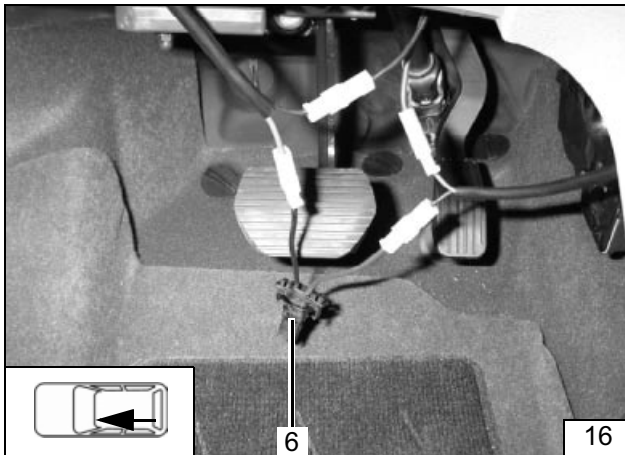

Einbindung am 2-poligen Stecker vom Gebläsemotor.  
Verbindungen gemäß Schaltplan mit beiliegenden Flachsteckhülsen herstellen.

(1) Stecker



**Gebälse-  
ansteuerung**

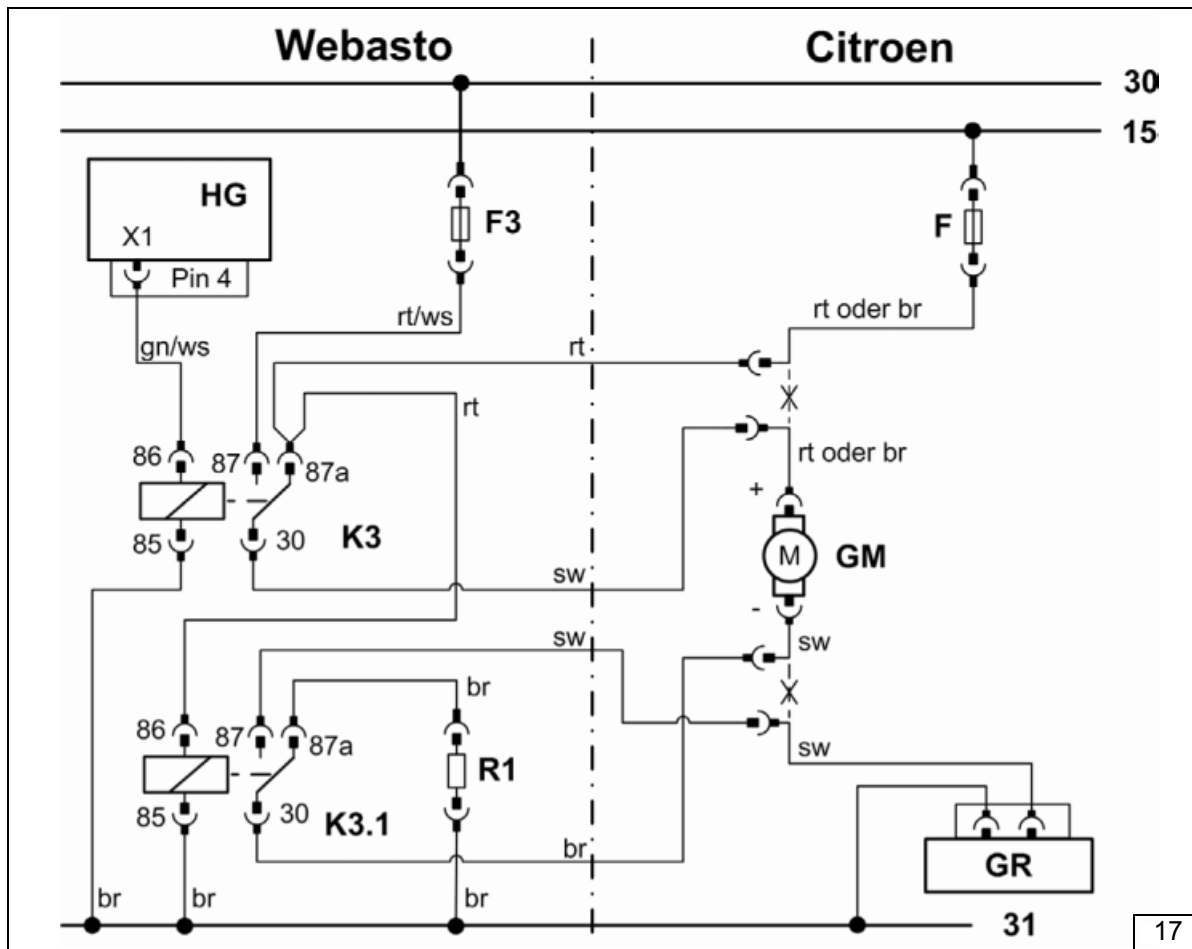

**Schema  
Elektrik**

Bauteile Webasto		Bauteile Citroen		Farben und Symbole	
HG	Heizgerät TT-C/E	GM	Gebläsemotor	rt	rot
F3	Sicherung	F	Sicherung	ws	weiß
K3	Gebläserelais	GR	Gebläseregler	sw	schwarz
K3.1	Zusatzrelais			br	braun
R1	Widerstand 0,9 Ohm			gn	grün
				X	Trennstelle

**Legende**

**Kabelfarben variieren in Abhängigkeit von der jeweiligen Fahrzeugausstattung!**



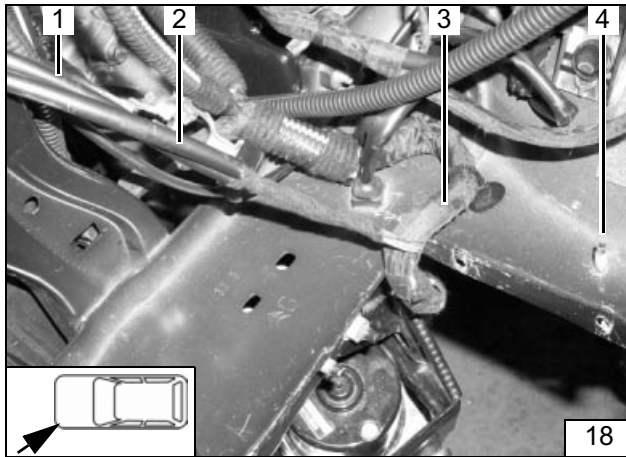

Kabelbaum und Hupe (1) und Nebelscheinwerfer (2) aus Hauptkabelbaum (3) herauslösen und mit Isolierband umwickeln. Schaltgerät (wenn vorhanden) an Stehbolzen (4) abbauen.

- (1) Kabelbaum Hupe
- (2) Kabelbaum Nebelscheinwerfer
- (3) Hauptkabelbaum
- (4) Stehbolzen



**Einbauort vorbereiten**

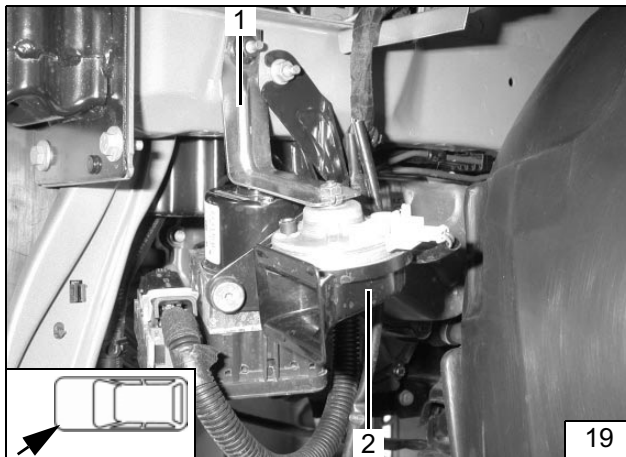

- (2) Hupe ausbauen
- (1) Halterung ausbauen, entsorgen

**Hupe demontieren**

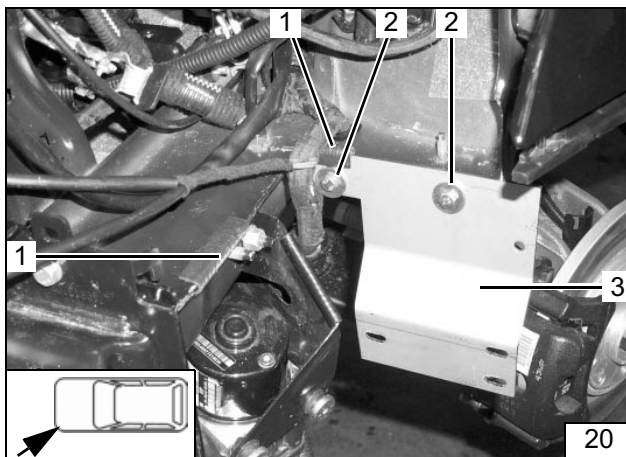

- (3) Halter, lose montieren
- (2) Schraube M6x20, Karosseriescheibe [2x]
- (1) Kantenschutz [2x]

**Halter montieren**

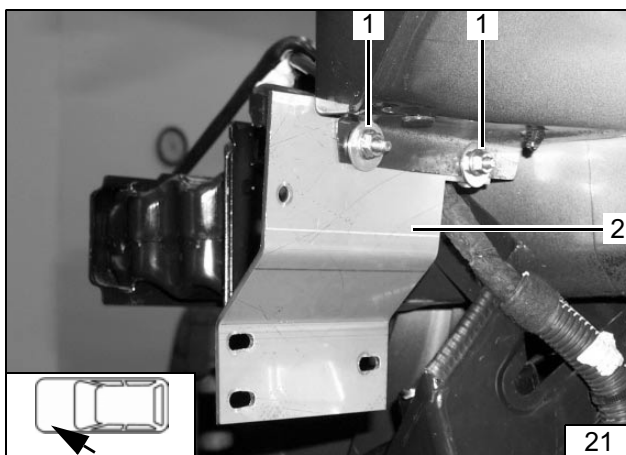

- (1) Karosseriescheibe, Bundmutter [2x]
- (2) Halter

**Halter montieren**

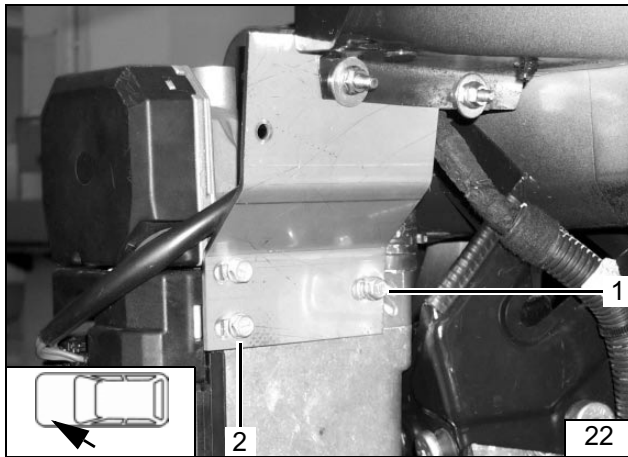

Ejotschrauben, Anzugsdrehmoment 10 Nm!  
Zwischen Heizgerät und Halter zwei Scheiben an Position (1) einfügen!

- (1) Ejotschraube, lose montieren
- (2, 3) Ejotschraube, lose montieren



**Heizgerät montieren**

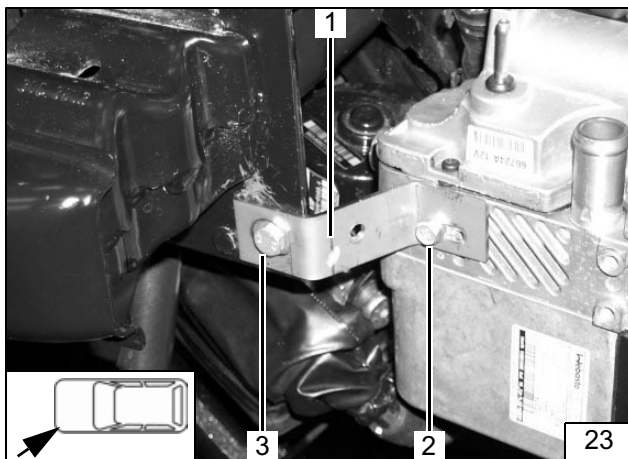

Ejotschraube, Anzugsdrehmoment 10 Nm!

- (1) Strebe
- (2) Ejotschraube, lose montieren
- (3) Fahrzeugeigene Schraube



**Strebe montieren**

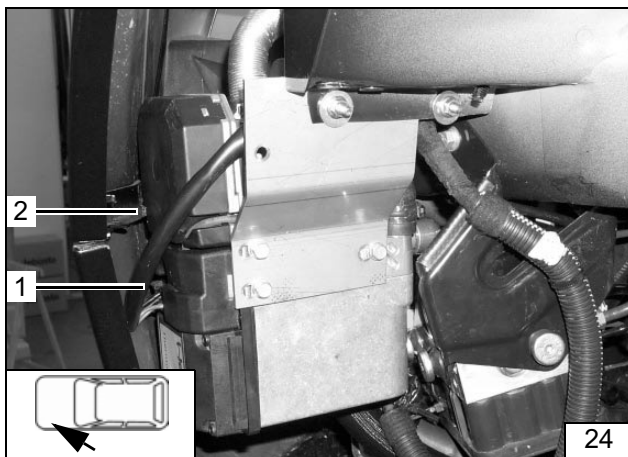

Stoßfängerfalz im Bereich Heizgerät- Brennluftgebläse ausschneiden!

Stoßfänger probeweise montieren. Heizgerät in den Langlöchern vom Halter ausrichten! Auf ausreichenden Abstand zum Stoßfänger an Position (2) und zur ABS-Einheit achten! Alle Schrauben nach dem Ausrichten festziehen. Stoßfänger demontieren.

- (1) Kabelbaum



**Heizgerät ausrichten**



**ACHTUNG!**

Alle Schlauchschellen mit 2,0 + 0,5 Nm festziehen!  
 Auslaufendes Kühlwasser ist mit geeignetem Behälter aufzufangen!  
 Wasserschläuche knickfrei verlegen!  
 Schlauchschellen so positionieren, dass kein anderer Schlauch beschädigt werden kann!  
 Die Einbindung erfolgt „Inline“ gemäß nachfolgendem Schema:



**Für alle Fahrzeuge**

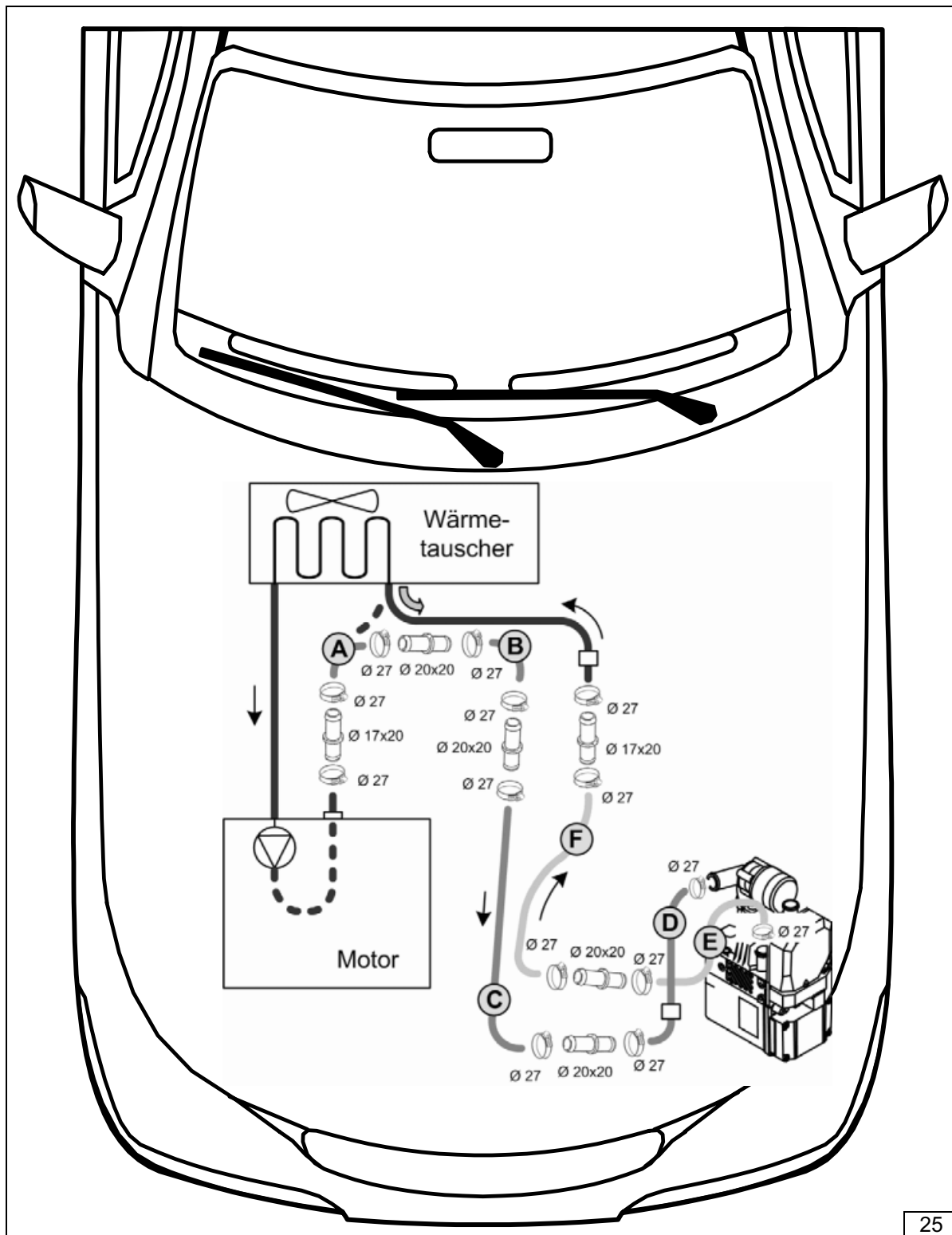

Schema Wasser

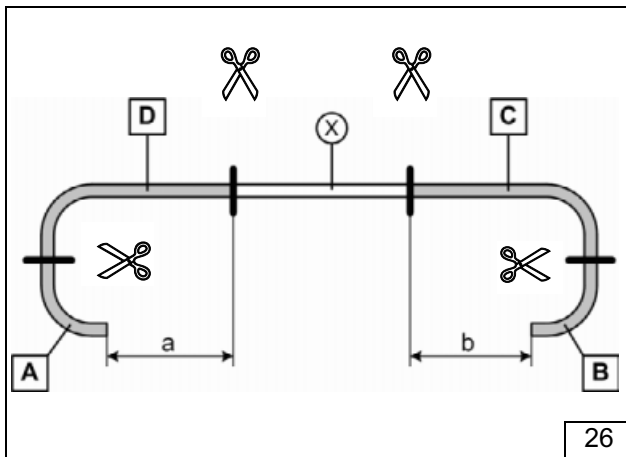

**Für für Benzinfahrzeuge mit Schaltgetriebe**

a = 640mm  
b = 600mm

Abschnitt ⊗ entsorgen



**Wasserschlauch 1 ablängen**

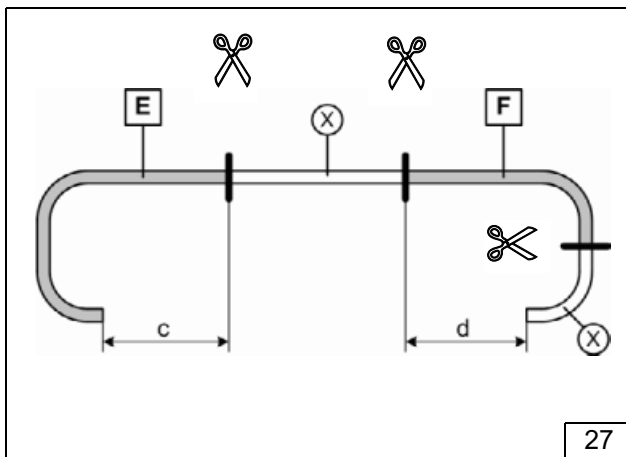

c = 650mm  
d = 580mm

Abschnitte ⊗ entsorgen

**Wasserschlauch 2 ablängen**

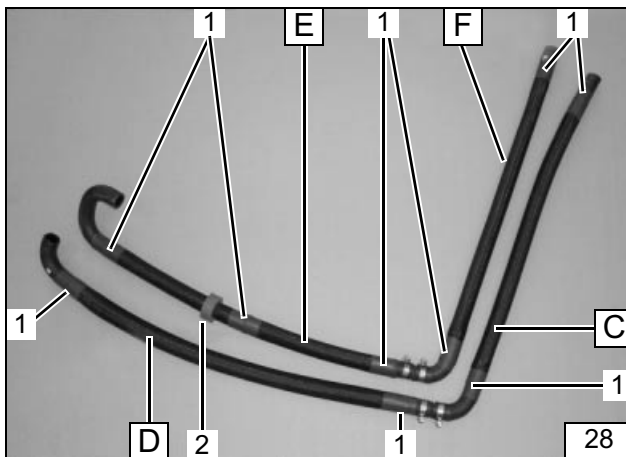

Flechtschutzschläuche ablängen und auf Schläuche C, D, E, F aufschieben

- (1) Schrumpfschläuche aufschieben, einschrumpfen [9x]
- (2) Gummiprofil rot



**Wasserschläuche vorbereiten**

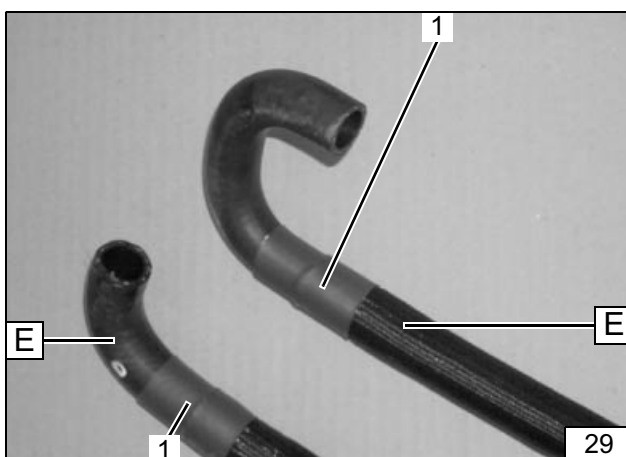

Beim Zusammensetzen der Schläuche auf Lage der Bauteile achten!



**Wasserschläuche vorbereiten**

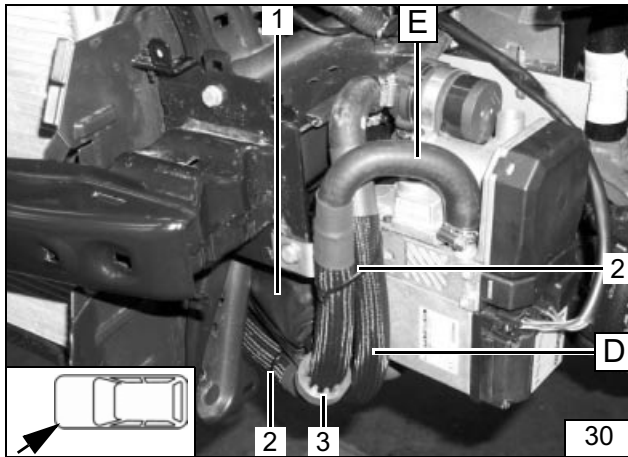

Verlegung in den Motorraum unterhalb der ABS-Einheit

- (1) ABS-Einheit
- (3) Profilgummi rot
- (2) Kabelbinder



Anschluß am Heizgerät

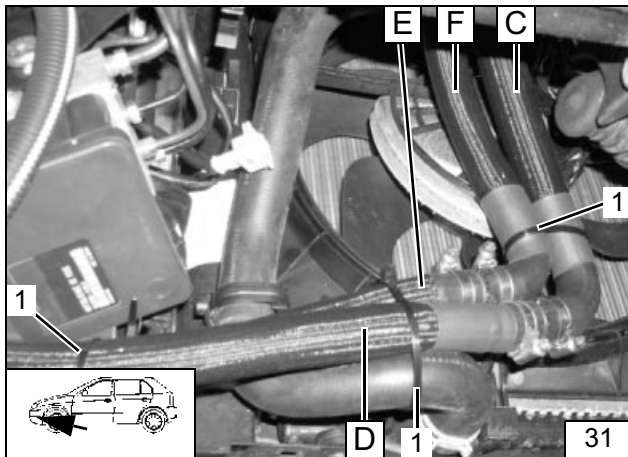

Auf Freigängigkeit zu benachbarten Bauteilen - insbesondere Kühlerlüfter - achten!

- (1) Kabelbinder



Verlegung am Kühlergehäuse

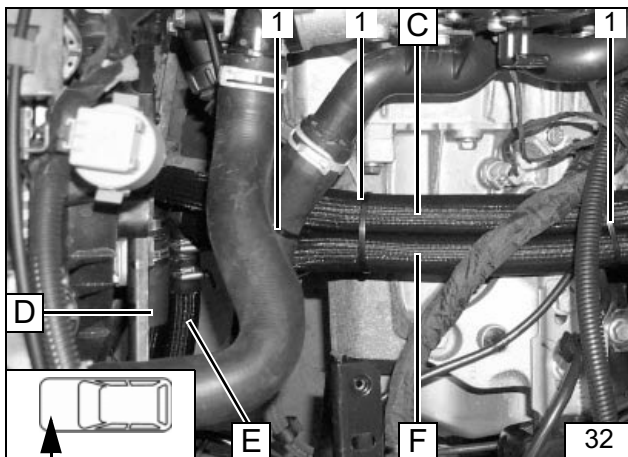

- (1) Kabelbinder

Verlegung zur Trennstelle

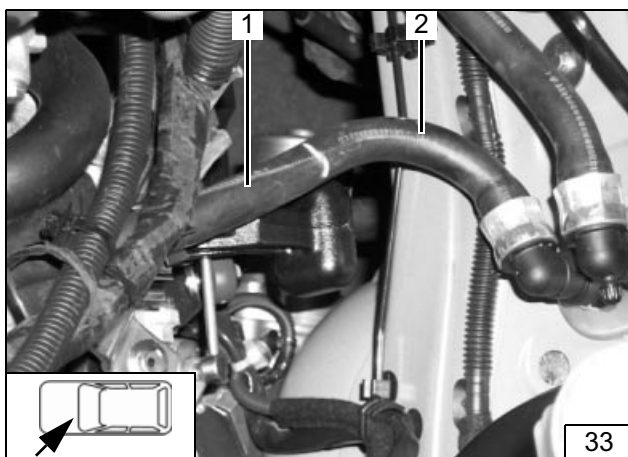

- (1) Schlauch vom Motorausgang
- (2) Schlauch zum Wärmetauschereingang

Trennstelle

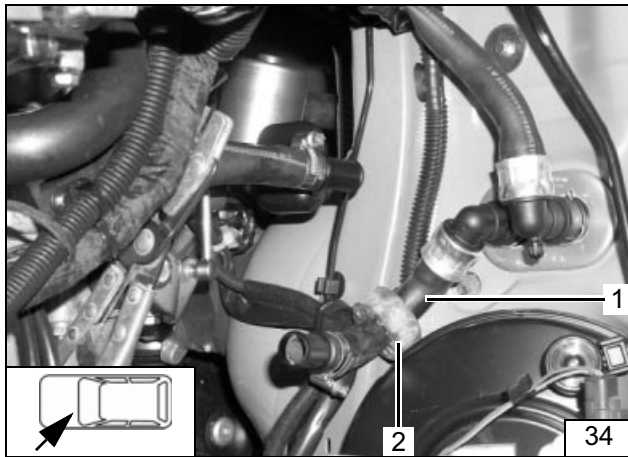

- (1) Schlauch zum Wärmetauschereingang, nach links gedreht
- (2) Profilgummi schwarz, am Bremskraftverstärker ausrichten

Verlegung im Motorraum

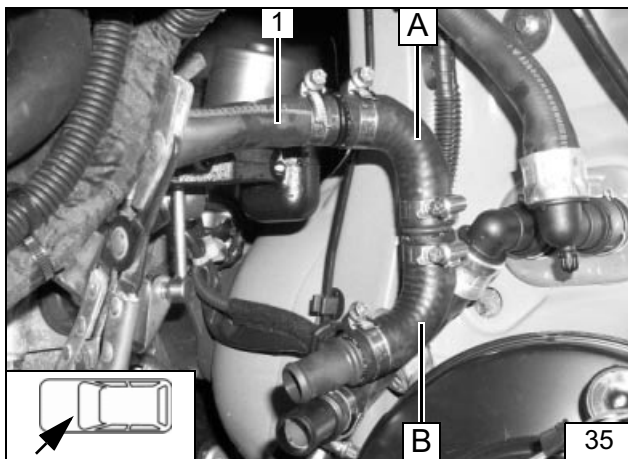

- (1) Schlauch vom Motorausgang

Anschluß Schlauch A, B

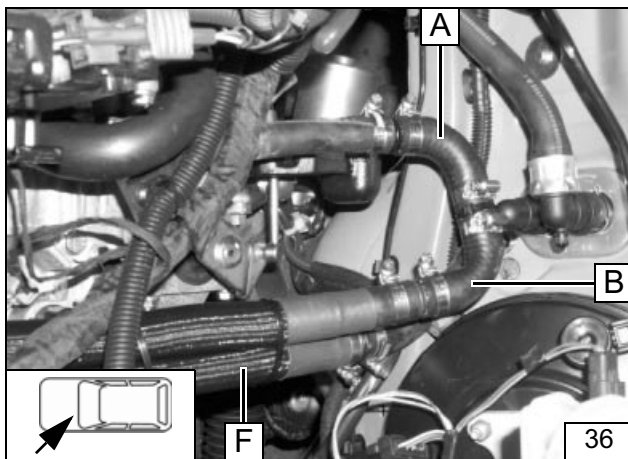

Wasserschläuche vor dem Verbinden mit Kühlwasser befüllen!



Anschluß Schlauch C, F

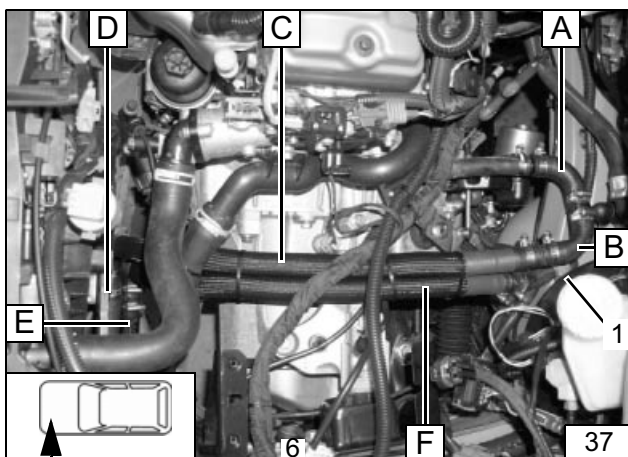

Schläuche, Profilgummi ausrichten und mit Kabelbinder befestigen!

- (1) Profilgummi schwarz



Schläuche ausrichten

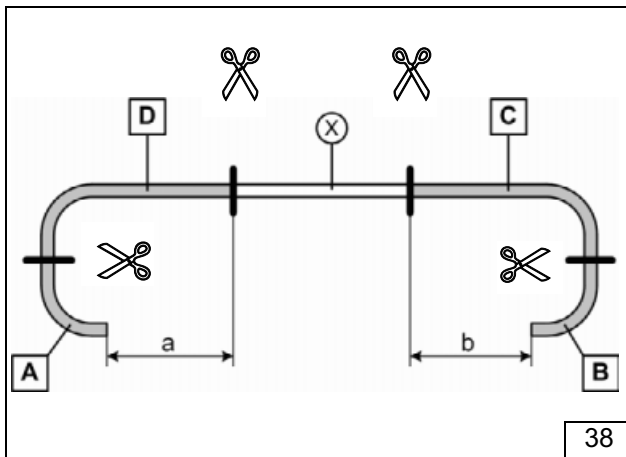

**Für für Dieselfahrzeuge mit Schaltgetriebe**

a = 640mm  
b = 460mm

Abschnitt ⊗ entsorgen



**Wasserschlauch 1  
ablängen**

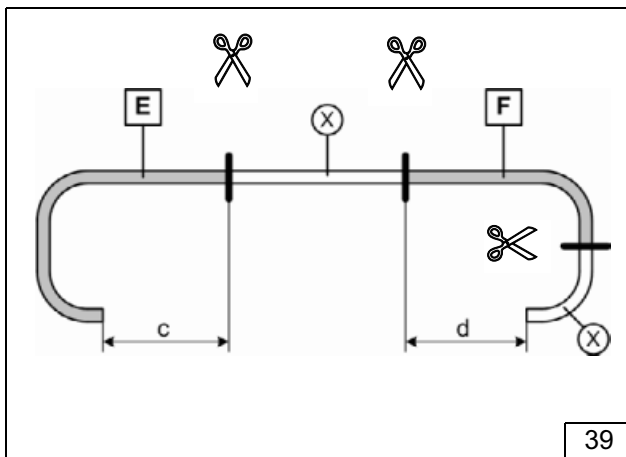

c = 650mm  
d = 470mm

Abschnitte ⊗ entsorgen

**Wasserschlauch 2  
ablängen**

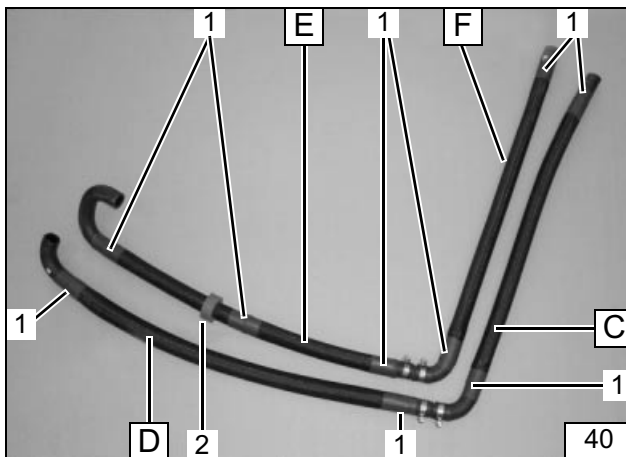

Flechtschutzschläuche ablängen und auf Schläuche C, D, E, F aufschieben

- (1) Schrumpfschläuche aufschieben, einschrumpfen [9x]
- (2) Gummiprofil rot



**Wasserschläuche  
vorbereiten**

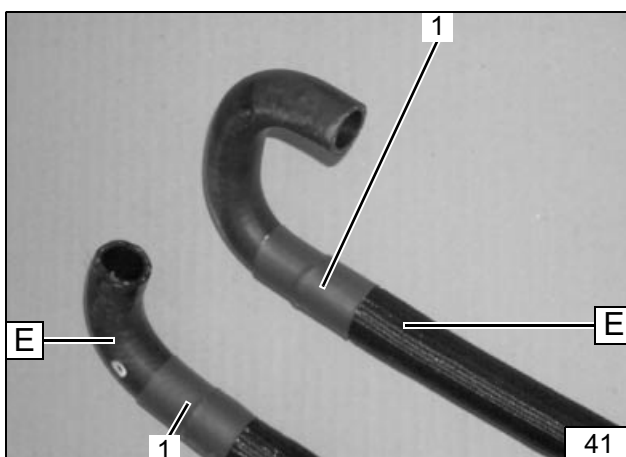

Beim Zusammensetzen der Schläuche auf Lage der Bauteile achten!



**Wasserschläuche  
vorbereiten**

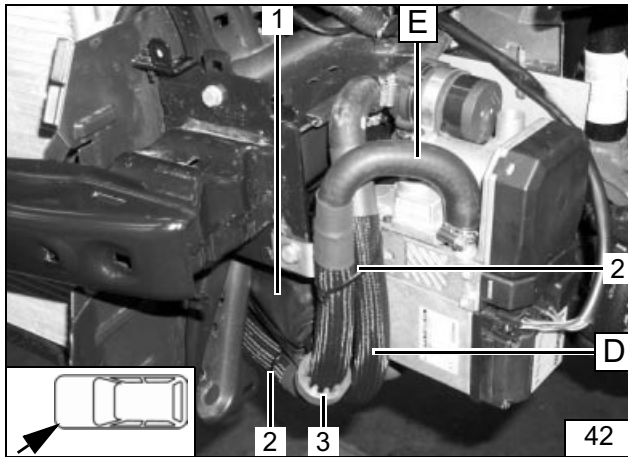

Verlegung in den Motorraum unterhalb der ABS-Einheit

- (1) ABS-Einheit
- (3) Profilgummi rot
- (2) Kabelbinder



Anschluß  
am Heiz-  
gerät

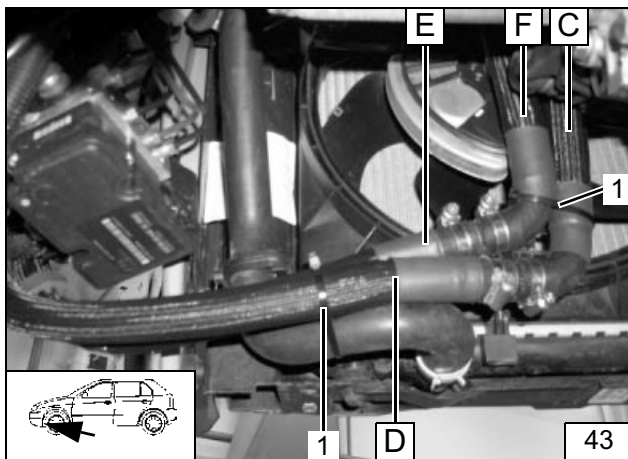

Auf Freigängigkeit zu benachbarten Bauteilen - insbesondere Kühlerlüfter - achten!

- (1) Kabelbinder



Verlegung  
am Gehä-  
se Kühler-  
lüfter

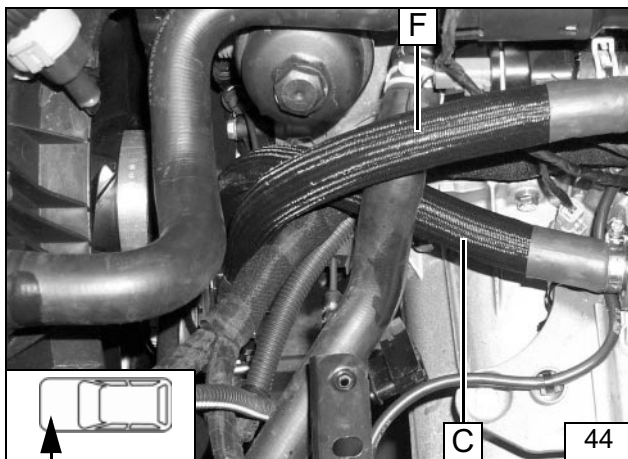

Verlegung  
zur Trenn-  
stelle

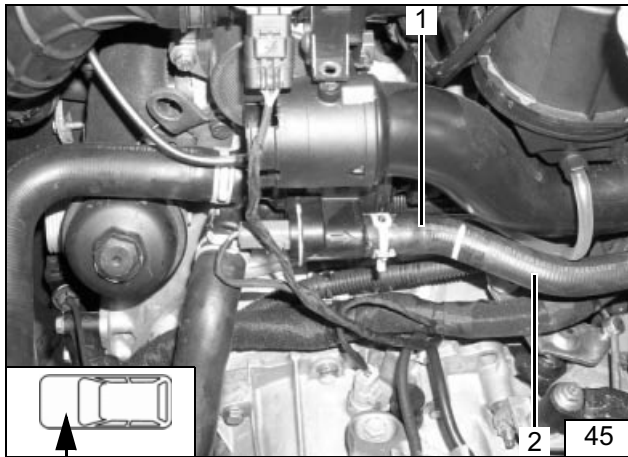

- (1) Schlauch vom Motorausgang
- (2) Schlauch zum Wärmetauschereingang

Trenn-  
stelle

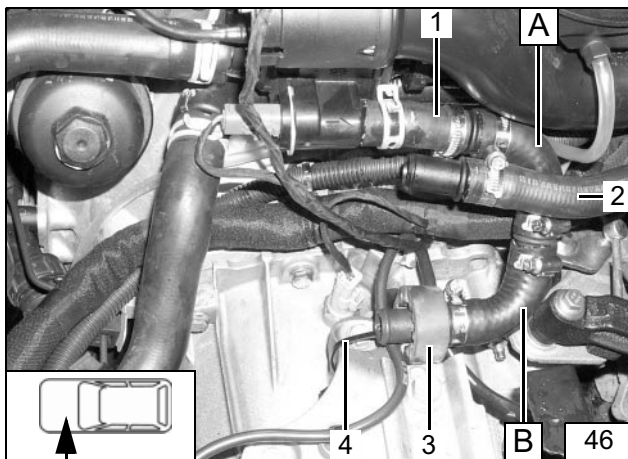

- (1) Schlauch vom Motorausgang
- (2) Schlauch zum Wärmetauschereingang
- (3) Profilgummi schwarz, mit Kabelbinder (4) an der Getriebeaufhängung befestigen

Anschluß  
Schlauch  
A, B

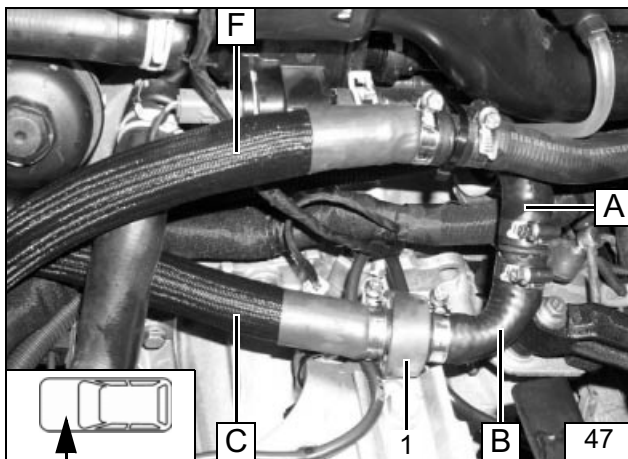

Wasserschläuche vor dem Verbinden mit  
Kühlwasser befüllen!



- (1) Profilgummi schwarz, zwischen den  
Schläuchen **B** und **C** ausrichten

Anschluß  
Schlauch  
C, F

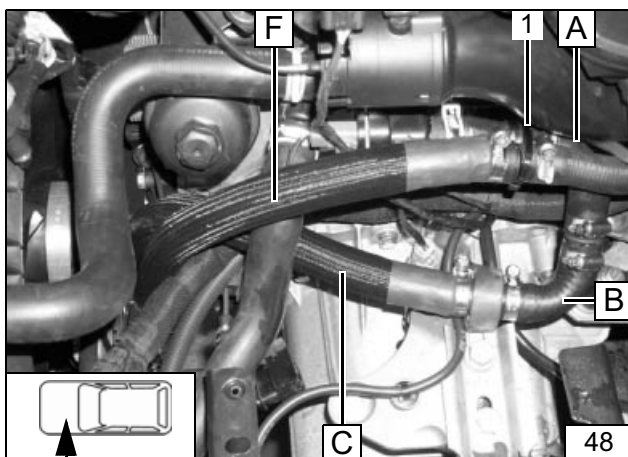

- (1) Kabelbinder

Schläu-  
che aus-  
richten

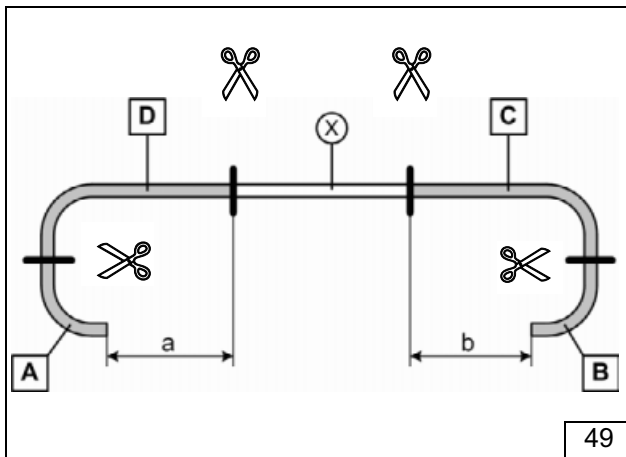

**Für für Benzinfahrzeuge mit Senso-Drive-Getriebe**

a = 810mm  
b = 680mm

Abschnitt ⊗ entsorgen



**Wasserschlauch 1 ablängen**

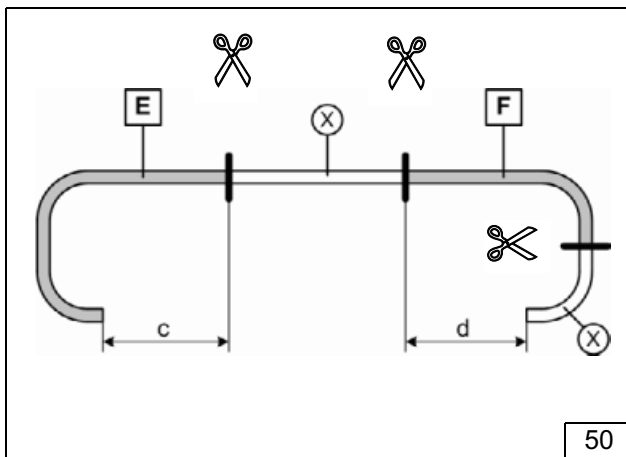

c = 780mm  
d = 640mm

Abschnitte ⊗ entsorgen

**Wasserschlauch 2 ablängen**

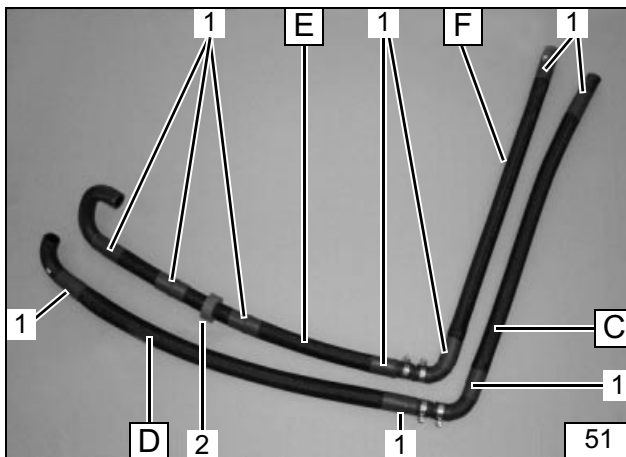

Flechtschutzschläuche ablängen und auf Schläuche C, D, E, F aufschieben

- (1) Schrumpfschläuche aufschieben, einschrumpfen [10x]
- (2) Gummiprofil rot



**Wasserschläuche vorbereiten**

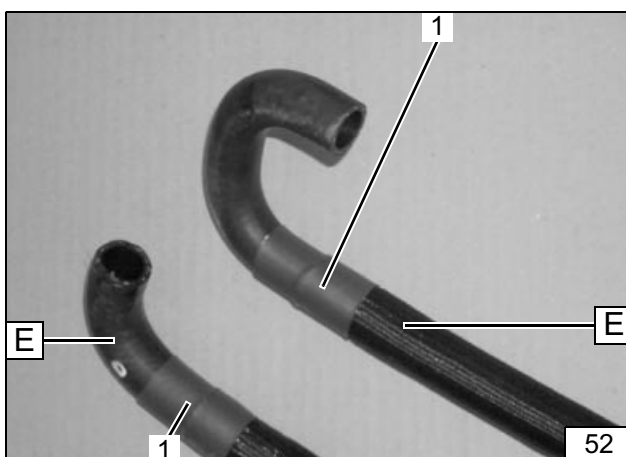

Beim Zusammensetzen der Schläuche auf Lage der Bauteile achten!



**Wasserschläuche vorbereiten**

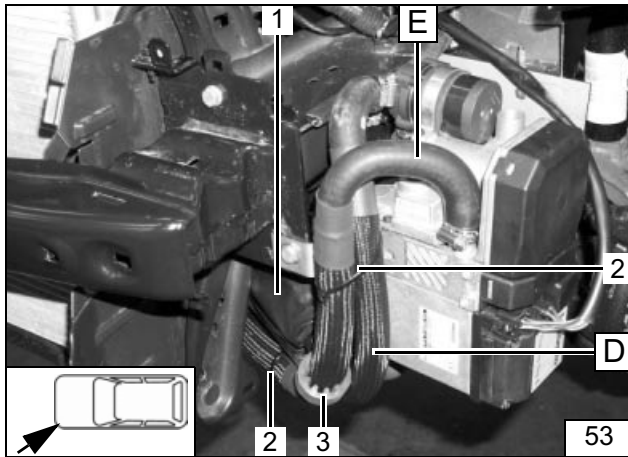

Verlegung in den Motorraum unterhalb der ABS-Einheit

- (1) ABS-Einheit
- (3) Profilgummi rot
- (2) Kabelbinder



Anschluß  
am Heiz-  
gerät

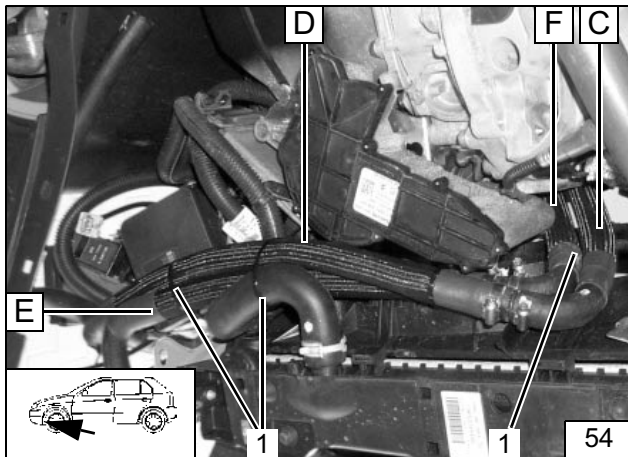

Auf Freigängigkeit zu benachbarten Bauteilen - insbesondere Kühlerlüfter - achten!

- (1) Kabelbinder



Verlegung  
am Gehä-  
se Kühler-  
lüfter

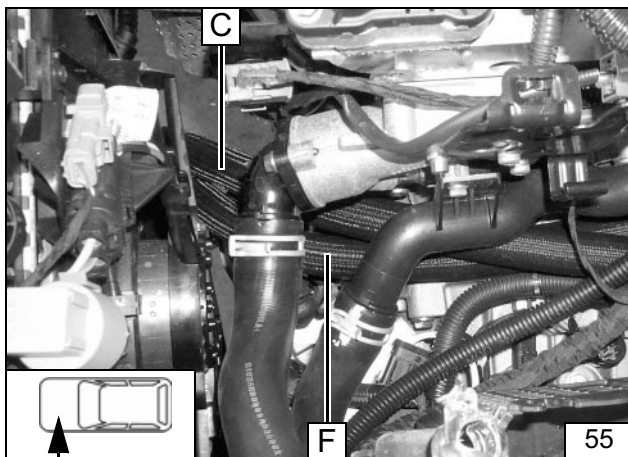

Verlegung  
zur Trenn-  
stelle

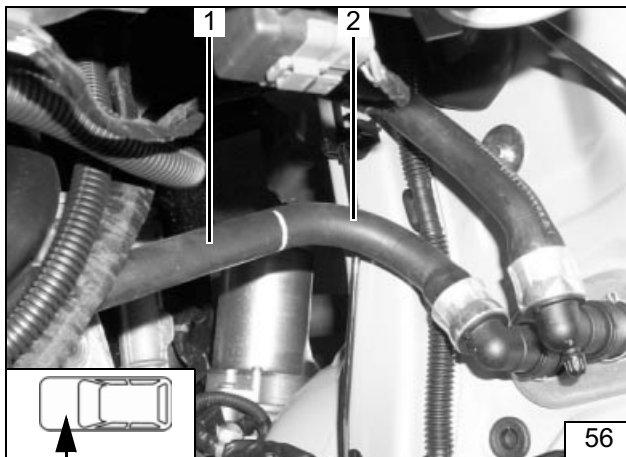

- (1) Schlauch vom Motorausgang
- (2) Schlauch zum Wärmetauschereingang

Trennstelle

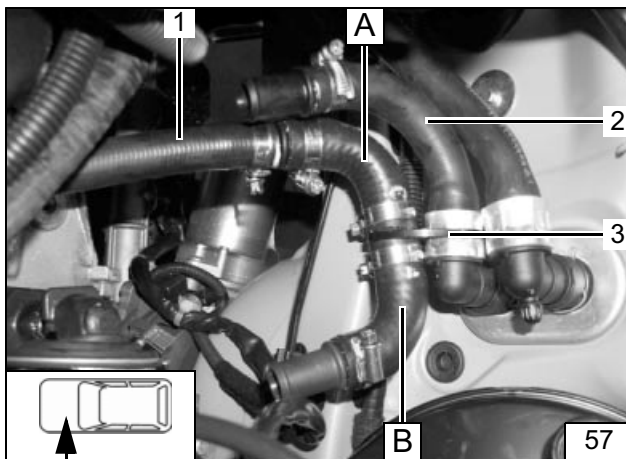

- (1) Schlauch vom Motorausgang
- (2) Schlauch zum Wärmetauschereingang
- (3) Kabelbinder

Anschluß Schlauch A, B

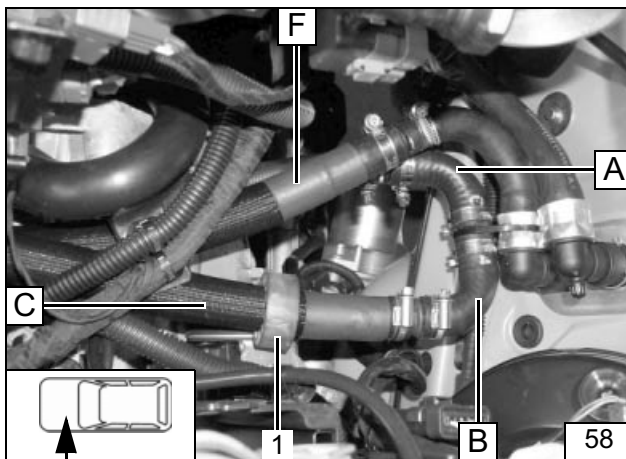

Wasserschläuche vor dem Verbinden mit Kühlwasser befüllen!



- (1) Profilgummi schwarz, über der Schaltbetätigung ausrichten

Anschluß Schlauch C, F

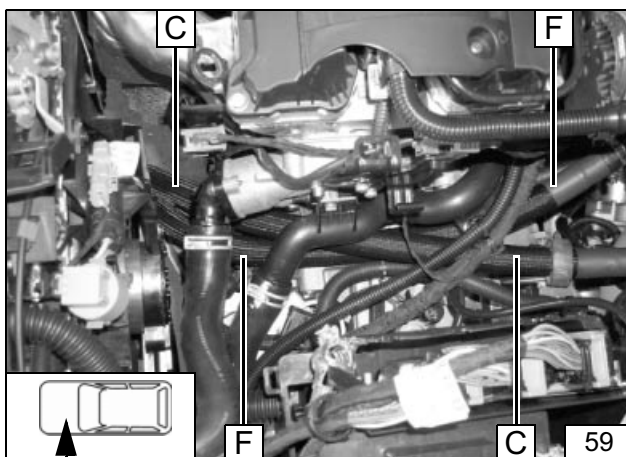

Schläuche ausrichten

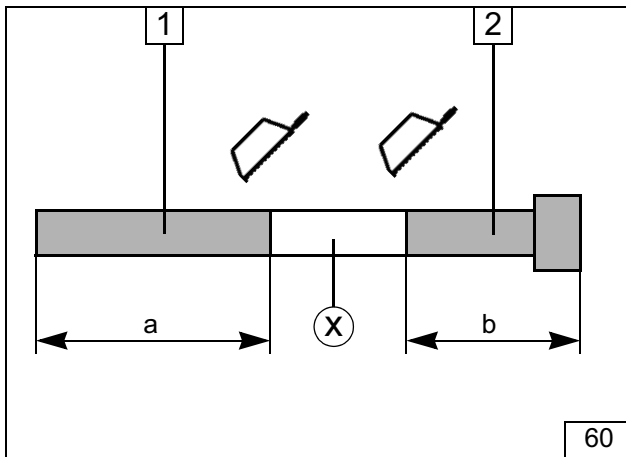

- (1) Abgasleitung  
a = 160mm
- (2) Abgasendstück  
b = 35mm

Abschnitt ⊗ entsorgen

Abgaslei-  
tung vor-  
bereiten

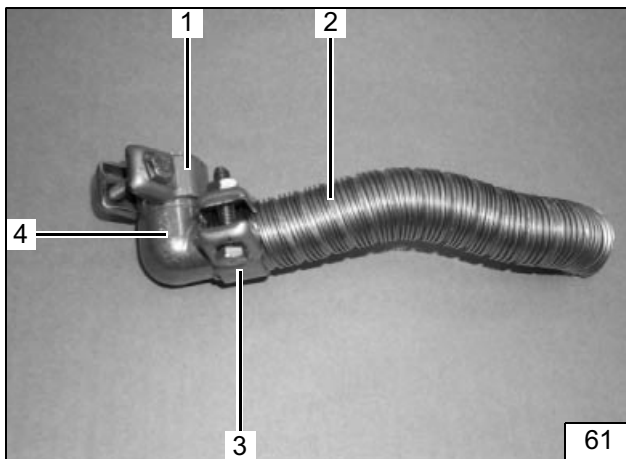

- (2) Abgasleitung
- (4) Abgaswinkel
- (3) Schlauchklemme
- (1) Schlauchklemme, lose montieren

Abgaslei-  
tung vor-  
montieren

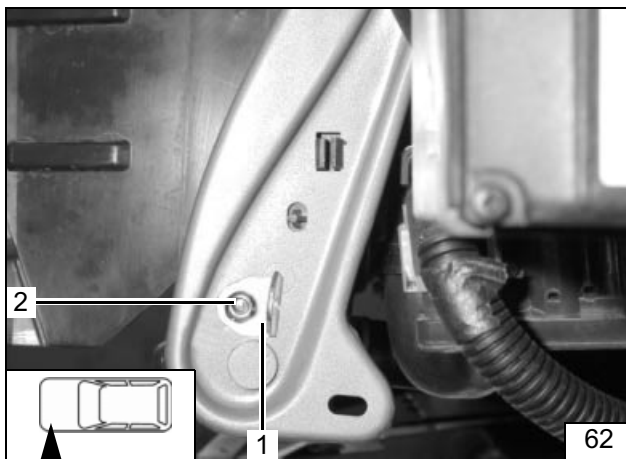

- (1) Winkel
- (2) Schraube M6x20, Karosseriescheibe, Bundmutter

Winkel  
montieren

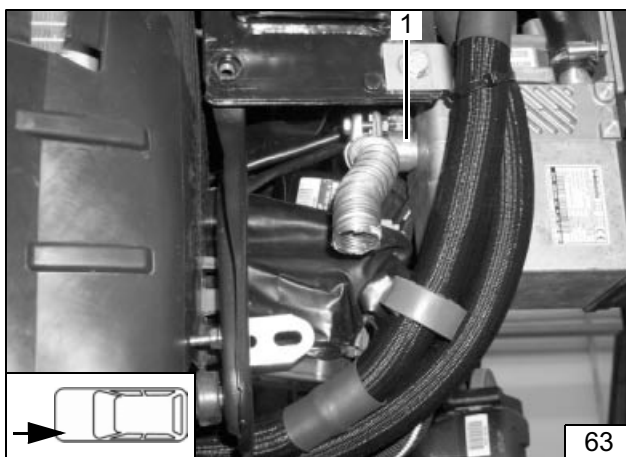

- (1) Abgaswinkel, Schlauchklemme

Abgaslei-  
tung mon-  
tieren

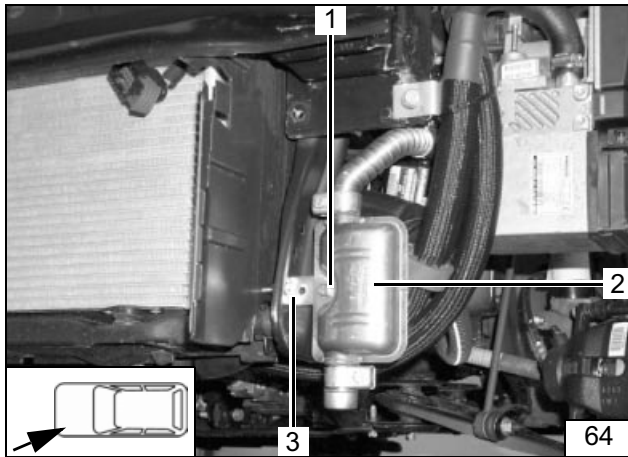

Auf ausreichenden Abstand zu benachbarten Bauteilen achten!

- (2) Schalldämpfer
- (1) Schraube M6x20, Bundmutter M6
- (3) Winkel



**Abgas-schall-dämpfer montieren**

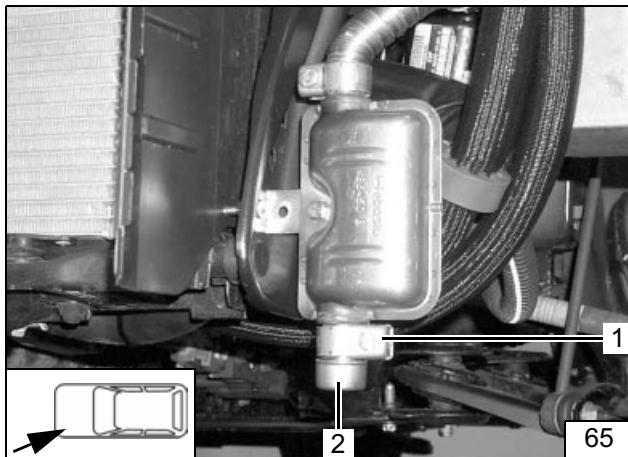

- (2) Abgasendstück
- (1) Schlauchklemme

**Abgas-endstück montieren**

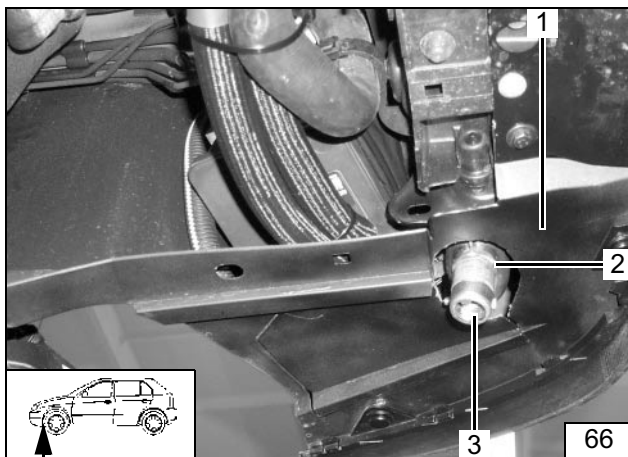

Unterfahrerschutz im Bereich des Schalldämpfers ausschneiden und montieren!  
Lage der Bauteile kontrollieren, wenn nötig korrigieren. Auf Freigängigkeit achten!

- (1) Unterfahrerschutz
- (2) Schalldämpfer
- (3) Abgasendstück



**Unterfahr-schutz aus-schneiden**



**VORSICHT!**

Tankdeckelverschluß des Fahrzeugs öffnen, Tank belüften und Tankverschluß wieder schließen!

Auslaufenden Kraftstoff mit geeignetem Behälter auffangen!

Brennstoffleitung und Kabelbaum so verlegen, dass sie gegen Steinschlag geschützt sind!  
An scharfen Kanten Brennstoffleitung und Kabelbaum mit Scheuerschutz versehen!

**ACHTUNG!**

Verlegung Brennstoffleitung und Kabelbaum zur Dosierpumpe erfolgt gemäß Schemabild auf Seite 6.

**Brennstoffeinbindung**

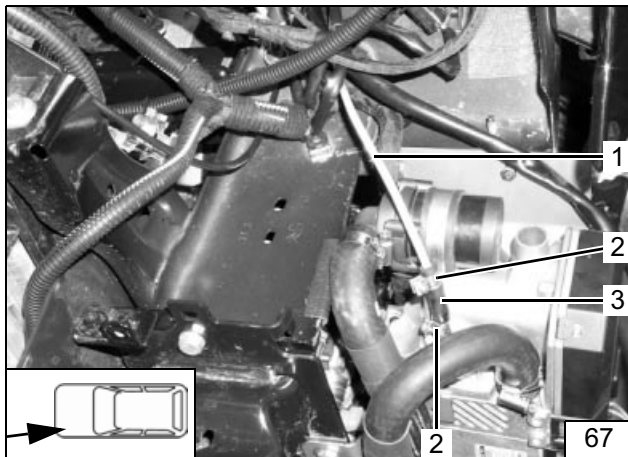

- (1) Mecanyl- Brennstoffleitung
- (3) Schlauchstück
- (2) Schlauchschelle Ø 10mm [2x]

**Brennstoff am Heizgerät**

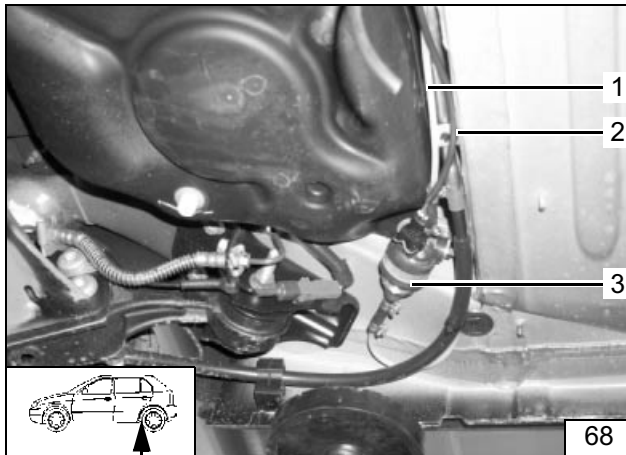

Einbaulage Dosierpumpe beachten, siehe „Einbauanweisung“!  
Einbauort links neben Fahrzeugtank!

- (1) Kabelbaum Dosierpumpe
- (2) Brennstoffleitung vom Heizgerät
- (3) Dosierpumpe

**Einbauort  
Dosier-  
pumpe**

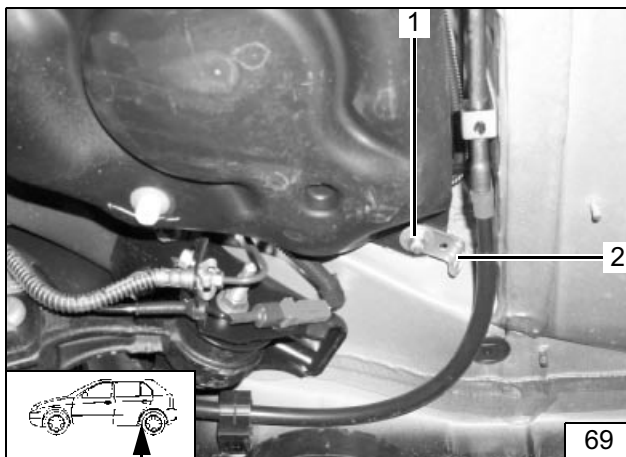

- (2) Winkel
- (1) Fahrzeugeigener Stehbolzen mit Mutter

**Winkel  
montieren**

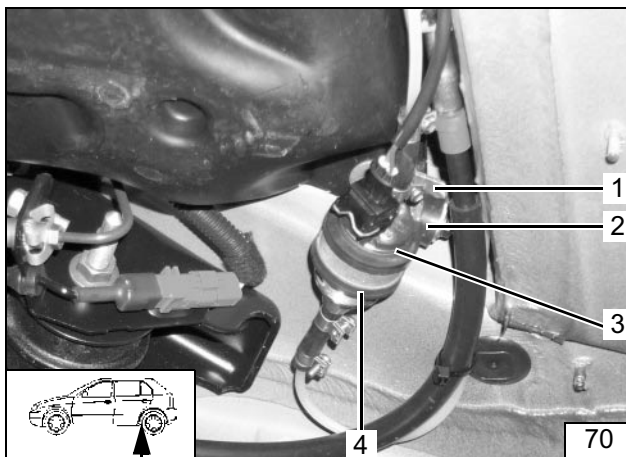

- (1) Winkel
- (2) Schwingmetallpuffer, Bundmutter [2x]
- (3) Dosierpumpe
- (4) gummierte Rohrschelle

**Dosier-  
pumpe  
montieren**

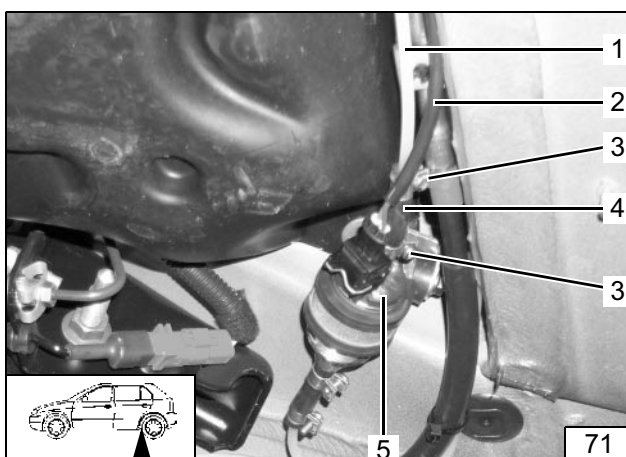

Brennstoffleitung vom Heizgerät an Druckseite der Dosierpumpe [Seite mit Stecker].

- (5) Dosierpumpe
- (1) Brennstoffleitung vom Heizgerät
- (4) Schlauchstück
- (3) Schlauchschellen Ø10mm [2x]
- (2) Kabelbaum Dosierpumpe, Gummitülle, Flachstecker, Steckergehäuse



**Anschluß  
Dosier-  
pumpe**

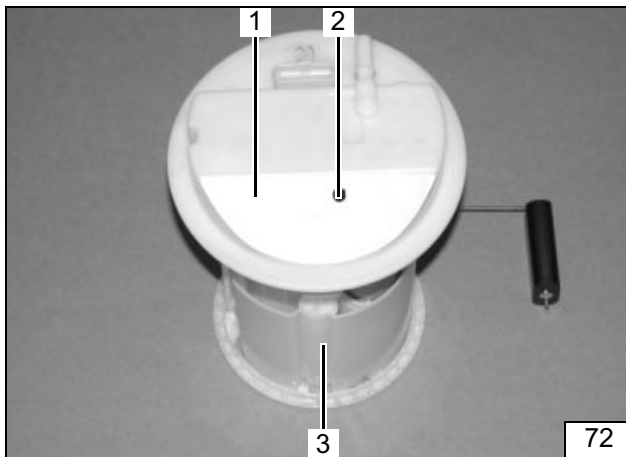

## Nur für Benzinfahrzeuge

Tankarmatur gemäß Herstellerangaben ausbauen!

- (3) Tankarmatur
- (1) Schablone
- (2) Lochbild übertragen, Bohrung  $\text{\O}6\text{mm}$



**Brennstoffentnahme**

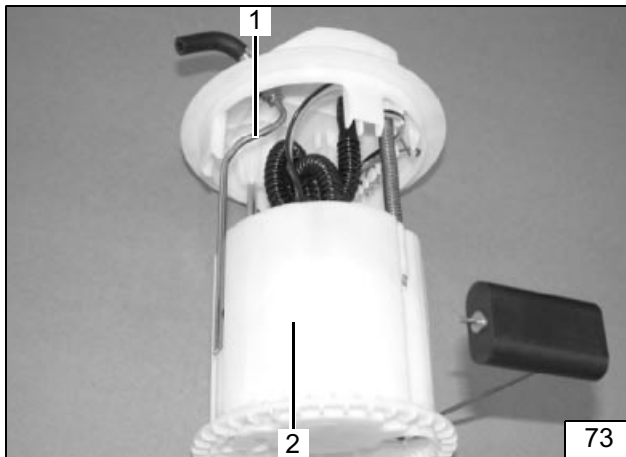

Tankentnehmer gemäß Schablone formen, ablängen und einsetzen, siehe „Einbauanweisung“!

- (2) Tankarmatur
- (1) Tankentnehmer



**Tankentnehmer einsetzen**

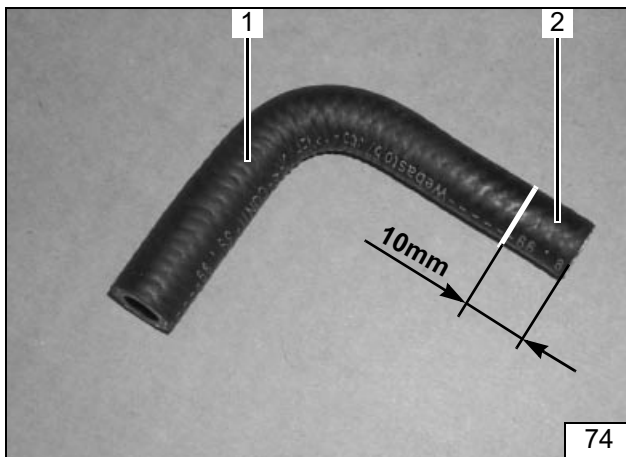

Formschlauch bei  $\text{\O} 3,5\text{mm}$  um 10mm einkürzen!

- (1) Formschlauch  $\text{\O} 3,5\text{mm} \times 4,5\text{mm}$
- (2) Schlauchstück entsorgen



**Formschlauch ablängen**

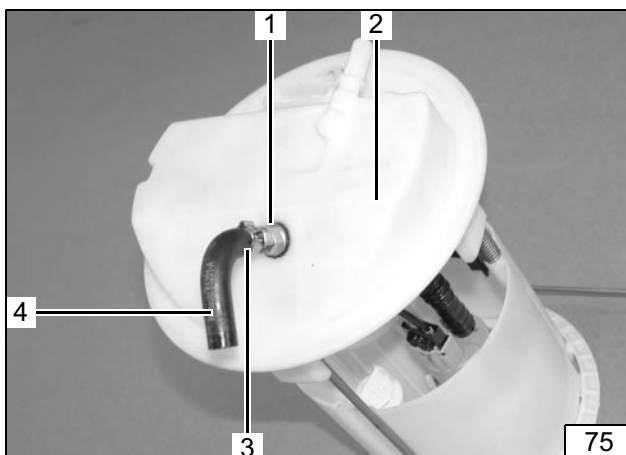

Formschlauch mit  $\text{\O} 3,5\text{mm}$  auf Tankentnehmer aufstecken!

- (1) Tankentnehmer
- (2) Tankarmatur
- (4) Formschlauch  $\text{\O} 3,5\text{mm} \times 4,5\text{mm}$
- (3) Caillauschelle  $\text{\O} 9\text{mm}$



**Formschlauch montieren**

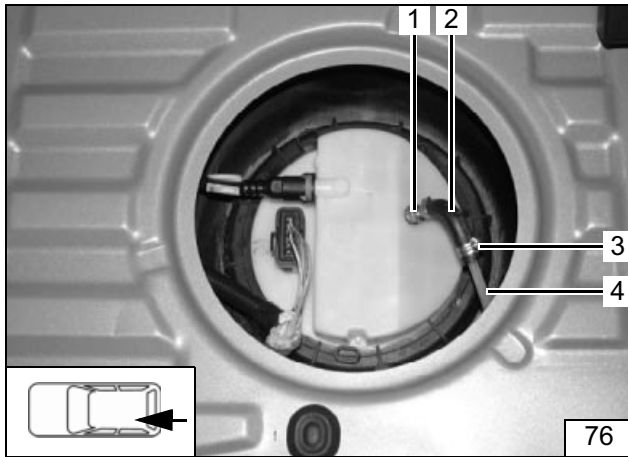

Tankarmatur gemäß Herstellerangaben einbauen!

- (1) Tankentnehmer
- (2) Formschlauch Ø 3,5mm x 4,5mm
- (3) Caillauschelle Ø 10mm
- (4) Reststück Brennstoffleitung



**Anschluß  
Brenn-  
stofflei-  
tung**

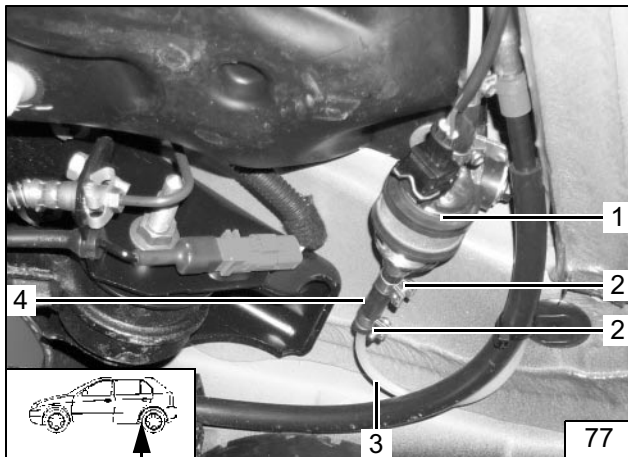

Brennstoffleitung vom Tankentnehmer an Saugseite der Dosierpumpe [Seite ohne Stecker].

Lage der Bauteile kontrollieren, wenn nötig korrigieren. Auf Freigängigkeit achten!

- (1) Dosierpumpe
- (3) Brennstoffleitung
- (4) Schlauchstück
- (2) Schlauchschellen Ø10mm [2x]



**Anschluß  
an Dosier-  
pumpe**

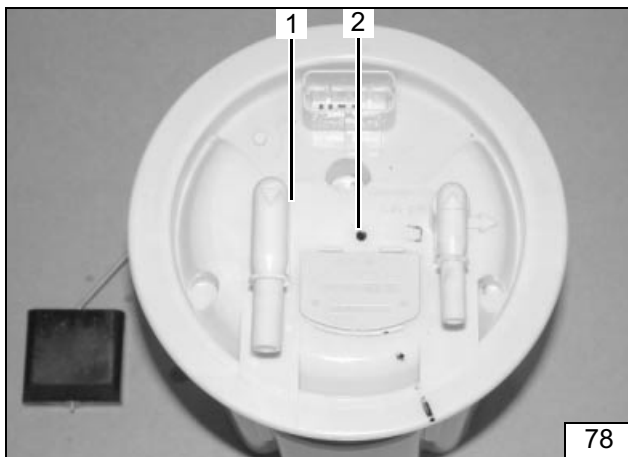

### Nur für Dieselfahrzeuge

Tankarmatur gemäß Herstellerangaben ausbauen!

- (1) Tankarmatur
- (2) Bohrung Ø6mm, in vorhandener Prägung



**Brenn-  
stoff-  
entnahme**

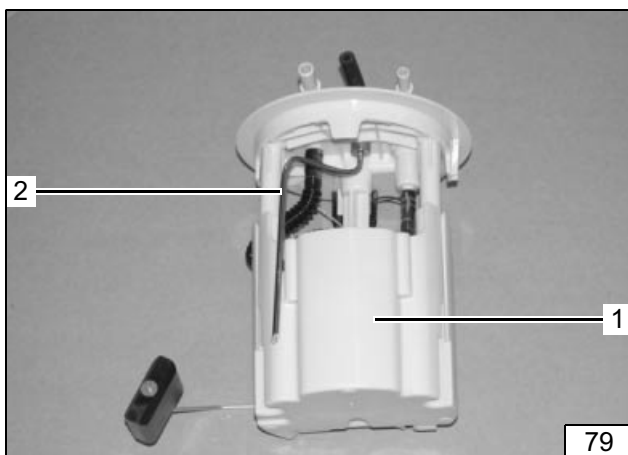

Tankentnehmer gemäß Schablone formen, ablängen und einsetzen, siehe „Einbauanweisung“!

- (1) Tankarmatur
- (2) Tankentnehmer



**Tankent-  
nehmer  
einsetzen**

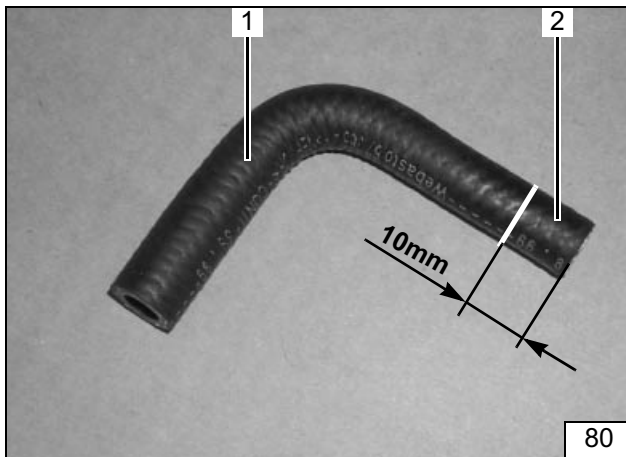

Formschlauch bei  $\varnothing$  3,5mm um 10mm einkürzen!

- (1) Formschlauch  $\varnothing$  3,5mm x 4,5mm
- (2) Schlauchstück entsorgen



**Form-  
schlauch  
ablängen**

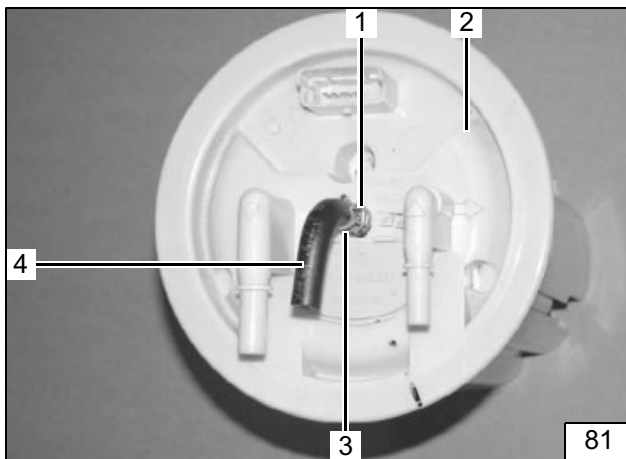

Formschlauch mit  $\varnothing$  3,5mm auf Tankentnehmer aufstecken!

- (1) Tankentnehmer
- (2) Tankarmatur
- (4) Formschlauch  $\varnothing$  3,5mm x 4,5mm
- (3) Caillauschelle  $\varnothing$  9mm



**Form-  
schlauch  
montieren**

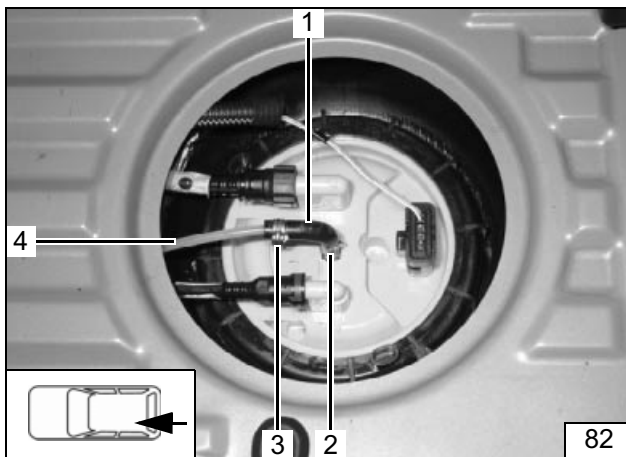

Tankarmatur gemäß Herstellerangaben einbauen!

- (1) Formschlauch  $\varnothing$  3,5mm x 4,5mm
- (2) Tankentnehmer
- (4) Reststück Brennstoffleitung
- (3) Caillauschelle  $\varnothing$  10mm



**Anschluß  
Brenn-  
stofflei-  
tung**

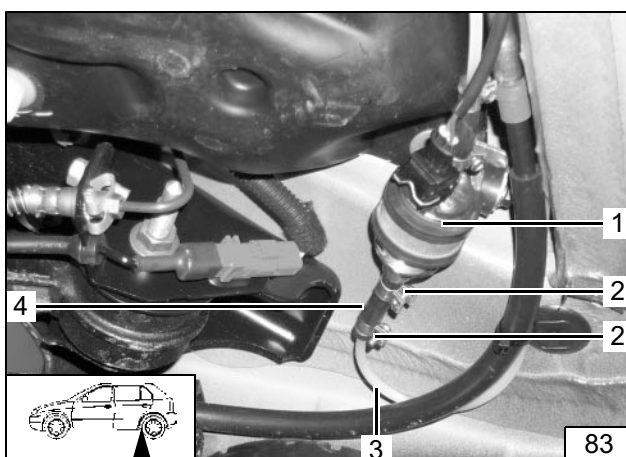

Brennstoffleitung vom Tankentnehmer an Saugseite der Dosierpumpe [Seite ohne Stecker].

Lage der Bauteile kontrollieren, wenn nötig korrigieren. Auf Freigängigkeit achten!

- (1) Dosierpumpe
- (3) Brennstoffleitung
- (4) Schlauchstück
- (2) Schlauchschellen  $\varnothing$ 10mm [2x]



**Anschluß  
an Dosier-  
pumpe**

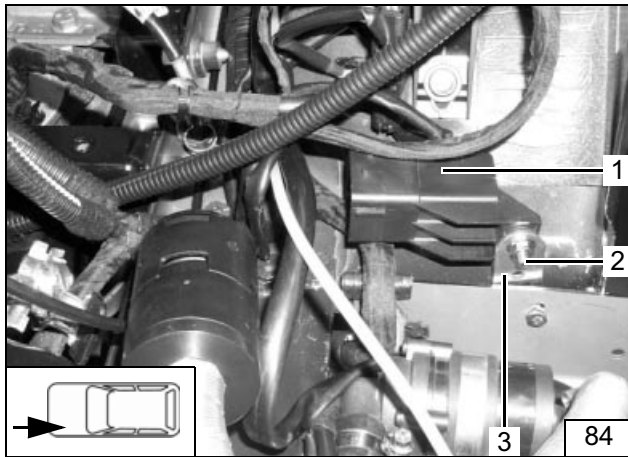

## Nur für Fahrzeuge mit Schaltgerät

Winkel (3) mit Bundmutter an fahrzeugeigenen Stehbolzen befestigen!

- (1) Schaltgerät
- (2) Schraube M6x20, Karosseriescheibe, Bundmutter
- (3) Winkel



**Schaltgerät montieren**

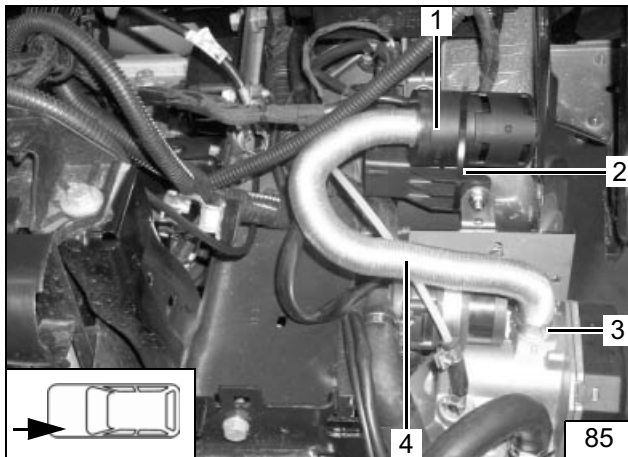

Einbaulage Luftansaugchalldämpfer beachten, siehe „Einbauanweisung“!  
Stecker am Schaltgerät einsetzen und Kabelbaum befestigen!

- (4) Brennluftansaugleitung
- (3) Schlauchschelle Ø 27mm
- (1) Brennluftansaugchalldämpfer
- (2) Kabelbinder



**Brennluft montieren**

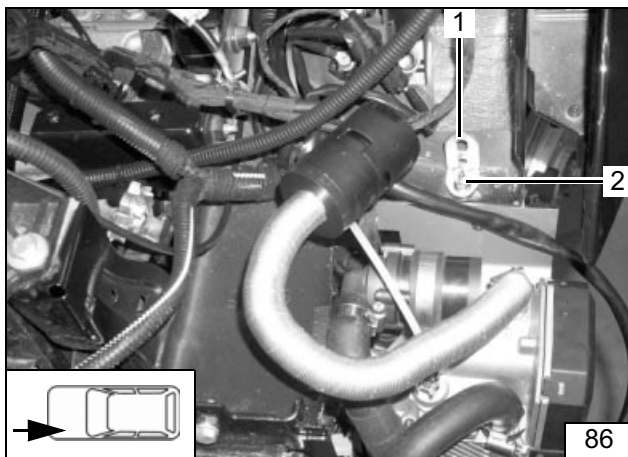

## Nur für Fahrzeuge ohne Schaltgerät

Winkel (4) mit Bundmutter an Stehbolzen befestigen!

- (1) Winkel
- (2) Stehbolzen, Bundmutter



**Winkel montieren**

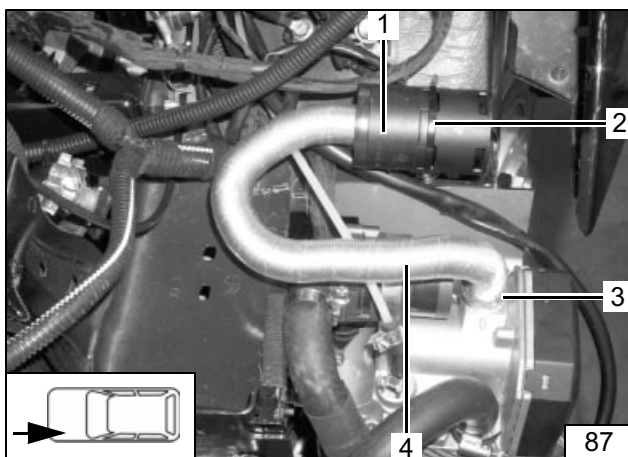

Einbaulage Luftansaugchalldämpfer beachten, siehe „Einbauanweisung“!  
Kabelbaum befestigen!

- (4) Brennluftansaugleitung
- (3) Schlauchschelle Ø 27mm
- (1) Brennluftansaugchalldämpfer
- (2) Kabelbinder



**Brennluft montieren**



## ACHTUNG!

- Demontierte Teile in umgekehrter Reihenfolge montieren.
- Beim Einsetzen des Luffilterkastens auf ausreichenden Abstand zu den Wasserschläuchen achten.
- Alle Schlauchleitungen, Schlauch- und Caillauschellen, sowie alle elektrischen Anschlüsse auf festen Sitz prüfen.
- Alle losen Leitungen mit Kabelbinder sichern.
- Heizgerätekompontenten mit Korrosionsschutzwachs (Tectyl 100K, Bestell- Nr. 111 329) einsprühen.
- Batterie anschließen.
- Motor starten, Wasserkreislauf nach Angaben des Fahrzeug- Herstellers entlüften, Kühlwasser nachfüllen.
- Vorwahluhr einstellen.
- Fahrzeugheizung bei Klimaautomatik bzw. ohne Klimaautomatik gemäß „Bedienungshinweise für den Endkunden“ einstellen.
- Funktion der Standheizung prüfen, siehe Betriebsanweisung / Einbauanweisung.

**Abschlie-  
ßende  
Arbeiten**

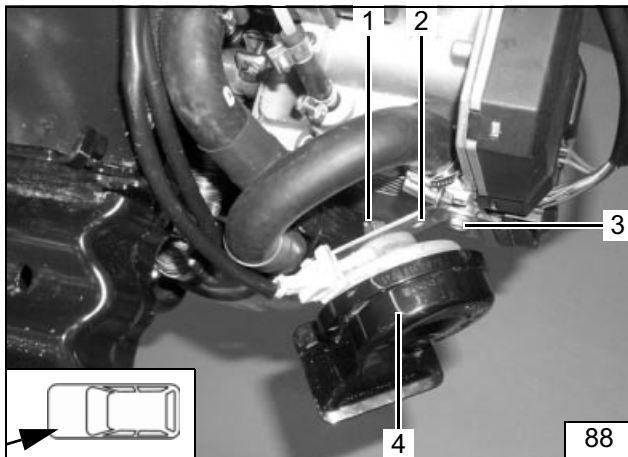

Lochband gemäß Schablone abwinkeln.

- (2) Lochband
- (3) Ejotschraube
- (4) Hupe
- (1) Fahrzeugeigene Schraube, Zahnscheibe



**Hupe  
montieren**

(Bitte Seite entnehmen und der Fahrzeug- Bedienungsanleitung beifügen.)

**Bedie-  
nungshin-  
weise für  
den End-  
kunden**

Vor Abstellen des Fahrzeugs sind folgende Einstellungen vorzunehmen:

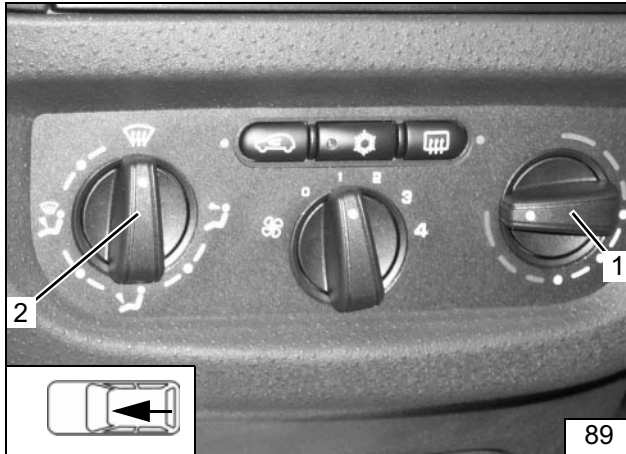

Vor Abstellen des Fahrzeugs sind folgende Einstellungen vorzunehmen:

- (1) Temperatur auf „max.“
- (2) Luftaustritt auf „Frontscheibe“



**Für Fahr-  
zeuge oh-  
ne Klima-  
automatik**

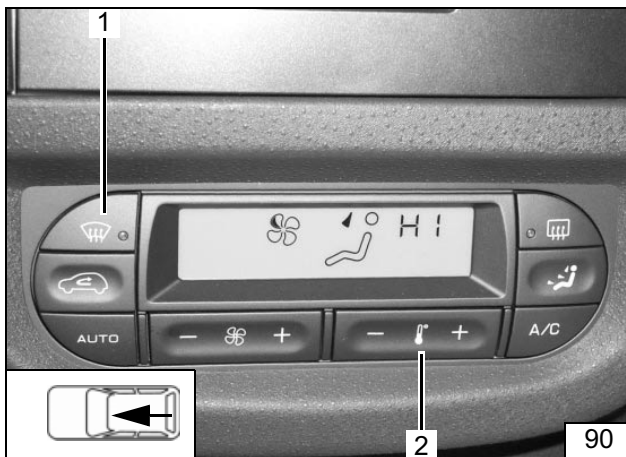

Vor Abstellen des Fahrzeugs sind folgende Einstellungen vorzunehmen:

- (1) Luftaustritt auf „Frontscheibe“
- (2) Temperatur auf „HI.“



**Für Fahr-  
zeuge mit  
Klima-  
automatik**



## Schablone Lochband

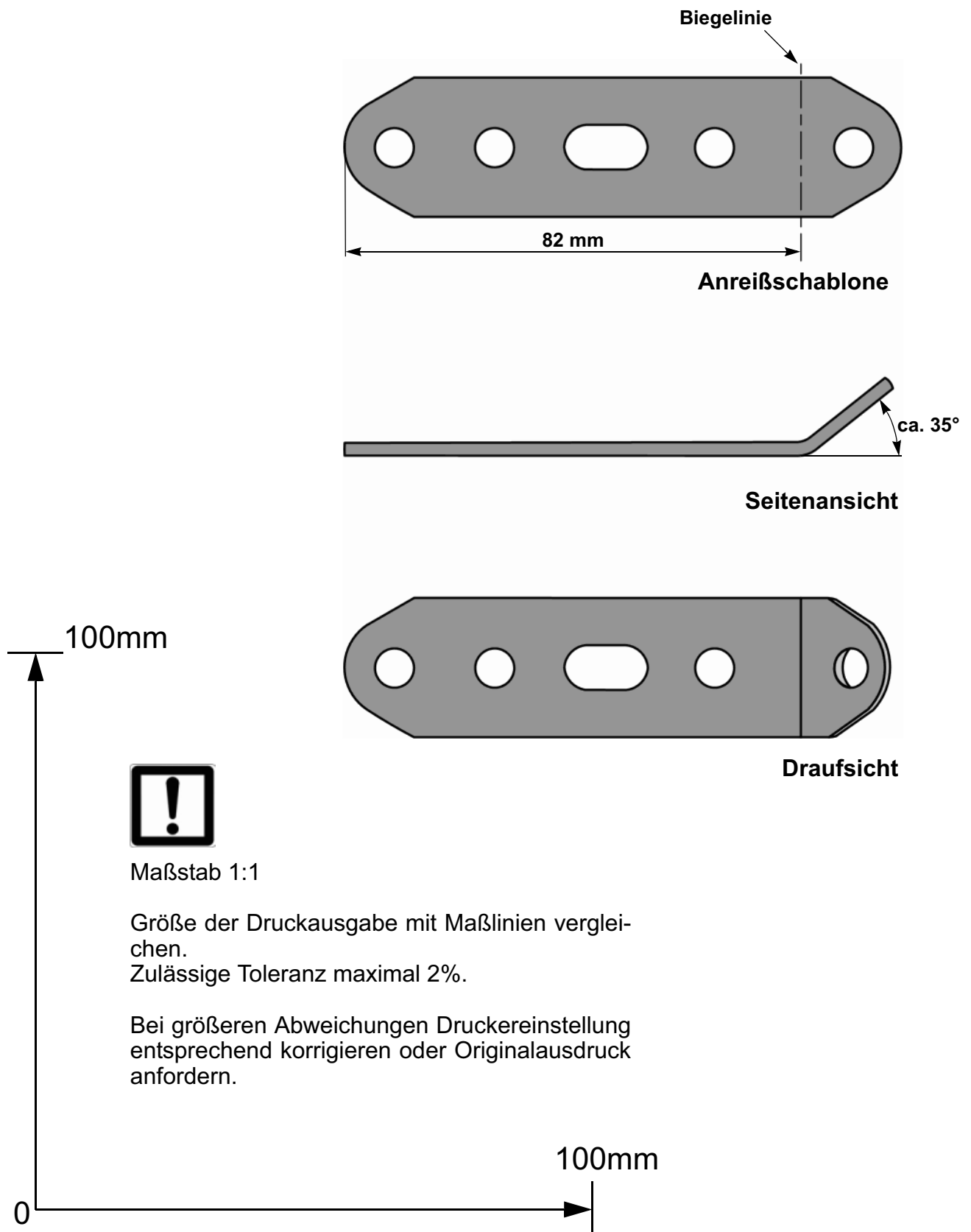



## Bohrschablone Tankarmatur Benzin

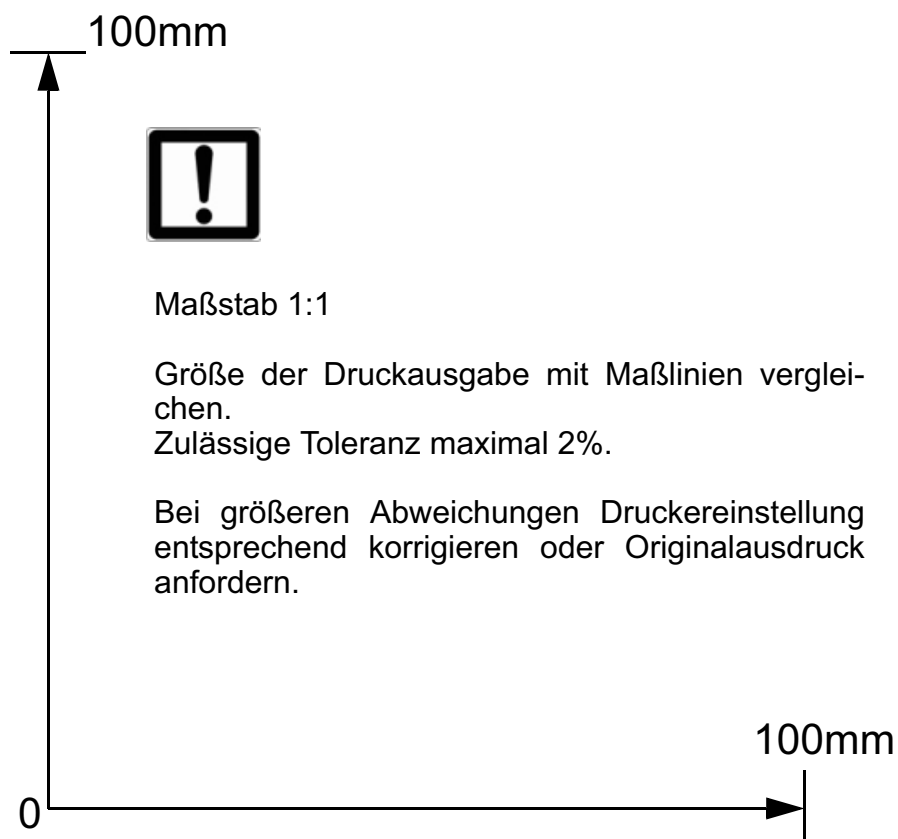
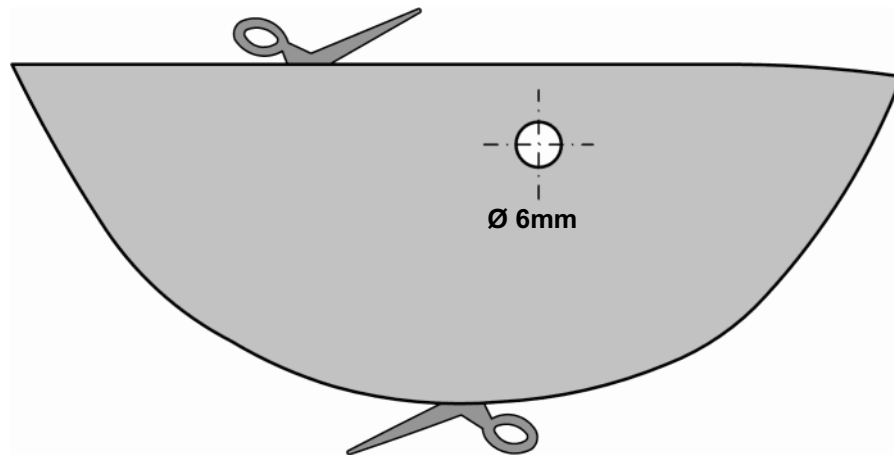



## Schablone Tankentnehmer Benzin

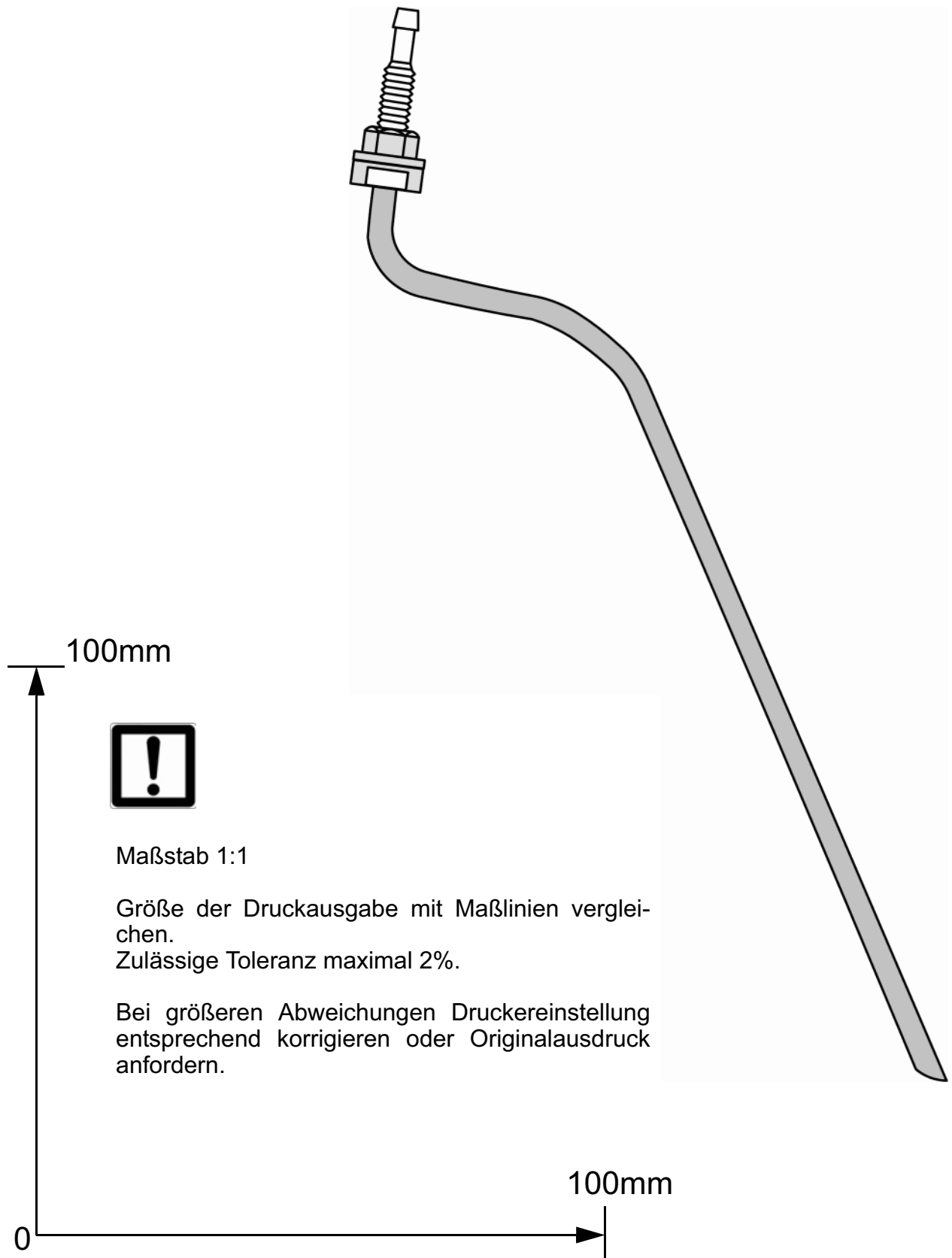



## Schablone Tankentnehmer Diesel

