

Wasser-Heizgerät



Zusatzheizung *Thermo Top C*



Zusatzheizung *Thermo Top E*



Fiat Idea

Benzin und Diesel
ab Modell 2004
Linkslenker



ACHTUNG!

Warnung vor Gefahr:

Das unsachgemäße Einbauen oder Reparieren von Webasto Heizsystemen kann Feuer verursachen oder zum Austritt von tödlichem Kohlenmonoxid führen. Dadurch können schwere oder tödliche Verletzungen hervorgerufen werden.



Für den Einbau und die Reparatur von Webasto Heiz- und Kühlsystemen bedarf es eines speziellen Firmentrainings, technischer Dokumentation, Spezialwerkzeuge und einer Spezialausrüstung.

Es dürfen nur Originalteile von Webasto verwendet werden. Siehe dazu auch Zubehörkatalog Luft- und Wasserheizgeräte von Webasto.

Versuchen Sie NIEMALS, Webasto Heiz- oder Kühlsysteme einzubauen oder zu reparieren, wenn Sie das Firmentraining nicht erfolgreich abgeschlossen und dabei die notwendigen technischen Fähigkeiten erworben haben und die für einen sachgerechten Einbau und Reparatur nötigen technischen Dokumentationen, Werkzeuge und Ausrüstungen nicht zur Verfügung stehen.

Befolgen Sie IMMER alle Webasto Einbau- und Reparaturanleitungen, und beachten Sie alle Warnhinweise.

Die Erstinbetriebnahme ist mit der Webasto Thermo Test Diagnose durchzuführen.

Webasto übernimmt keine Haftung für Mängel und Schäden, die auf einen Einbau durch ungeschultes Personal zurückzuführen sind.

Inhaltsverzeichnis

Gültigkeit	2	Brennluft	18
Heizgerät / Einbaupaket	3	Brennstoff	19
Vorwort	3	Abgas	22
Allgemeine Hinweise	3	Abschließende Arbeiten	23
Spezialwerkzeug	3	Schablone Tankarmatur Benzin	24
Erläuterungen zum Dokument	4	Schablone Tankentnehmer Benzin	24
Vorarbeiten	5	Schablone Tankarmatur Diesel	25
Elektrik	6	Schablone Tankentnehmer Diesel	25
Gebläseansteuerung	7	Bedienungshinweise für den Endkunden	26
Heizgerät vorbereiten	9		
Heizgerät montieren	9		
Kühlmittelkreislauf 1.2 und 1.4 B	11		
Kühlmittelkreislauf 1.3 D	12		
Kühlmittelkreislauf 1.9 D	13		

Gültigkeit

Hersteller	Handelsbezeichnung	Typ	EG-BE-Nr. / ABE
Fiat	Idea	350	e3*2001 / 116*0153*...

Motortyp	Motorart	Leistung in kW	Hubraum in cm ³
843A1000	Benzin	70	1368
843A1000	Diesel	74	1910
188A9000	Diesel	51	1248

Fahrzeug- und Motortypen, Ausstattungsvarianten sowie Länderspezifikationen, die nicht in dieser Einbaudokumentation aufgeführt sind, wurden nicht geprüft. Ein Einbau nach dieser Einbaudokumentation kann aber möglich sein.

Der Einbauort von Vorwähluhr und Sommer- / Winterschalter ist vor dem Einbau mit dem Endkunden abzustimmen!

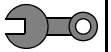

Heizgerät / Einbaukit

Menge	Bezeichnung	Bestell-Nr.:
1	Handelslieferumfang <i>Thermo Top E / C</i>	siehe Preisliste
1	Einbaukit Fiat Idea 2004 Benzin und Diesel	1303033A
1	Bedienelement	siehe Preisliste

Für die jeweilige Fahrzeugklasse empfohlenes Heizgerät:

Fahrzeug	Heizgerät
Kleinwagen	Thermo Top E
Mittelklasse, Kombi	Thermo Top C

Die Auswahl des Heizgerätes richtet sich nach der Innenraumgröße des Fahrzeugs und dem Komfortanspruch des Kunden!



Vorwort

Diese Einbaudokumentation gilt für die Fahrzeuge Fiat Idea Benzin und Diesel - Gültigkeit siehe Seite 2 - ab Modelljahr 2004 und später, wenn technische Änderungen am Fahrzeug den Einbau nicht beeinflussen, unter Ausschluss jeglicher Haftungsansprüche. Je nach Version und Ausstattung des Fahrzeuges können beim Einbau Änderungen gegenüber dieser „Einbaudokumentation“ notwendig werden.

In jedem Fall sind jedoch die Vorschriften dieser „Einbaudokumentation“; der „Bedienungsanweisung“ und der „Einbauanleitung“ der *Thermo Top Evo* zu befolgen.
Die entsprechenden Regeln der Technik sowie eventuelle Angaben des Fahrzeugherstellers sind beim Einbau einzuhalten.

Allgemeine Hinweise

Der Einbau erfolgt gemäß den allgemein üblichen Regeln der Technik. Wenn nicht anders beschrieben, erfolgt die Befestigung von Schläuchen, Leitungen und Kabelbäumen mit Kabelbindern an fahrzeugeigenen Leitungen und Kabelbäumen. Lose Leitungen isolieren und wegbinden!

Scharfe Kanten sind mit Scheuerschutz (aufgeschnittener Kraftstoffschlauch) zu versehen!

Blanke Karosseriestellen, wie z.B. Bohrungen, sind mit Korrosionsschutzwachs (Tectyl 100K, Bestell-Nr. 111329) einzusprühen.

Beim Einbau einer IPCU sind vor dem Einbau die entsprechenden Einstellwerte zu kontrollieren bzw. einzustellen!

Spezialwerkzeug

- Drehmomentschlüssel für 2,0 - 10 Nm
- Abklemmzangen
- Einnietmutterzange

Erläuterungen zum Dokument

Um Ihnen einen schnellen Überblick über die einzelnen Arbeitsschritte zu geben, finden Sie eine Kennzeichnung an der Außenkante oben rechts auf der jeweiligen Seite.

Mechanik

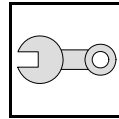

Elektrik

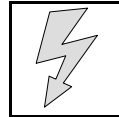

Kühlmittelkreislauf

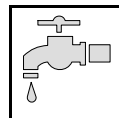

Brennstoff

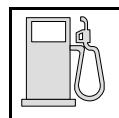

Abgas

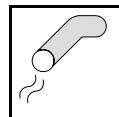

Brennluft

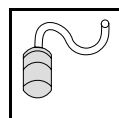

Auf Besonderheiten wird durch folgende Symbole hingewiesen:



besondere Gefahr von Verletzungen oder tödlichen Unfällen



besondere Gefahr der Beschädigung von Bauteilen



besondere Brand- und Explosionsgefahr



Verweis auf allgemeine Einbauanweisung der Webasto Komponente bzw. auf fahrzeugspezifische Unterlagen des Herstellers



Hinweis auf eine technische Besonderheit

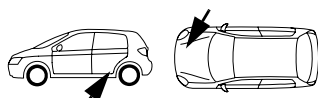

Der Pfeil im Fahrzeugpiktogramm zeigt die Position am Fahrzeug und die Blickrichtung

Alle Maßangaben in mm!

Anzugsdrehmoment von Schlauchschellen = 2,0 + 0,5 Nm!

Anzugsdrehmoment von Ejectschrauben, Ejectstehbolzen = 10 Nm!

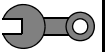

Vorarbeiten

ACHTUNG!

- Tankdeckel öffnen, Tank belüften
- Tankdeckel wieder schließen
- Batterie abklemmen!
- Druck im Kühlsystem ablassen!
- Fabriknummer vom Typschild Original auf das Typschild Duplikat übertragen
- Die nicht zutreffende Jahreszahl auf dem Duplikatschild entfernen
- Duplikatschild (Typschild) an geeigneter Stelle sichtbar anbringen
- Batterie komplett ausbauen
- Luftfilter komplett mit Ansaugschlauch ausbauen
- Tankdeckel öffnen, Tank belüften
- Tankdeckel wieder schließen
- Zentralelektrik B1 im Motorraum links ausbauen
- Zentralelektrik B2 unter Armaturenbrett Fahrerseite ausbauen (Nur bei Klimaautomatik)
- Schalterpanel links ausbauen
- Rücksitzbank vorklappen
- Serviceklappe Tankarmatur öffnen
- Tankarmatur gemäß Herstellerangaben ausbauen
- Unterfahrschutz ausbauen
- Radhausverkleidung links ausbauen
- Stoßfänger abbauen

Die Seite 26 "Bedienungshinweise für den Endkunden" entnehmen und der Bedienungsanleitung beifügen!

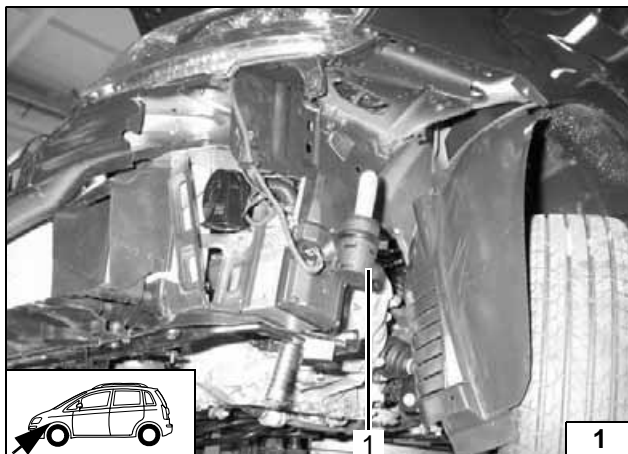

(1) Heizgerät

Einbauort
Heizgerät



Elektrik



Kabelbaum am Hg aufstecken

- (1) Heizgerät

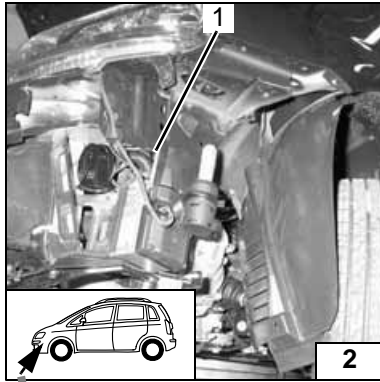

Sicherungshalter, K3-Relais

Schaltplan Seite 7/8 beachten!

- (1) Sicherungshalter, K3-Relais, Schraube M5x16, Scheiben, Bundmuttern
- (2) Kasten Zentralelektrik B1

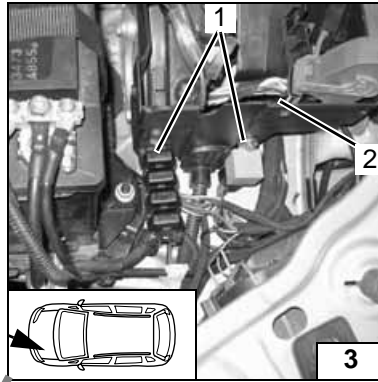

Vorwahluhr, Opt. Sommer-/Winterschalter

- (1) Vorwahluhr
- (2) Sommer-/Winterschalter, Bohrung Ø 12mm

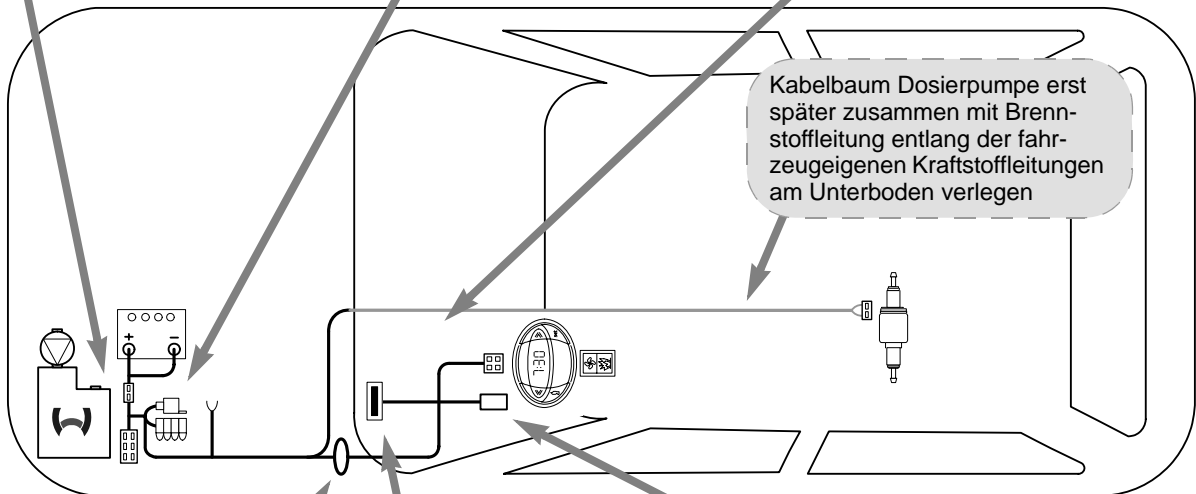
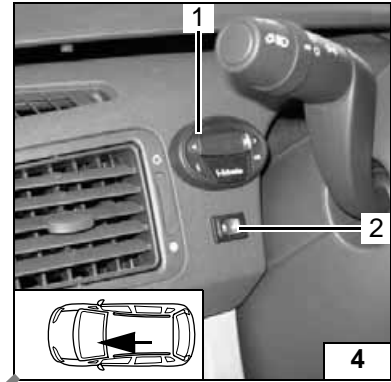

Schema Elektrik

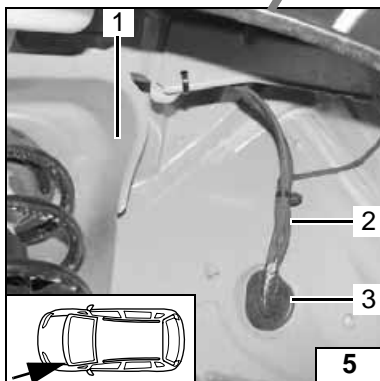

Kabelbaumdurchführung

- (1) Radhaus links
- (2) Kabelbaum Uhr und Gebläseansteuerung
- (3) fahrzeugeigene Gummitülle

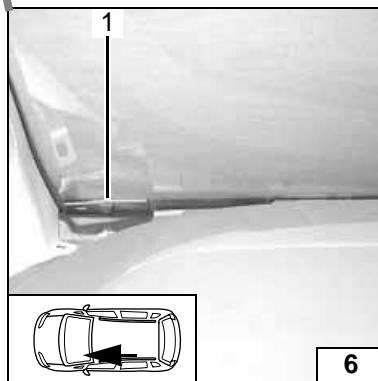

Antenne

- (1) Antenne

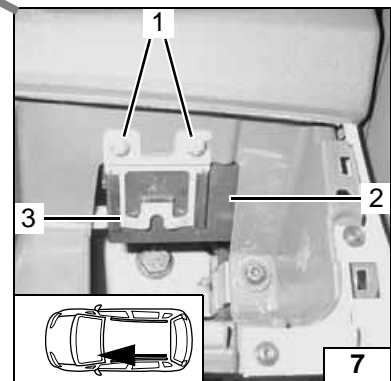

Option Telestart

- (1) Blechschrauben 5,5x13 [2x]
- (2) Empfänger
- (3) Halter

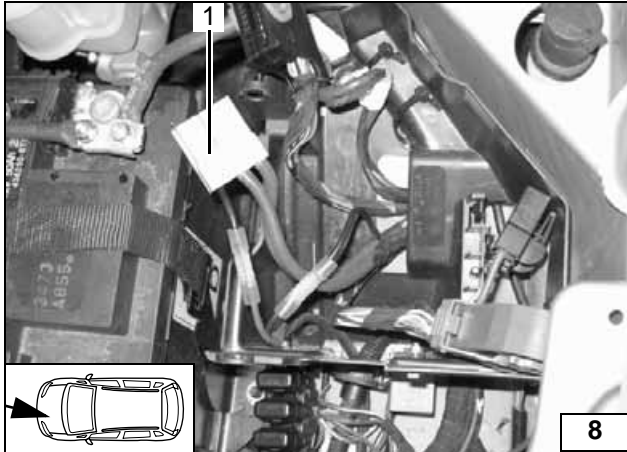

Gebälseansteuerung

Alle Fahrzeuge

Verbindungen gemäß Schaltplan herstellen.

(1) Stecker grau 3-polig Gebläserelais T8



Gebälseansteuerung

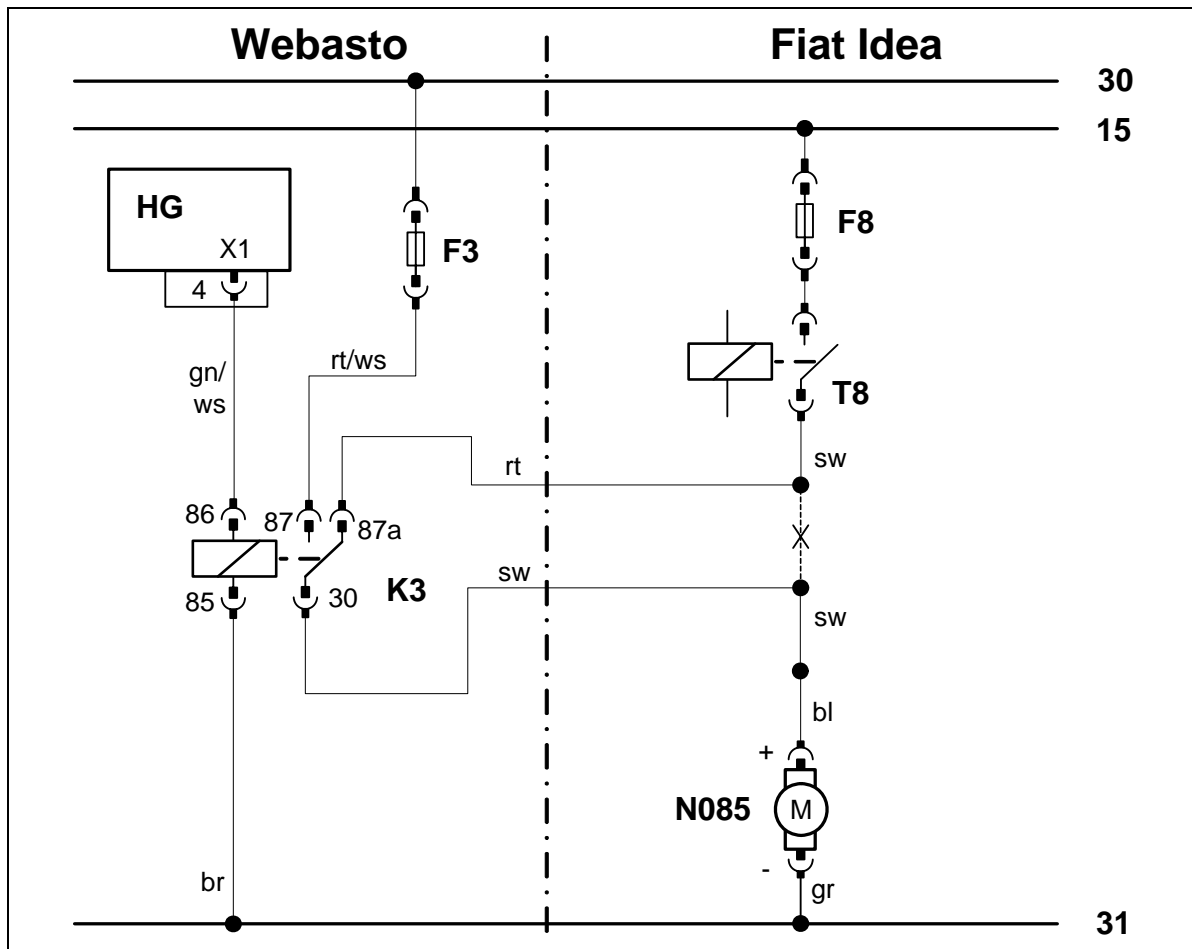

Schaltplan ohne und mit manueller Klimaanlage

Bauteile Webasto		Bauteile Fahrzeug		Farben und Symbole	
HG	Heizgerät TT-C/E	N085	Gebälsemotor	rt	rot
F3	Sicherung 20A	F8	30A Sicherung	ws	weiß
K3	Gebälserelais	T8	Gebälserelais	sw	schwarz
				br	braun
				gn	grün
				bl	blau
				gr	grau
				X	Trennstelle
				Kabelfarben können variieren!	

Legende

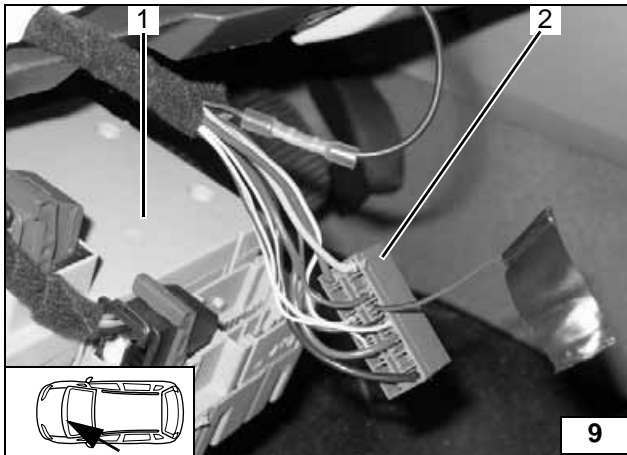

Zusätzlich bei Klimautomatik

Verbindungen gemäß Schaltplan mit beiliegenden Verbindern herstellen.

- (1) Zentralelektrik B2
- (2) Stecker H grün Pin 4



Gebälse-
ansteuerung

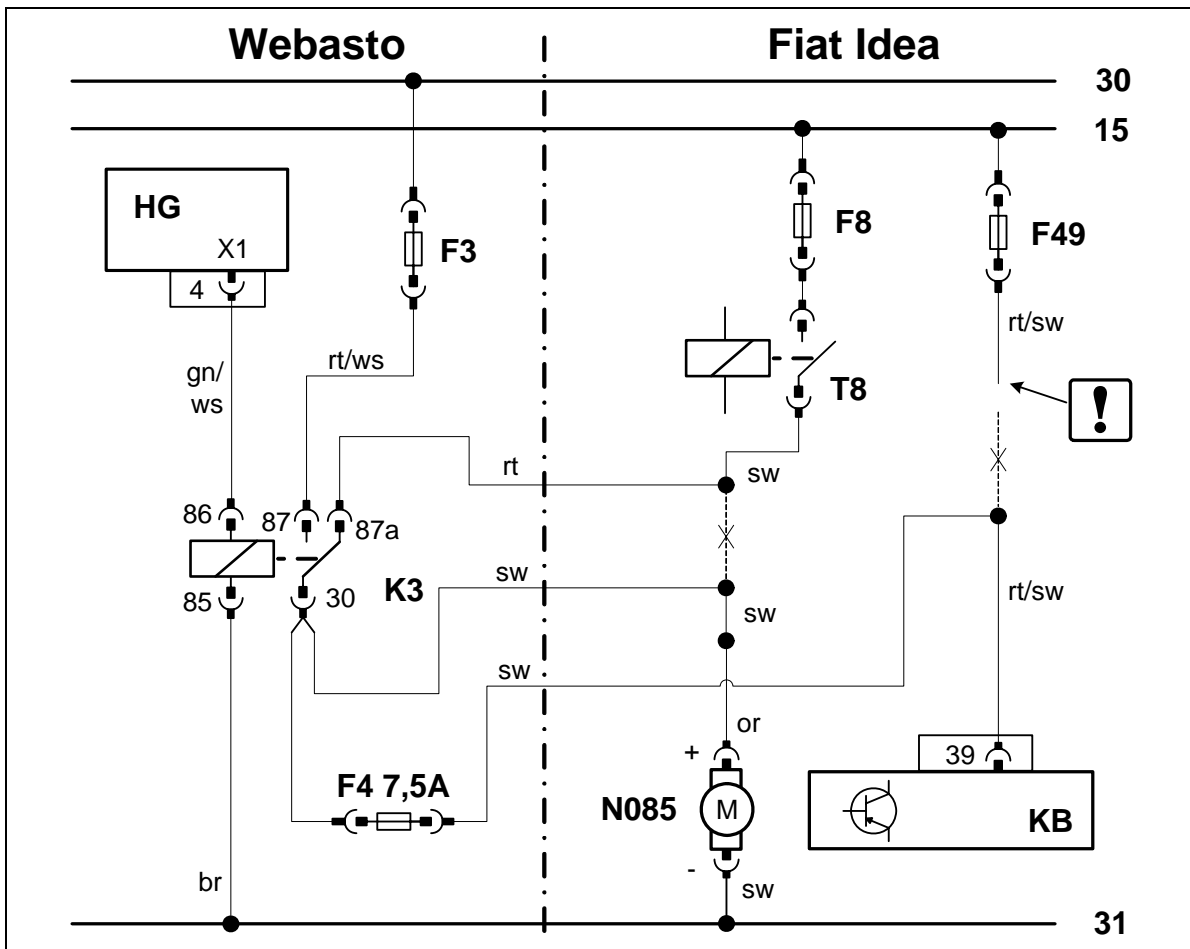

Schema
Elektrik
Klimaa-
utomatik

Bauteile Webasto		Bauteile Fahrzeug		Farben und Symbole	
HG	Heizgerät TT-C/E	N085	Gebälsemotor	rt	rot
F3	Sicherung 20A	F8	30A Sicherung	ws	weiß
K3	Gebälserelais	F49	7,5A Sicherung	sw	schwarz
F4	7,5A Sicherung	KB	Klimasteuergerät M070	br	braun
				gn	grün
				bl	blau
				or	orange
				!	Leitungsende isolieren und wegbinden
				X	Trennstelle
					Kabelfarben können variieren!

Legende

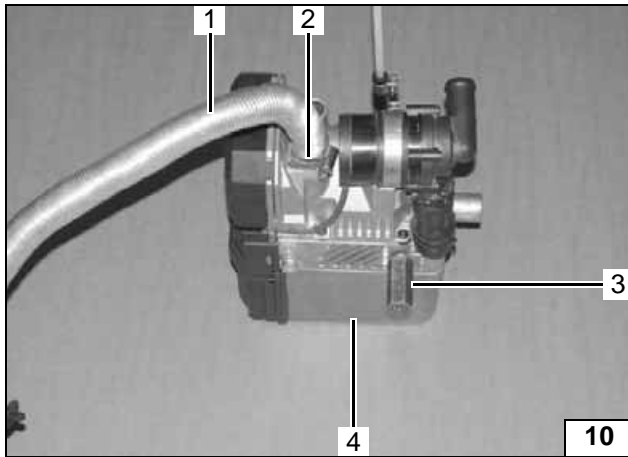
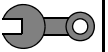

Heizgerät vorbereiten

- (1) Brennluftansaugleitung
- (2) Schlauchschelle Ø 27mm
- (3) Distanzmutter 40 lang, EJOT-Stehbolzen kurz
- (4) Heizgerät

Brennluft vormontieren

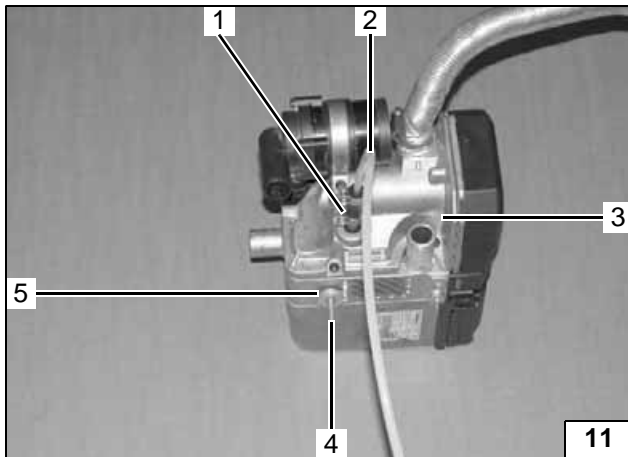

Ejotstehbolzen, Anzugsdrehmoment 10 Nm!

- (1) Schlauchstück, Schlauchschelle Ø 10mm [2x]
- (2) Mecanyl- Brennstoffleitung
- (3) Heizgerät
- (4) Ejotstehbolzen lang
- (5) Distanzstück 5mm aufstecken



Brennstoff am Heizgerät vormontieren

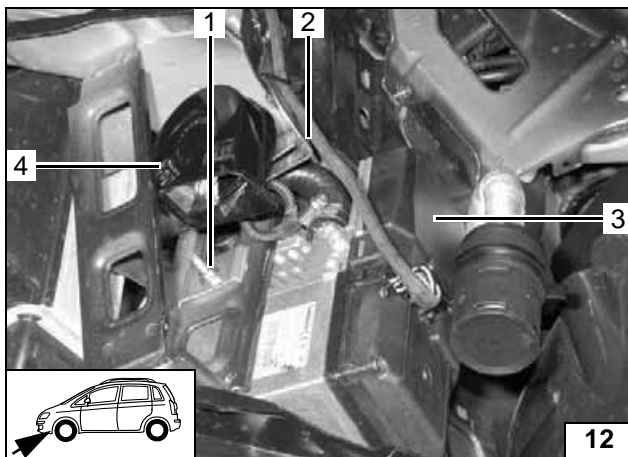

Heizgerät montieren

Hupe demontieren und Hupenhalter gemäß Bild formen und montieren!

- (1) Ejotstehbolzen lang, Strebe, Bundmutter M6
- (2) Halter Hupe
- (3) Heizgerät
- (4) Hupe



Heizgerät montieren

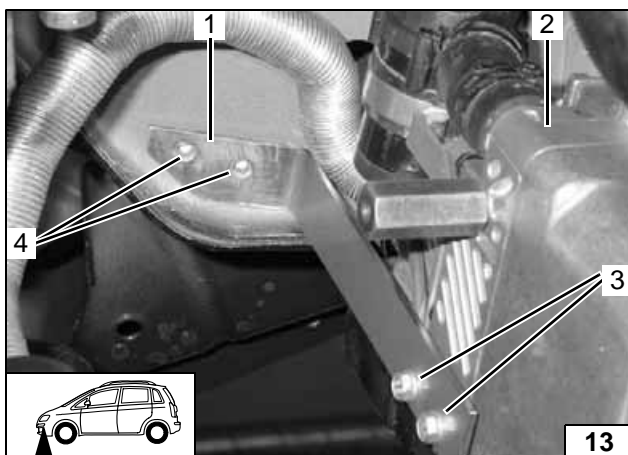

- (1) Strebe
- (2) Heizgerät
- (3) Ejotschraube [2x]
- (4) Lochbild [2x]

Lochbild übertragen

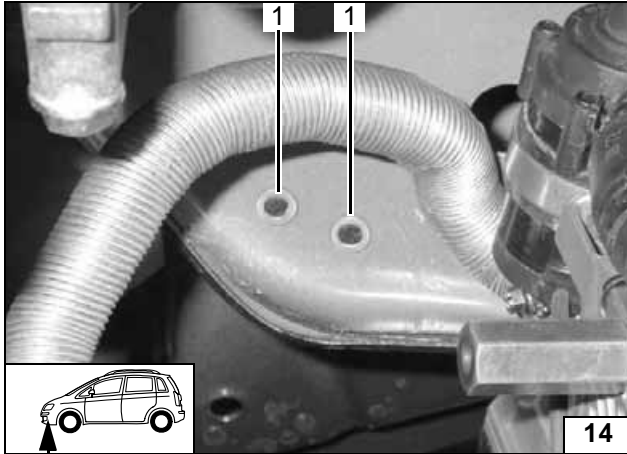
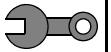

Strebe demontiert!

(1) Bohrung Ø 9mm, Einnietmutter [je 2x]



Einniet-
muttern
einziehen

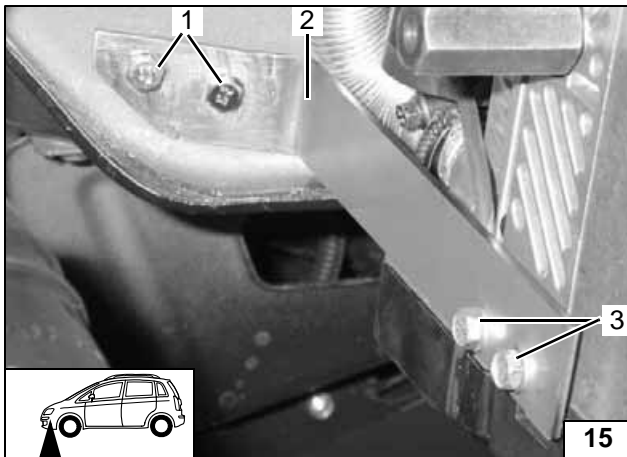

Ejotschrauben, Anzugsdrehmoment 10 Nm!

(1) Schraube M6x20 [2x], Federring [2x]

(2) Strebe

(3) Ejotschraube [2x]



Strebe
montieren



Kühlmittelkreislauf 1.2 und 1.4 B



ACHTUNG!

Auslaufendes Kühlmittel ist mit geeignetem Behälter aufzufangen! Schläuche knickfrei verlegen! Wenn nicht anders beschrieben, erfolgt die Befestigung mit Kabelbindern! Schellen so positionieren, dass kein anderer Schlauch beschädigt werden kann! Bei der Montage der Schläuche ist das Heizgerät mit Kühlmittel zu befüllen!

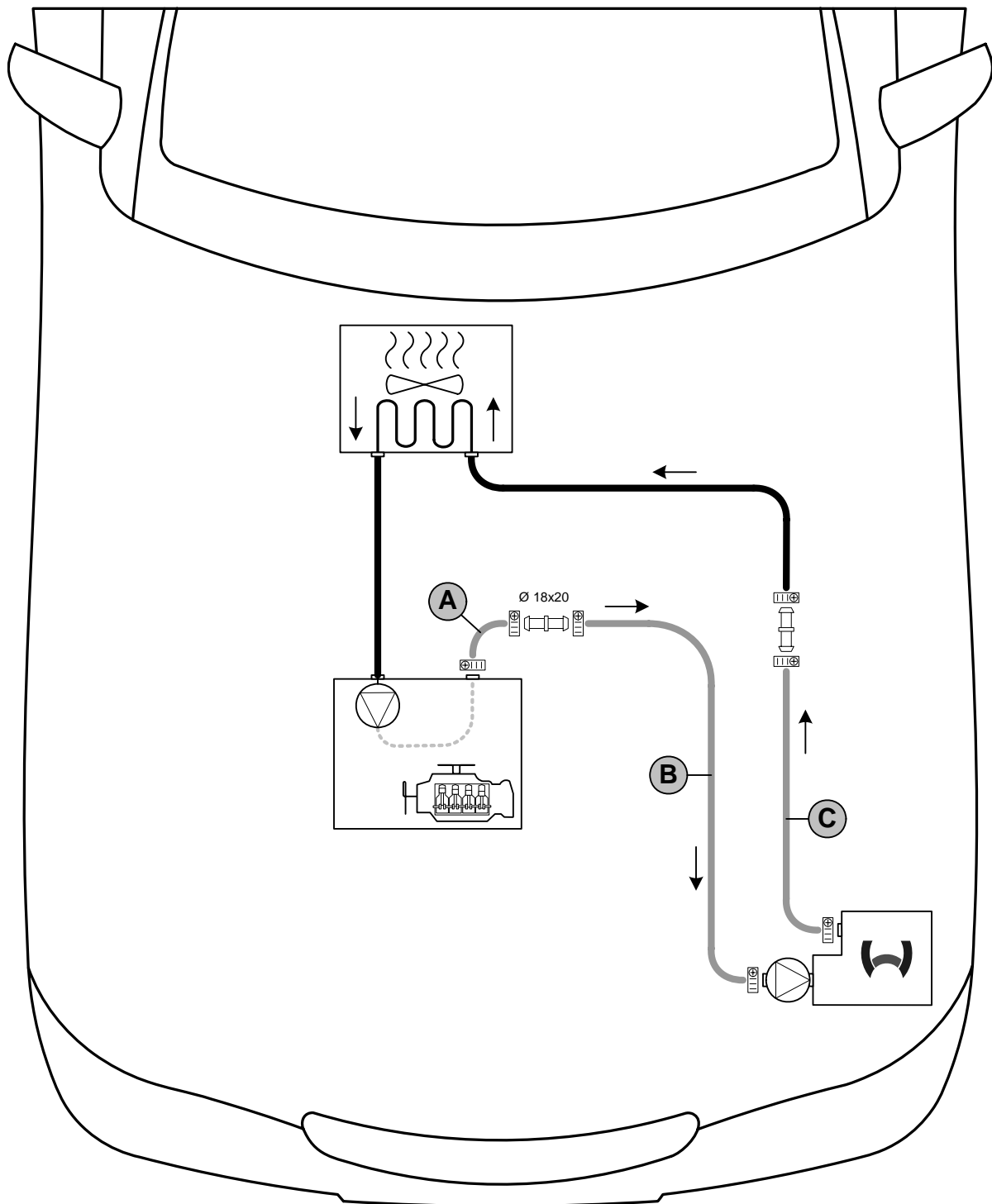
Der Anschluss erfolgt „Inline“ gemäß nachfolgendem Schema:



Schema Schlauchverlegung

Alle Schlauchschellen  = Ø 20-27!
 Nicht bezeichnetes Verbindungsrohr  = Ø 15x20!





Kühlmittelkreislauf 1.3 D



ACHTUNG!

Auslaufendes Kühlmittel ist mit geeignetem Behälter aufzufangen! Schläuche knickfrei verlegen! Wenn nicht anders beschrieben, erfolgt die Befestigung mit Kabelbindern! Schellen so positionieren, dass kein anderer Schlauch beschädigt werden kann! Bei der Montage der Schläuche ist das Heizgerät mit Kühlmittel zu befüllen!

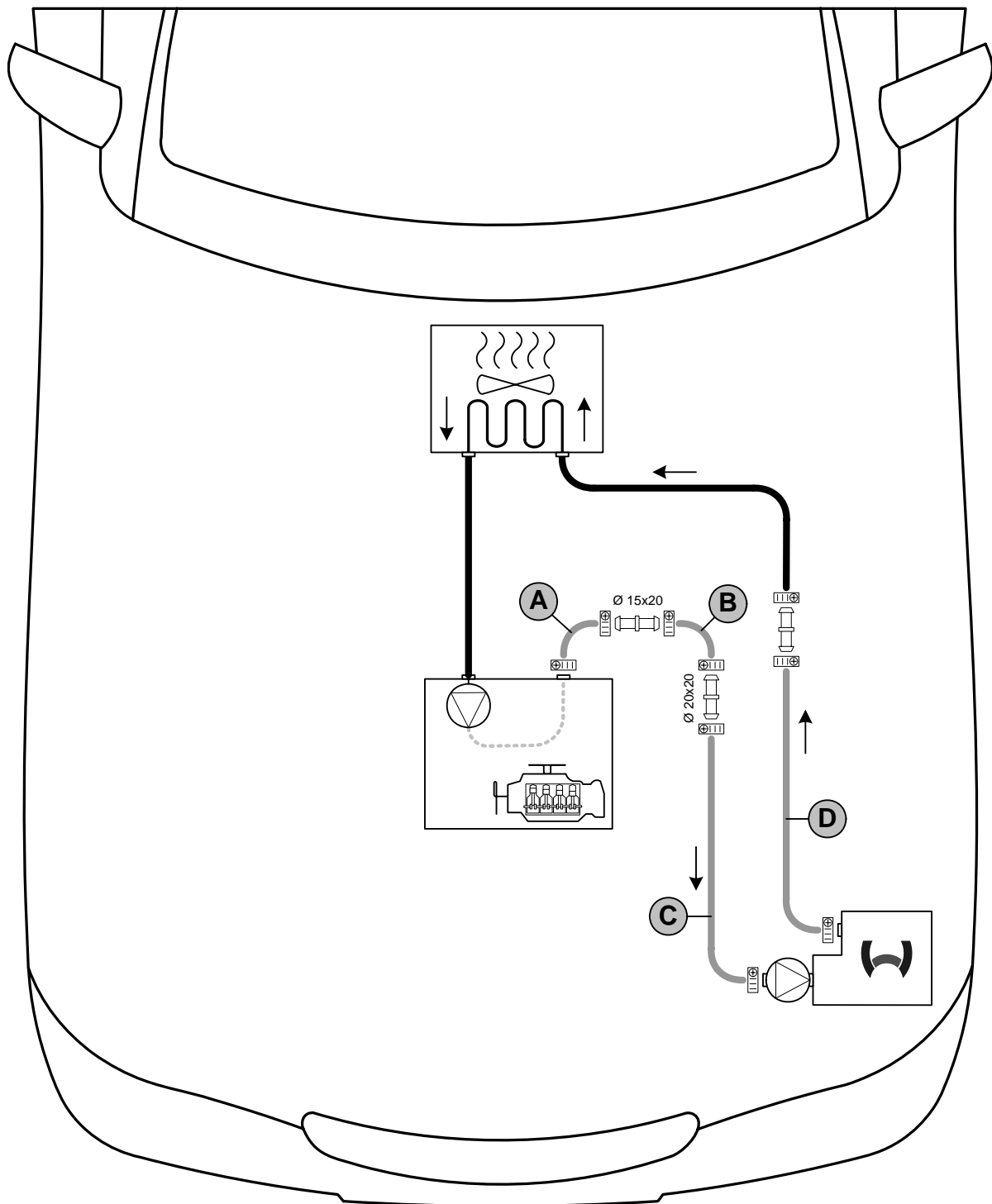
Der Anschluss erfolgt „Inline“ gemäß nachfolgendem Schema:



Schema Schlauchverlegung

Alle Schlauchschellen  = Ø 20-27!
 Nicht bezeichnetes Verbindungsrohr  = Ø 18x20!



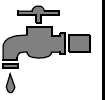

Kühlmittelkreislauf 1.9 D



ACHTUNG!

Auslaufendes Kühlmittel ist mit geeignetem Behälter aufzufangen! Schläuche knickfrei verlegen! Wenn nicht anders beschrieben, erfolgt die Befestigung mit Kabelbindern! Schellen so positionieren, dass kein anderer Schlauch beschädigt werden kann! Bei der Montage der Schläuche ist das Heizgerät mit Kühlmittel zu befüllen!

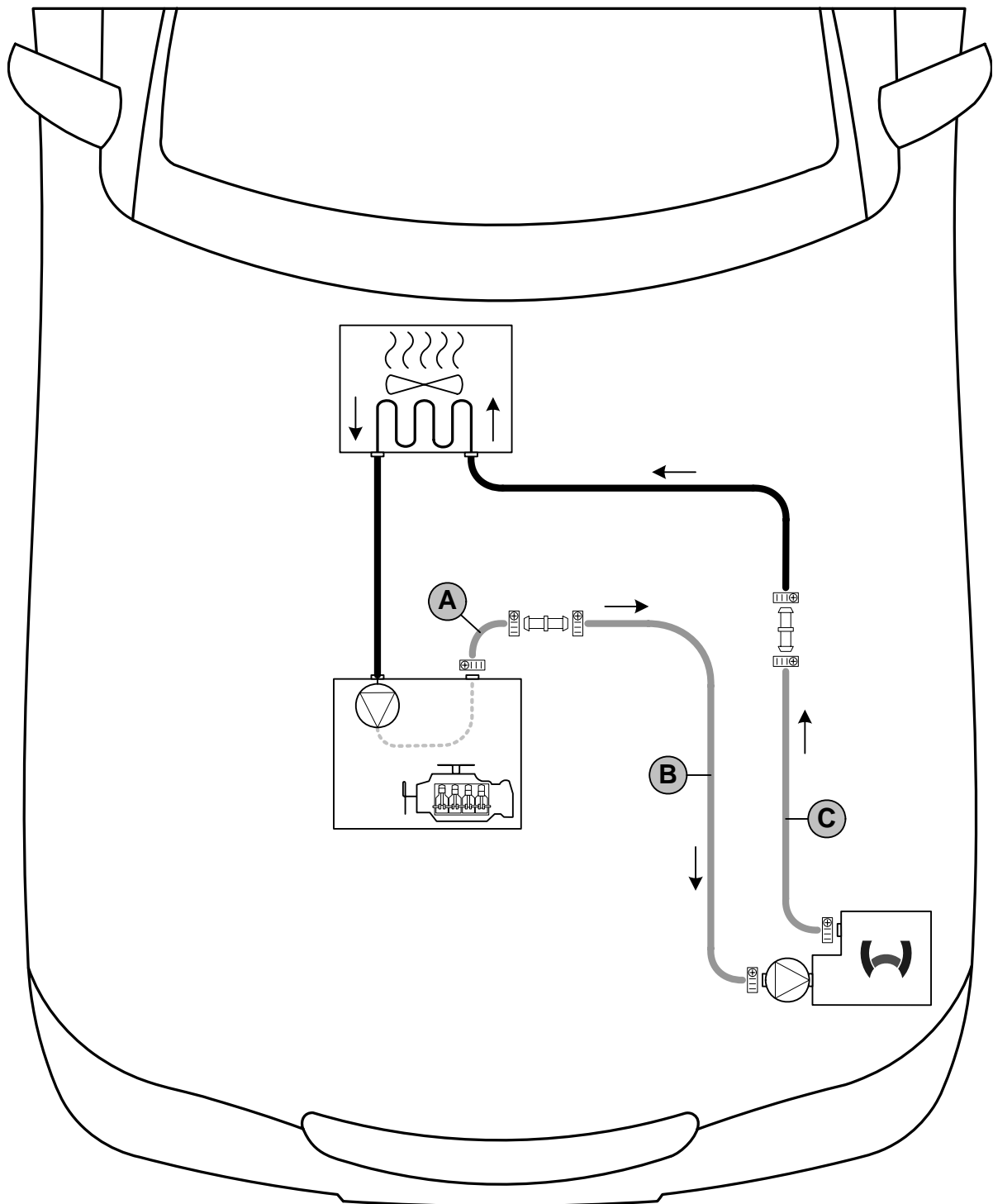
Der Anschluss erfolgt „Inline“ gemäß nachfolgendem Schema:



Schema Schlauchverlegung

Alle Schlauchschellen  = Ø 20-27!
 Alle Verbindungsrohre  = Ø 20x20!



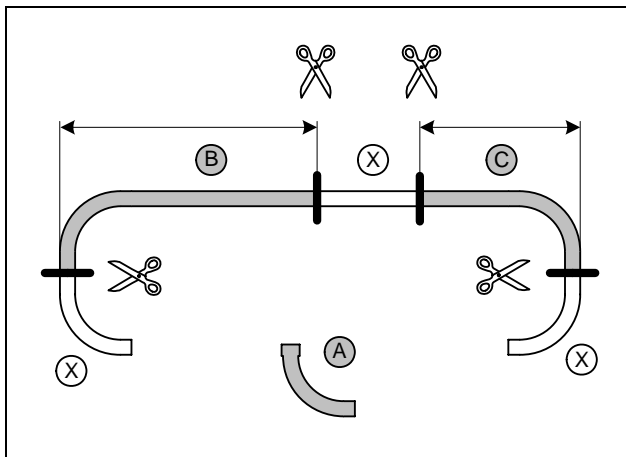

1.2 und 1.4 B

Abschnitt X entsorgen.
Schlauch A = 90°-Bogen Ø 15x18!

B = 740mm
C = 750mm



Schläuche
ablängen

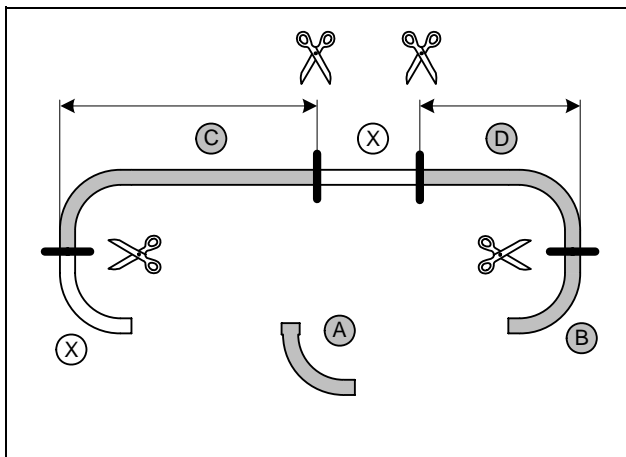

1.3 D

Abschnitt X entsorgen.
Schlauch A = 90°-Bogen Ø 15x18!

C = 470mm
D = 630mm



Schläuche
ablängen

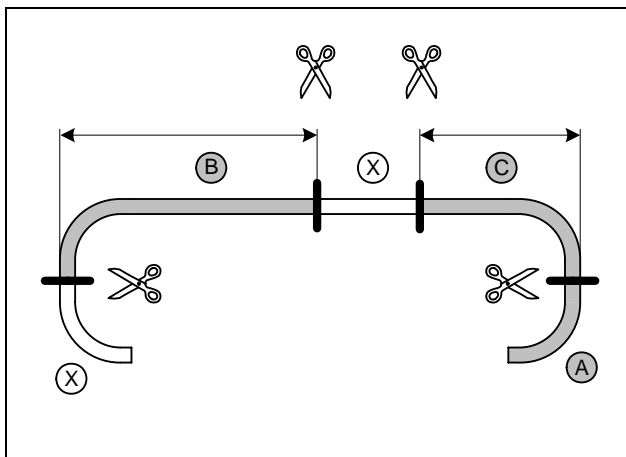

1.9 D

Abschnitt X entsorgen.

B = 540mm
C = 500mm



Schläuche
ablängen

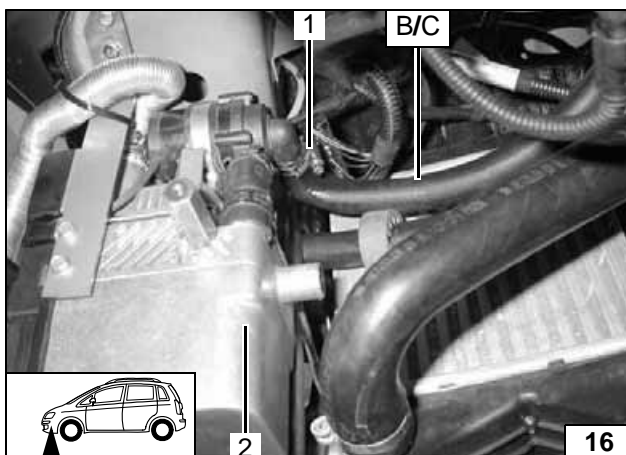

Alle Fahrzeuge

Schlauch (B, C je nach Motorisierung) mit 90°-Bogen auf Heizgeräteeingang aufstecken!

- (1) Schlauchschelle Ø 27mm
- (2) Heizgerät



Anschluss
Heizgerät

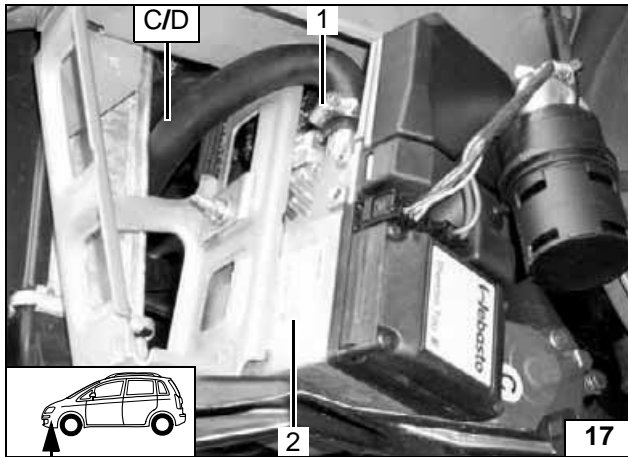

Schlauch (**C, D je nach Motorisierung**) mit 90°- Bogen auf Heizgeräteausgang aufstecken!

- (1) Schlauchschelle Ø 27mm
- (2) Heizgerät



Anschluss Heizgerät

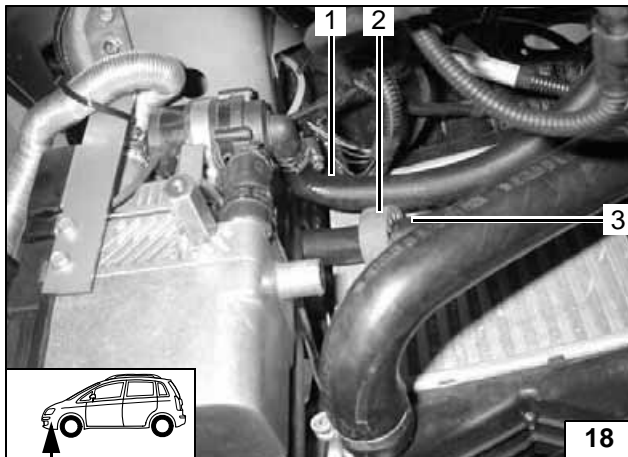

- (1) Schlauch Motorausgang-Heizungsausgang (**B oder C**)
- (2) Gummiprofil schwarz
- (3) Schlauch Heizgeräteausgang-Wärmetauschereingang (**C oder D**)



Verlegung Motorraum

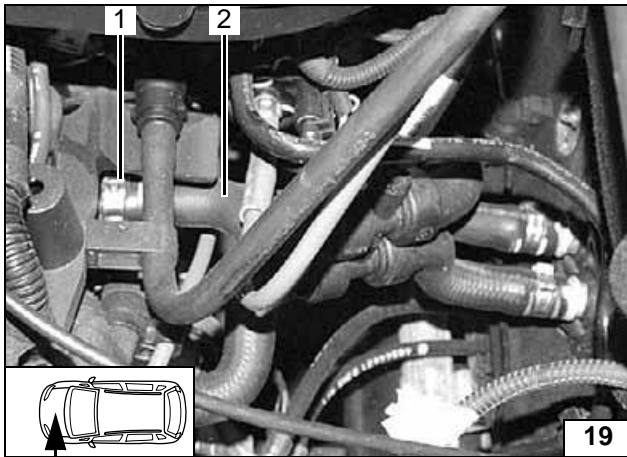

1.2 B

- (1) Fahrzeugeigene Schelle ausbauen und entsorgen
- (2) Fahrzeugeigener Schlauch Ø 18mm abziehen

Trennstelle

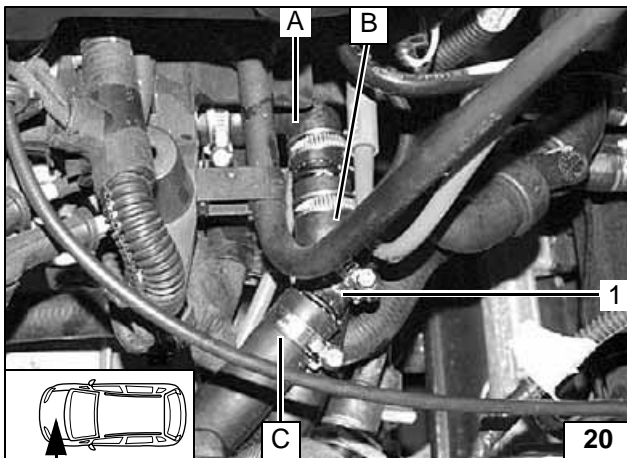

Wasserschläuche vor dem Verbinden mit Kühlwasser befüllen. Schlauch A 90°-Bogen mit Ø 15mm auf Motorausgang!



- (1) Fahrzeugeigener Schlauch Wärmetauschereingang

Anschluss Motorausgang

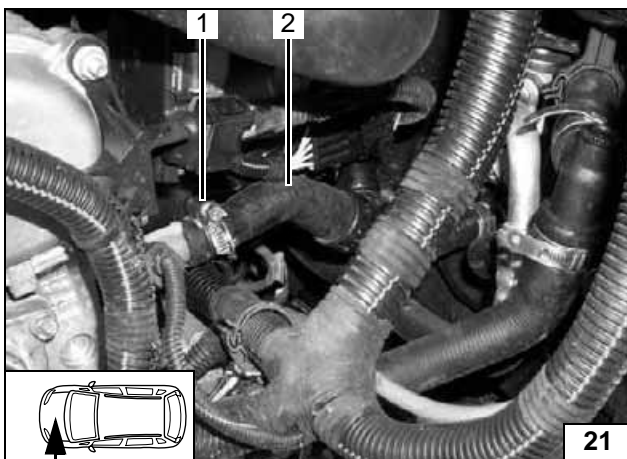

1.4 B

- (1) Fahrzeugeigene Schelle ausbauen und entsorgen
- (2) Fahrzeugeigene Schlauch Ø 15mm abziehen

Trennstelle

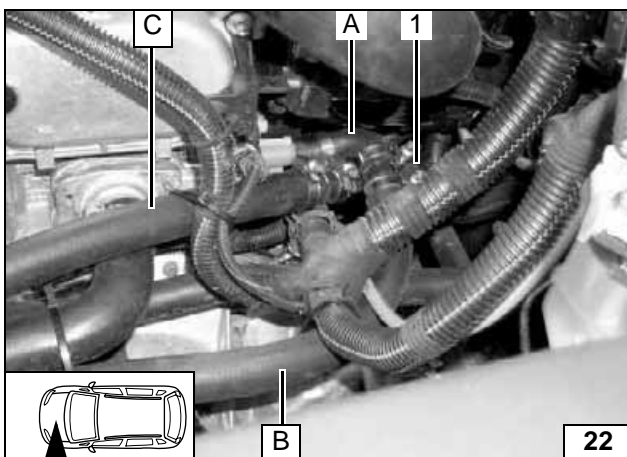

Wasserschläuche vor dem Verbinden mit Kühlwasser befüllen. Schlauch A 90°-Bogen mit Ø 15mm auf Motorausgang!



- (1) Fahrzeugeigener Schlauch Wärmetauschereingang

Anschluss Motorausgang

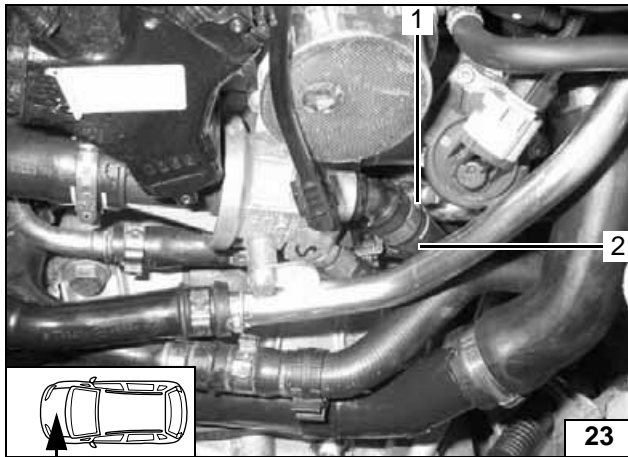
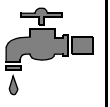

1.3 D

- (1) Fahrzeugeigene Schelle ausbauen und entsorgen
- (2) Fahrzeugeigenen Schlauch Ø 18mm abziehen



Trennstelle

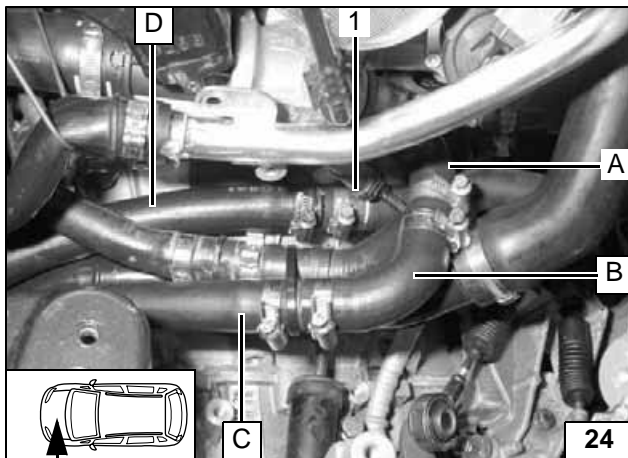

Wasserschläuche vor dem Verbinden mit Kühlwasser befüllen. Schlauch A 90°-Bogen mit Ø 18mm auf Motorausgang!

- (1) Fahrzeugeigener Schlauch Wärmetauschereingang



Anschluss Motorausgang

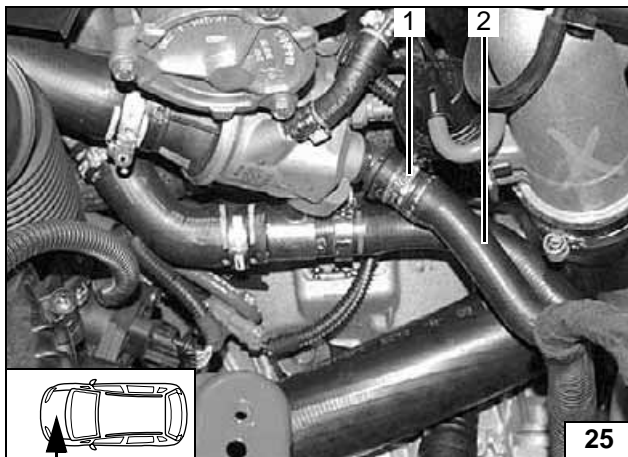

1.9 D

- (1) Fahrzeugeigene Schelle ausbauen und entsorgen
- (2) Fahrzeugeigenen Schlauch Ø 20mm abziehen



Trennstelle

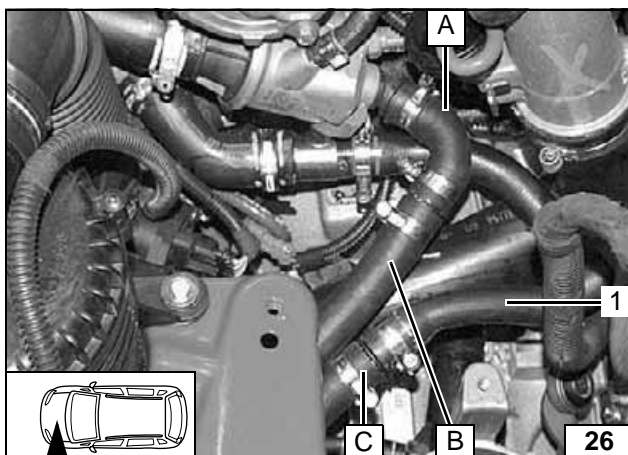

Wasserschläuche vor dem Verbinden mit Kühlwasser befüllen!

- (1) Fahrzeugeigener Schlauch Wärmetauschereingang



Anschluss Motorausgang

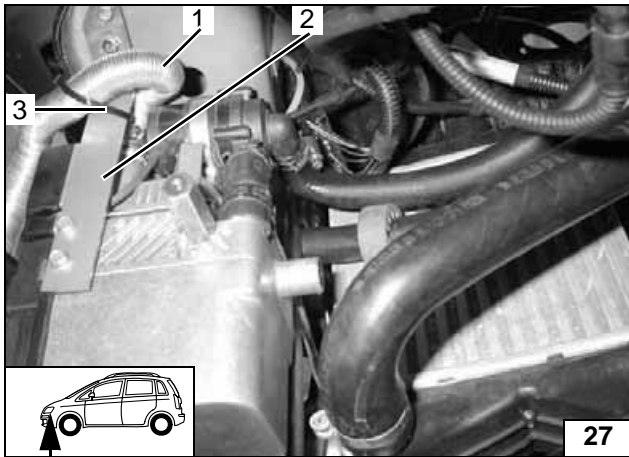
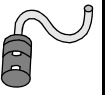

Brennluft

Einbaulage Luftansaugerschalldämpfer beachten, siehe „Einbauanweisung“!

- (1) vormontierte Brennluftleitung
- (2) Strebe
- (3) Kabelbinder



**Brennluft-
leitung
montieren**

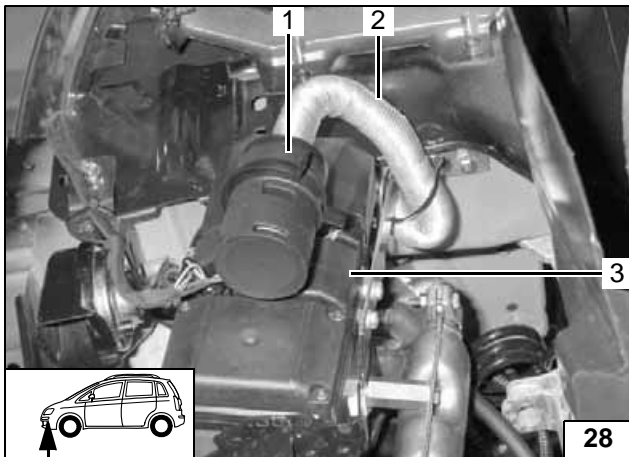

Perforation im mittleren Gerätedeckel durchstoßen!

- (1) Brennluftschalldämpfer
- (2) Brennluftleitung
- (3) mittlerer Gerätedeckel



**Schall-
dämpfer-
montieren**



Brennstoff

VORSICHT!

Tankdeckelverschluß des Fahrzeugs öffnen, Tank belüften und Tankverschluß wieder schließen!

Auslaufenden Kraftstoff mit geeignetem Behälter auffangen!

Brennstoffleitung und Kabelbaum Dosierpumpe so verlegen, dass sie gegen Steinschlag geschützt sind! Wenn nicht anders beschrieben, erfolgt die Befestigung mit Kabelbindern!
An scharfen Kanten Brennstoffleitung und Kabelbaum mit Scheuerschutz versehen!

ACHTUNG!

Verlegung Brennstoffleitung und Kabelbaum zur Dosierpumpe erfolgt gemäß Schema Kabelbaumverlegung.

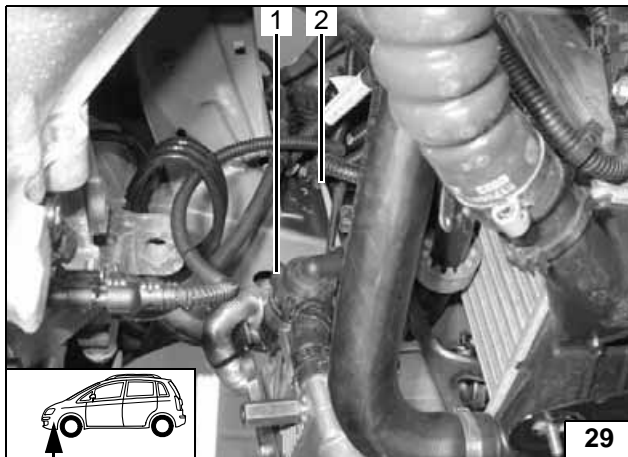

Vormontierte Mecanyl- Brennstoffleitung zum ABS führen und anschließend an fahrzeugeigenen Bremsleitungen zusammen mit Kabelbaum Dosierpumpe zum Einbauort Dosierpumpe verlegen!

- (1) Heizgerät
- (2) vormontierte Mecanyl- Brennstoffleitung



Leitungen verlegen

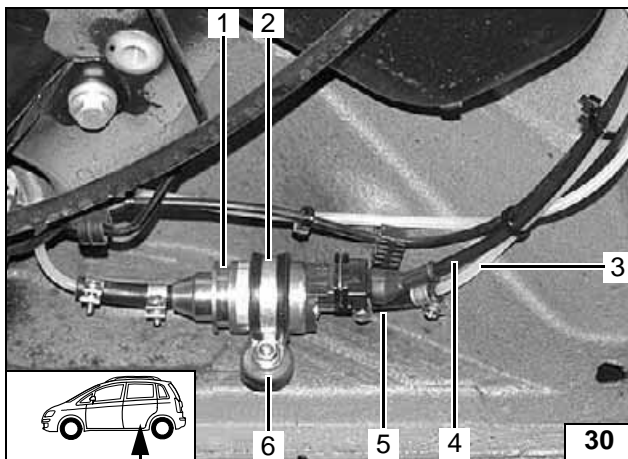

- (1) Dosierpumpe
- (2) gummierte Rohrschelle, Bundmutter M6
- (3) Mecanyl-Brennstoffleitung vom Heizgerät
- (4) Kabelbaum Dosierpumpe
- (5) Schlauchstück, Schlauchschellen Ø10mm [2x]
- (6) Bohrung 9mm, Einnietmutter M6, Schwingmetallpuffer

Dosierpumpe montieren

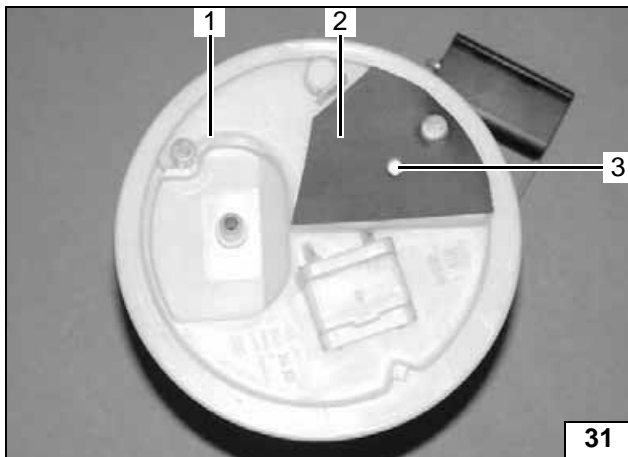

1.2 und 1.4 B

Tankarmatur gemäß Herstellerangaben ausbauen!

- (1) Tankarmatur
- (2) beiliegende Schablone Benzinfahrzeuge
- (3) Lochbild übertragen, Bohrung \varnothing 6mm



Tankarmatur vorbereiten

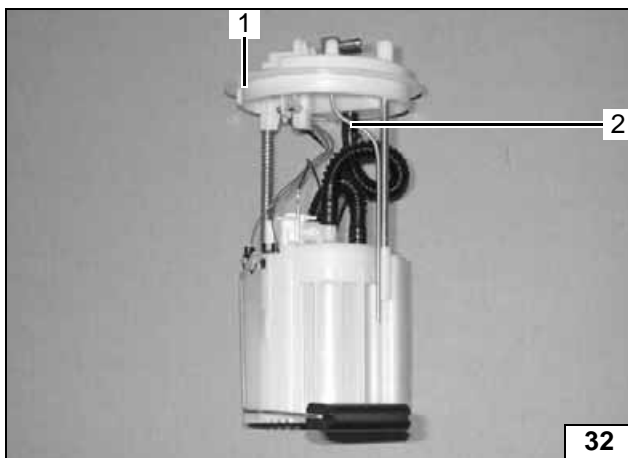

Tankentnehmer gemäß Schablone Benzinfahrzeuge formen, ablängen und einsetzen, siehe „Einbauanweisung“!

- (1) Tankarmatur
- (2) Tankentnehmer



Tankentnehmer einsetzen

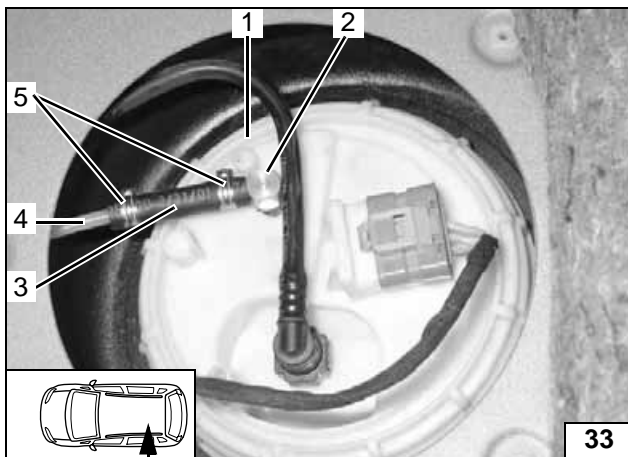

Tankarmatur gemäß Herstellerangaben einbauen!

- (1) Tankarmatur
- (2) Tankentnehmer
- (3) beiliegendes Schlauchstück
- (4) Reststück Mecnyl-Brennstoffleitung
- (5) beiliegende Caillau-Schelle \varnothing 10 mm [2x]



Brennstoffleitung anschließen

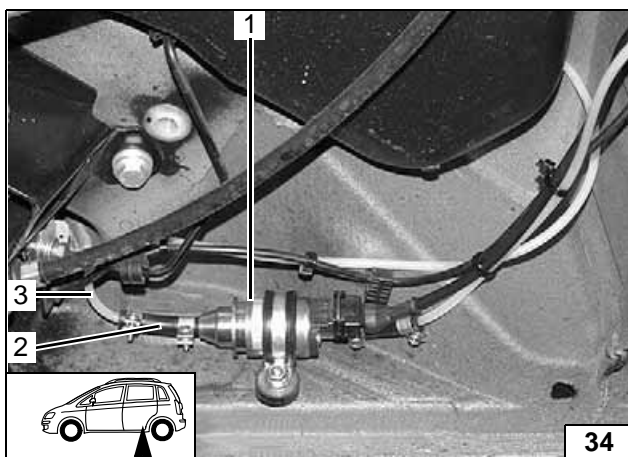

Brennstoffleitung vom Tankentnehmer an Saugseite der Dosierpumpe [Seite ohne Stecker].

Lage der Bauteile kontrollieren, wenn nötig korrigieren. Auf Freigängigkeit achten!

- (1) Dosierpumpe
- (2) Schlauchstück, Schlauchschellen \varnothing 10mm [2x]
- (3) Reststück Mecnyl-Brennstoffleitung



Anschluß an Dosierpumpe

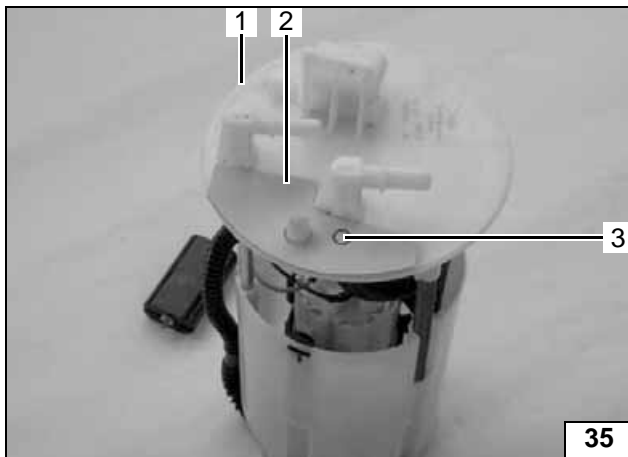

1.3 und 1.9 D

Tankarmatur gemäß Herstellerangaben ausbauen!

- (1) Tankarmatur
- (2) beiliegende Schablone Dieselfahrzeuge
- (3) Lochbild übertragen, Bohrung Ø6mm



Tankarmatur vorbereiten

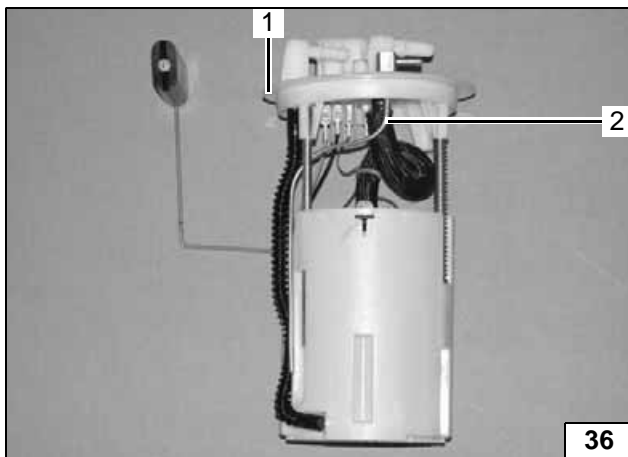

Tankentnehmer gemäß Schablone Dieselfahrzeuge formen, ablängen und einsetzen, siehe „Einbauanweisung“!

- (1) Tankarmatur
- (2) Tankentnehmer



Tankentnehmer einsetzen

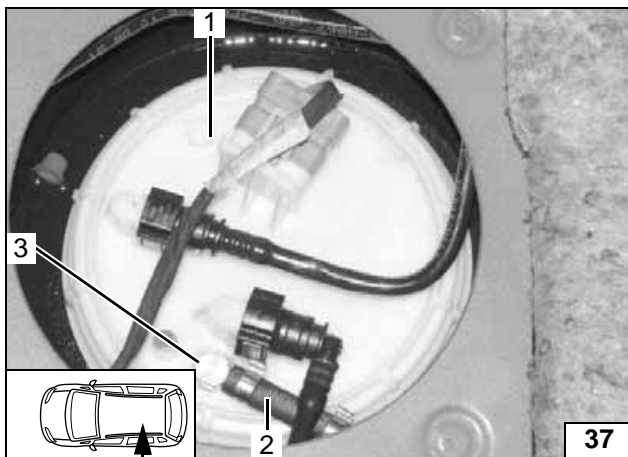

Tankarmatur gemäß Herstellerangaben einbauen!

- (1) Tankarmatur
- (2) beiliegendes Schlauchstück, Reststück Mecanyl-Brennstoffleitung, beiliegende Caillau-Schelle Ø 10 mm [2x]
- (3) Tankentnehmer



Brennstoffleitung anschließen

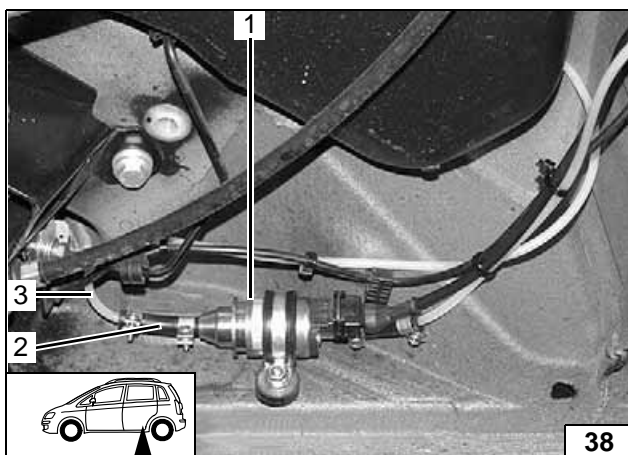

Brennstoffleitung vom Tankentnehmer an Saugseite der Dosierpumpe [Seite ohne Stecker].

Lage der Bauteile kontrollieren, wenn nötig korrigieren. Auf Freigängigkeit achten!

- (1) Dosierpumpe
- (2) Schlauchstück, Schlauchschellen Ø10mm [2x]
- (3) Reststück Mecanyl-Brennstoffleitung



Anschluss Dosierpumpe

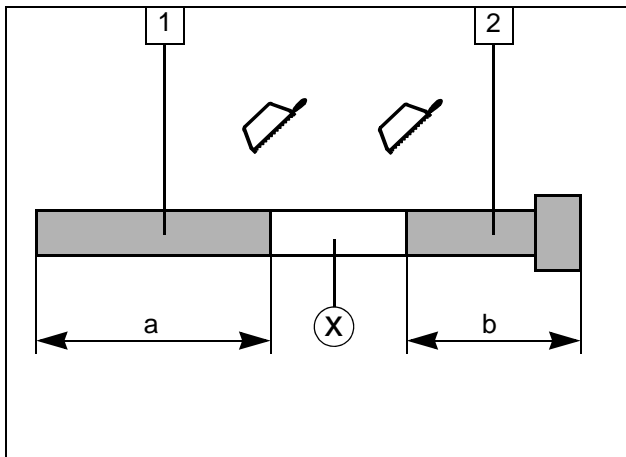

Abgas

Abschnitt X entsorgen.

- (1) Abgasleitung
a = 380mm
- (2) Abgasendstück
b = 130mm



Abgaslei-
tung vor-
bereiten

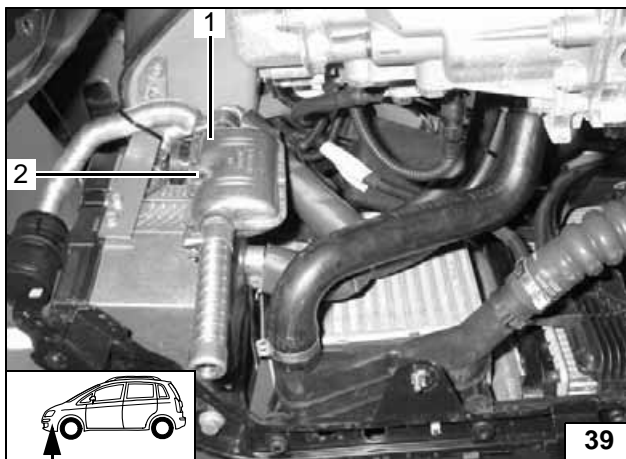

- (1) Abgasschalldämpfer
- (2) Schraube M6x20, Federring an vormon-
tierter Distanzmutter

Schall-
dämpfer
montieren

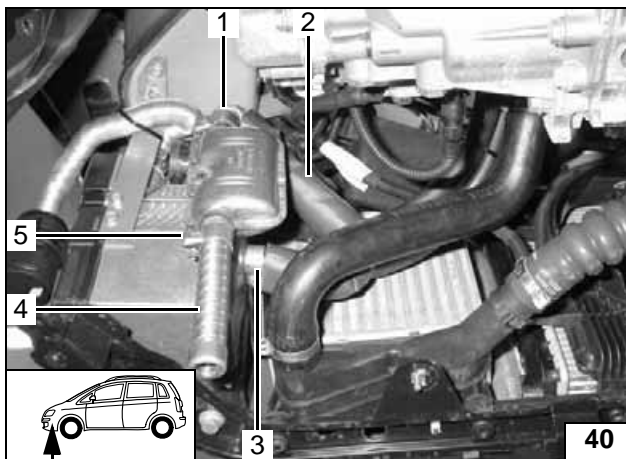

- (1) Schlauchklemme
- (2) Abgasleitung, beiliegender Isolier-
schlauch
- (3) Schlauchklemme
- (4) Abgasendstück
- (5) Schlauchklemme

Abgaslei-
tung mon-
tieren

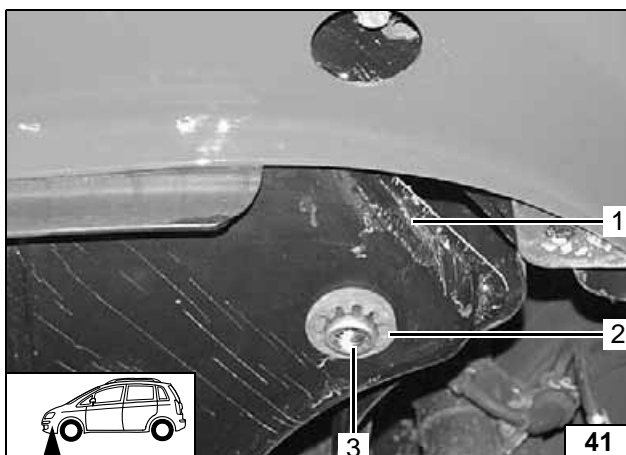

- (1) Unterfahr-
schutz
- (2) beiliegender Profilgummi rot
- (3) Abgasenstück

Unterfahr-
schutz
montieren

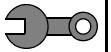

Abschließende Arbeiten

ACHTUNG!

Demontierte Teile in umgekehrter Reihenfolge montieren. Alle Schlauchleitungen, Schellen, sowie alle elektrischen Anschlüsse auf festen Sitz prüfen. Alle losen Leitungen isolieren und zurückbinden. Nur vom Fahrzeughersteller freigegebenes Kühlmittel verwenden! Heizgerätekomponten mit Korrosionsschutzwachs (Tectyl 100K, Bestell- Nr. 111329) einsprühen.

- Batterie anschließen
- Kühlmittelkreislauf nach Angaben des Fahrzeug-Herstellers befüllen und entlüften
- Vorwähluhr einstellen, Telestarter anlernen
- Einstellungen Klimabedienteil gemäß „Bedienungshinweise für den Endkunden“ vornehmen
- Hinweisschild „Standheizung vor dem Tanken abschalten“ im Bereich des Einfüllstutzen anbringen
- Erstinbetriebnahme und Funktionsprüfung siehe Einbauanweisung



Webasto
Feel the drive

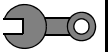

Schablone Tankentnehmer Benzin

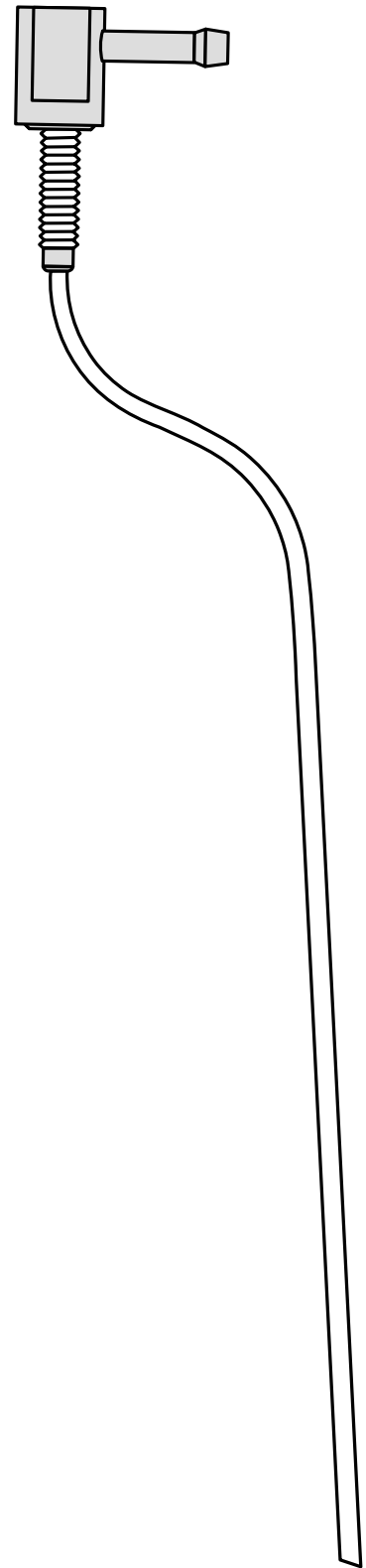

Schablone Tankarmatur Benzin

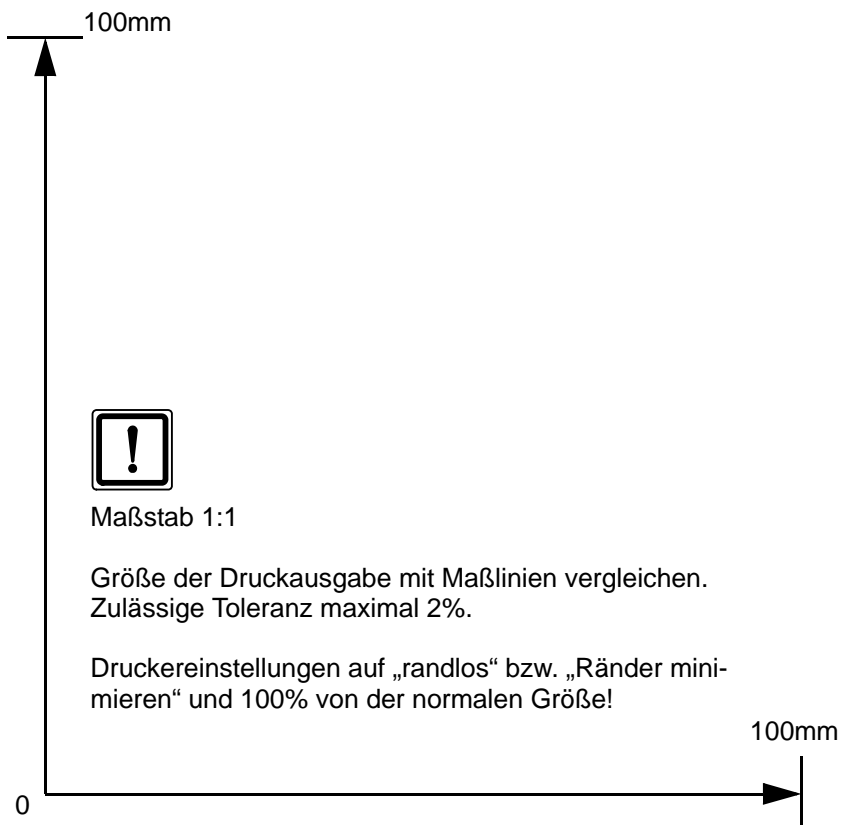
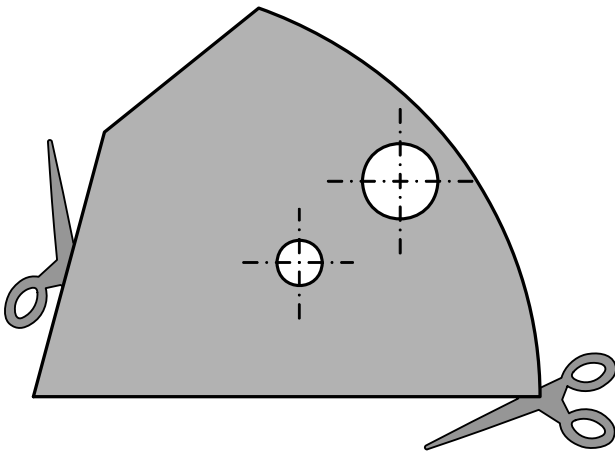

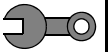

Schablone Tankentnehmer Diesel

Schablone Tankarmatur Diesel

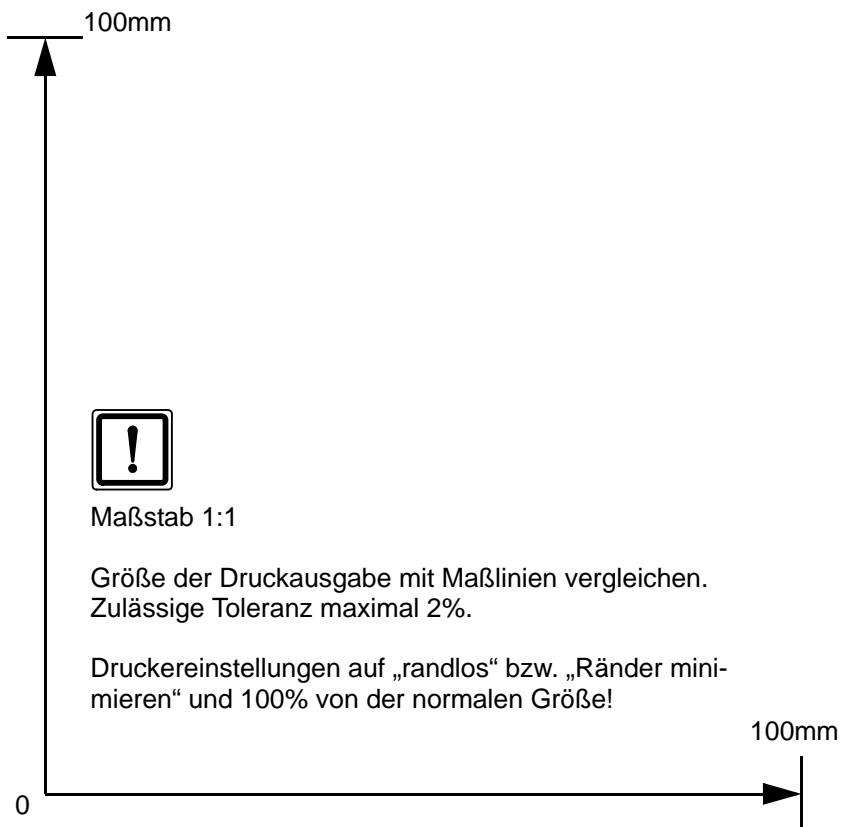
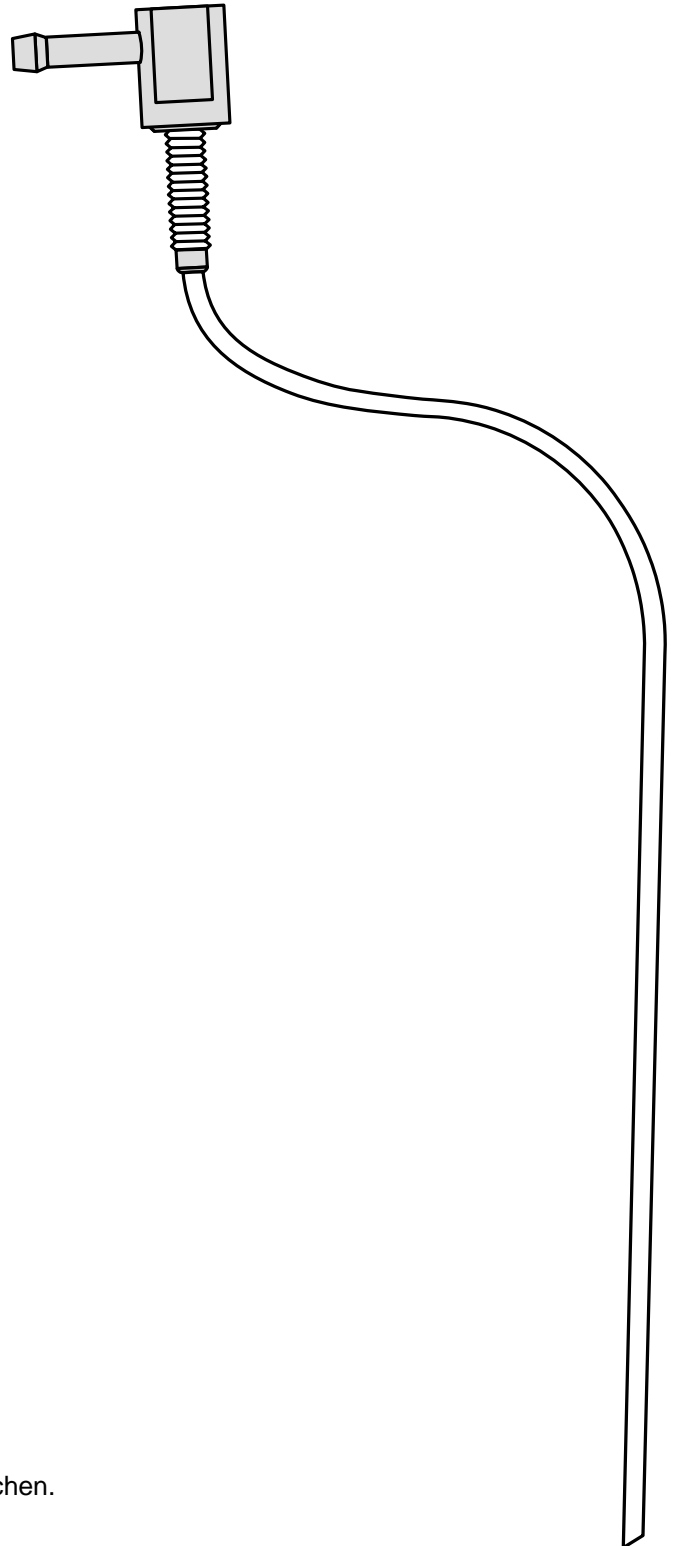
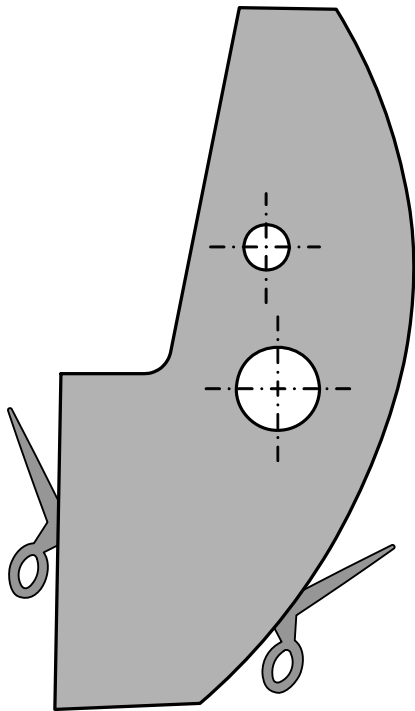

Bedienungshinweise für den Endkunden

Bitte Seite entnehmen und der Fahrzeug- Bedienungsanleitung beifügen!



Hinweis:

Wir empfehlen die Heizzeit auf die Fahrzeit abzustimmen.

Heizzeit = Fahrzeit

Beispiel:

Bei einer Fahrzeit von ca. 20min (einfache Strecke) empfehlen wir eine Einschaltdauer von 20min nicht zu überschreiten.

Wurde zum Heizgerät die Option Sommer-/Winterschalter eingebaut, ist dieser entsprechend der Jahreszeit zu schalten. Das Heizgerät wird dann auf der Stellung Winter  heizen und auf der Stellung Sommer  nur das Fahrzeuggebläse zum Belüften des Fahrzeuginnenraumes einschalten.

Vor Abstellen des Fahrzeugs sind folgende Einstellungen vorzunehmen:

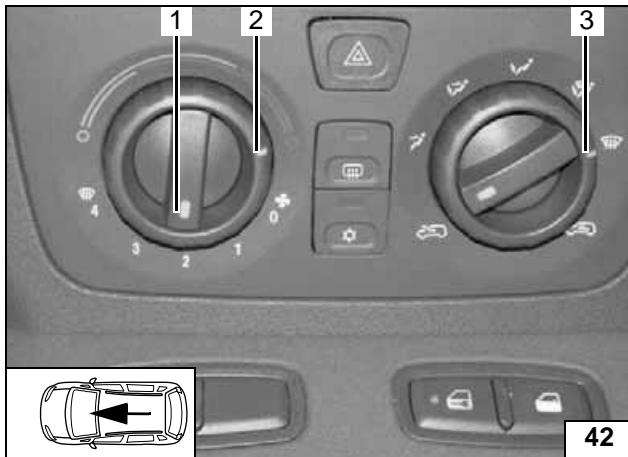

Vor Abstellen des Fahrzeugs sind folgende Einstellungen vorzunehmen:

- (1) Gebläse auf Stufe „1“ evtl. „2“
- (2) Temperatur auf „max.“
- (3) Luftaustritt auf Frontscheibe

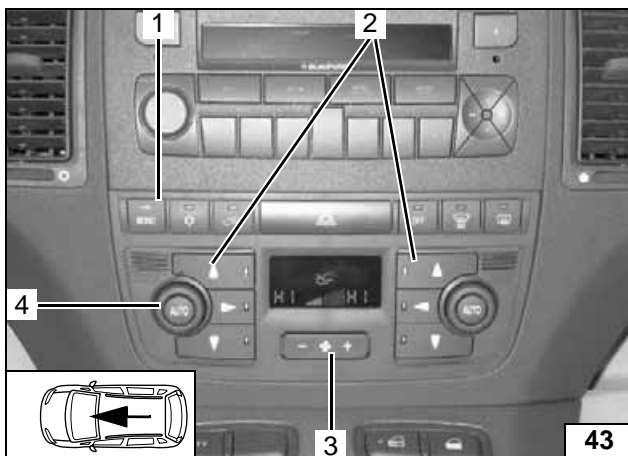

Vor Abstellen des Fahrzeugs sind folgende Einstellungen vorzunehmen:

- (1) Taste „MONO“
- (2) Luftaustritt auf Frontscheibe
- (4) Temperatur auf „HI“
- (3) Gebläsedrehzahl „2“ evtl. „3“



Ohne Klimaautomatik



Mit Klimaautomatik