

K Einbaudokumentation

für Wasserheizgerät Thermo Top Evo

Citroen C3 Aircross

Linkslenker

Hersteller	Modell	Typ	Modelljahr	EG-BE-Nr. / ABE		
Citroen	C3 Aircross	2	ab 2018	e4*2007/46*1241*...		
Motorisierung	Kraftstoff	Abgasnorm	Getriebeart	Leistung [kW]	Hubraum [cm ³]	MKB
1.2B	Benzin	Euro 6	5-Gang SG	60	1199	HM01

Gültigkeit	Ausstattungen	Modell
		C3 Aircross
Geprüfte Ausstattung	Manuelle Klimaanlage	x
	Klimaautomatik	x
	Halogen-Hauptscheinwerfer	x
	Halogen-Nebelscheinwerfer	x
	LED Tagfahrlicht	x
	Start-Stopp Automatik	x
Nicht geprüfte Ausstattung	Startknopf mit Keycard	x
	Halogen Tagfahrlicht	x

Gesamteinbauzeit	Hinweis
10,4h	

Inhaltsverzeichnis

1	Abkürzungsverzeichnis	3	14	Elektrik Innenraum	43
2	Einbauhinweise	4	14.1	Vorarbeiten	43
2.1	Hinweise zur Gültigkeit	4	14.2	Systemschaltplan	48
2.2	Verwendete Bauteile	4	14.3	Gebläseansteuerung	50
2.3	Hinweise zur Gesamteinbauzeit	4	15	Elektrik Bedienelemente	52
2.4	Einbauempfehlungen	4	15.1	Option MultiControl CAR	52
3	Zu diesem Dokument	5	15.2	Option Telestart	52
3.1	Gewährleistung und Haftung	6	15.3	Option ThermoCall	53
3.1.1	Gesetzliche Bestimmungen für den Einbau	6	16	Abschließende Arbeiten	54
3.2	Sicherheit	6	17	Schablone Halter B	57
3.2.1	Sicherheitshinweise zum Einbau	6	18	Schablone FuelFix	59
4	Technische Hinweise	7	19	Bedienungshinweise manuelle Klimaanlage	61
5	Vorbereitende Maßnahmen	8	19.1	Einstellungen Klimabedienteil	61
5.1	Vorbereitung Fahrzeug	8	19.2	Einbauort Sicherungen	61
5.2	Vorbereitung Heizgerät	8	20	Bedienungshinweise Klimaautomatik	63
6	Einbauübersicht	9	20.1	Einstellungen Klimabedienteil	63
7	Elektrik Motorraum	10	20.2	Einbauort Sicherungen	63
8	Mechanik	13			
8.1	Demontagehinweis Stoßfänger	13			
8.2	Einbauort vorbereiten	13			
8.3	Heizgerät vormontieren	18			
8.4	Heizgerät montieren	19			
9	Brennstoff	21			
9.1	Brennstoffleitung anschließen und verlegen	21			
9.2	Brennstoffpumpe montieren	23			
9.3	Fuelfix einbauen	24			
10	Brennluft	30			
11	Abgas	31			
12	Kühlmittel	34			
12.1	Kühlmittelpumpe montieren	34			
12.2	Schema Schlauchverlegung	35			
12.3	Erstellung Kühlmittelkreislauf	36			
12.4	Schläuche befestigen	40			
13	Abschließende Arbeiten Abgas	41			

1 Abkürzungsverzeichnis

DP	Brennstoffpumpe
FF	FuelFix (Tankentnehmer)
HG	Heizgerät
K2	Zusatzrelais
MCC	MultiControl (Bedienelement)
PWM	Pulsweitenmodulator
RSH	Relaissicherungshalter Innenraum
SH2	Sicherungshalter Motorraum für F1/F2
UP	Kühlmittelpumpe

2 Einbauhinweise

2.1 Hinweise zur Gültigkeit

Diese Einbaudokumentation gilt für die gemäß Seite 1 aufgeführten Fahrzeuge, wenn technische Änderungen am Fahrzeug den Einbau nicht beeinflussen, unter Ausschluss jeglicher Haftungsansprüche. Je nach Version und Ausstattung des Fahrzeugs können beim Einbau Änderungen gegenüber dieser Einbaudokumentation notwendig werden. Fahrzeug- und Motortypen, Ausstattungsvarianten sowie andere Spezifikationen, die nicht in dieser Einbaudokumentation aufgeführt sind, wurden nicht geprüft. Ein Einbau nach dieser Einbaudokumentation kann aber möglich sein.

2.2 Verwendete Bauteile

Bezeichnung	Bestellnummer
Basislieferumfang Thermo Top Evo gemäß Preisliste	Gemäß Preisliste
Einbaukit Citroen C3 Aircross 2018 Benzin	1326521A
Bei Einbau MultiControl CAR – Einbaurahmen MultiControl	9030077_
Bei Einbau MultiControl CAR – Uhrenkabelverlängerung	1319724_
Bedienelement sowie Kontrollleuchte bei Telestart, in Absprache mit Endkunden	Gemäß Preisliste

2.3 Hinweise zur Gesamteinbauzeit

Die Gesamteinbauzeit beinhaltet die Zeiten für die Montage und Demontage der fahrzeugspezifischen Bauteile, die heizungsspezifischen Einbauzeiten und alle anderen Zeiten für Tätigkeiten, die zur Systemintegration und Erstinbetriebnahme des Heizgeräts notwendig sind.

Bei abweichenden Fahrzeugausstattungen kann die Gesamteinbauzeit variieren.

2.4 Einbauempfehlungen

Das Fahrzeug nur mit ca. ¼ vollem Tank anliefern lassen.

Die Einbauempfehlung zur Option MultiControl CAR bzw. der Einbauort Taster bei Telestart oder ThermoCall ist mit dem Endkunden abzustimmen.

Wir empfehlen je nach Platzbedarf und Fzg.-Herstellervorgaben die Verwendung einer Fahrzeugbatterie mit höherer elektrischer Kapazität.

3 Zu diesem Dokument

Zweck des Dokumentes

Diese Einbaudokumentation ist Teil des Produkts und enthält alle Informationen zum korrekten fzg.spezifischen Einbau des:







Heizgeräts Thermo Top Evo

Umgang mit diesem Dokument

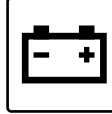
- ▶ Vor dem Einbau die vorliegende Einbaudokumentation, die Einbauanweisung des Heizgeräts sowie beiliegende Beiblätter lesen.
- ▶ Vor dem Betreiben des Heizgeräts die Bedienungsanweisung lesen.

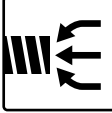







Kennzeichnung von Arbeitsschritten

Um Ihnen einen schnellen Überblick über die einzelnen Arbeitsschritte zu geben, finden Sie eine Kennzeichnung an der Außenkante oben auf der jeweiligen Seite:

Mechanik	Elektrik	Hochvolt	Kühlmittel
			
Brennluft	Brennstoff	Abgas	Software
			

Erläuterungen zu mitgeltenden Unterlagen

Um Ihnen eine schnelle Zuordnung der mitgeltenden Dokumente zu den zu verbauenden Webasto Komponenten zu geben, finden Sie eine Kennzeichnung im Bereich des jeweiligen Arbeitsschrittes:

Allgemeingültige Webasto Dokumentationen	
Fahrzeugspezifische Einbaudokumentation	
Klimaansteuerung Webasto Comfort	
Klimaansteuerung Webasto Standard	
Tankentnehmer (z.B. FuelFix)	
Abgasendfixierung (EFIX)	
Brennluftansaugchalldämpfer	
Abstandshalter (ASH)	

Verwendung von Symbolen



GEFAHR

Art und Quelle der Gefahr

Folgen: Nichtbeachtung kann zum Tode führen

- ▶ Handlung, um sich vor der Gefahr zu schützen.



WARNUNG

Art und Quelle der Gefahr

Folgen: Nichtbeachtung kann zu schweren oder tödlichen Verletzungen führen

- ▶ Handlung, um sich vor der Gefahr zu schützen.



VORSICHT

Art und Quelle der Gefahr

Folgen: Nichtbeachtung kann zu leichten Verletzungen führen

- ▶ Handlung, um sich vor der Gefahr zu schützen.



Art und Quelle der Gefahr

Folgen: Nichtbeachtung kann zu Sachschaden führen

- ▶ Handlung, um sich vor der Gefahr zu schützen.



Verweis auf spezifische Dokumentationen des Fzg.-Herstellers.



Hinweis auf eine technische Besonderheit

Orientierungshilfe

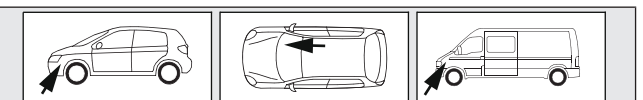

Der Pfeil zeigt die Position am Fahrzeug und die Blickrichtung

Verwendung von Hervorhebungen

Hervorhebung	Erklärung
✓	Voraussetzung für die Handlungsanweisung
▶	Handlungsanweisung
⇒	Resultat aus Handlung
1 / 12 / a1 / A	Positionsnummer bei Bildbeschreibungen
1 / 12	Positionsnummer bei Bildbeschreibungen für elektrische Leitungen und Kabelbäume aus dem Einbaupaket

3.1 Gewährleistung und Haftung

Webasto übernimmt keine Haftung für Mängel und Schäden, die auf eine Nichtbeachtung der Einbau-, Reparatur- und Bedienungsanweisungen und der darin enthaltenen Hinweise zurückzuführen sind.

Dieser Haftungsausschluss gilt insbesondere für unsachgemäße Einbauten und Reparaturen durch ungeschulte Personen oder im Falle der Nichtverwendung von Originalersatzteilen.

Die Haftung wegen schuldhafter Verletzung von Leben, Körper oder Gesundheit und wegen auf vorsätzlicher oder grob fahrlässiger Pflichtverletzungen beruhender Schäden bleibt ebenso unberührt wie die zwingende Produkthaftung.

Der Einbau erfolgt gemäß den allgemein üblichen Regeln der Technik. Wenn nicht anders beschrieben, erfolgt die Befestigung von Schläuchen, Leitungen und Kabelbäumen mit Kabelbindern an fzg.-eigenen Leitungen und Kabelbäumen. Lose Leitungen isolieren und wegbinden. Stecker an elektronischen Bauteilen müssen bei der Montage hörbar einrasten.

Blanke Karosseriestellen, wie z.B. Bohrungen, sind mit Korrosionsschutzwachs (Tectyl 100K) einzusprühen.

Bei Aus- und Einbau von fzg.-spezifischen Bauteilen sind die Anweisungen und Richtlinien der jeweiligen Fzg.-Hersteller zu beachten.

Die Erstinbetriebnahme mit Webasto Thermo Test Diagnose durchführen.

Beim Einbau eines programmierbaren Steuermoduls (z.B. PWM Gateway) die entsprechenden Einstellwerte kontrollieren bzw. einstellen.

3.1.1 Gesetzliche Bestimmungen für den Einbau

Für das Heizgerät Thermo Top Evo bestehen Typpenehmigungen nach ECE-R 10 (EMV) und ECE-R 122 (Heizung). Die Bestimmung dieser Richtlinien sind im Geltungsbereich der Rahmenrichtlinie EWG/70/156 und/oder EG/2007/46 (für neue Fahrzeugtypen ab 29.04.2009) bindend und sollten in Ländern, in denen es keine spezielleren Vorschriften gibt, ebenfalls beachtet werden.

Für das Heizgerät liegt eine Genehmigung nach §19 Abs.3 Nr. 2b der StVZO vor.

3.2 Sicherheit

Qualifikation des Einbaupersonals

Das Einbaupersonal muss folgende Qualifikationen vorweisen:

- Erfolgreicher Abschluss des Webasto Trainings
- Entsprechende Qualifikation zu Arbeiten an technischen Systemen

Vorschriften und gesetzliche Bestimmungen

Vorschriften aus den allgemeinen Einbau- und Bedienungsanweisungen des Heizgeräts sind einzuhalten.

3.2.1 Sicherheitshinweise zum Einbau

Gefahr durch spannungsführende Teile

- ▶ Vor dem Einbau das Fahrzeug von der Stromversorgung trennen.
- ▶ Auf einwandfreie Erdung des elektrischen Systems achten.
- ▶ Gesetzliche Bestimmungen einhalten.
- ▶ Angaben auf Typschild beachten.

Gefahr von Feuer oder Austritt giftiger Gase durch unsachgemäßen Einbau

- ▶ Fahrzeugteile in der Nähe des Heizgeräts durch folgende Maßnahmen vor unzulässiger Erwärmung schützen:
 - ⇒ Mindestabstände einhalten.
 - ⇒ Ausreichende Belüftung sicherstellen.
 - ⇒ Feuerbeständigen Werkstoff oder Hitzeschutz verwenden.

Gefahr durch scharfe Kanten

- Schnittverletzungen
- Kurzschluss durch Beschädigung von elektrischen Leitungen
- ▶ Scharfe Kanten mit Scheuerschutz versehen.

4 Technische Hinweise

Angaben zu Maßen

- Alle Maßangaben in mm

Angaben zu Anzugsdrehmomenten

- Anzugsdrehmomente Heizgeräteschrauben 5x13 und Heizgerätestehbolzen 5x11 = 8Nm
- Anzugsdrehmoment Schraube Halteplatte Wasserstutzen 5x15 = 7Nm
- Anzugsdrehmoment Schrauben 2-teiliger Halter Heizgerät 5x12 = 6Nm
- Andere Schraubverbindungen nach Herstellervorgabe oder entsprechend dem Stand der Technik befestigen

Temperaturvorgabe bei Gewebeschrumpfschläuchen

- Schrumpftemperatur max. 230°C

Erforderliche Spezialwerkzeuge

- Schlauchklemmzange für selbstspannende Schlauchklemmen
- Schlauchklemmzange für Clic Schlauchschellen Typ W
- Abklemmzangen
- Schlauchschere
- Automatische Abisolierzange 0,2 – 6 mm²
- Crimpzange für Kabelschuhe 0,5 – 10 mm²
- Crimpzange für Flachstecker 0,14 – 6 mm²
- Crimpzange für Verbinder 0,25 – 6 mm²
- Drehmomentschlüssel für 2,0 – 10 Nm
- Tieflochmarker
- Einnietmutternzange
- Webasto Thermo Test Diagnose mit aktueller Software

5 Vorbereitende Maßnahmen

5.1 Vorbereitung Fahrzeug



Weitere Informationen finden Sie in den technischen Unterlagen des Fzg.-Herstellers.

- ▶ Tankdeckel öffnen
- ▶ Tank belüften
- ▶ Tankdeckel wieder schließen
- ▶ Druck im Kühlsystem ablassen
- ▶ Kühlmittel ablassen
- ▶ Batterie abklemmen und mit Träger demontieren
- ▶ Scheibenwischer demontieren
- ▶ Windlaufleiste demontieren
- ▶ Luftfilterkasten mit Ansaugschlauch demontieren
- ▶ Vorderrad links demontieren
- ▶ Radhausschale rechts vorn lösen
- ▶ Radhausschale links demontieren
- ▶ Stoßfängerverkleidung demontieren (siehe Ausbauhinweise)
- ▶ Scheinwerfer links demontieren
- ▶ Handschuhfach demontieren
- ▶ Vordere Verkleidung Mitteltunnel rechts und links demontieren
- ▶ Fondsitz links demontieren
- ▶ Serviceklappe Tankarmatur links öffnen

5.2 Vorbereitung Heizgerät



Allgemeine Einbauanweisung des Heizgeräts beachten.

- ▶ Die nicht zutreffenden Jahreszahlen auf Typ- und Duplikatschild entfernen
- ▶ Duplikatschild (Typschild) an geeigneter Stelle im Motorraum sichtbar anbringen

6 Einbauübersicht



Abb. 1

Legende Einbauübersicht

Abk.	Bauteil
DP	Brennstoffpumpe
FF	FuelFix
HG	Heizgerät
K2	K2-Relais
MCC	MultiControl CAR
PWM	PWM-Gateway
RSH	Relaissicherungshalter Innenraum
SH2	Sicherungshalter Motorraum für F1/F2
UP	Kühlmittelpumpe

Einbauort Heizgerät

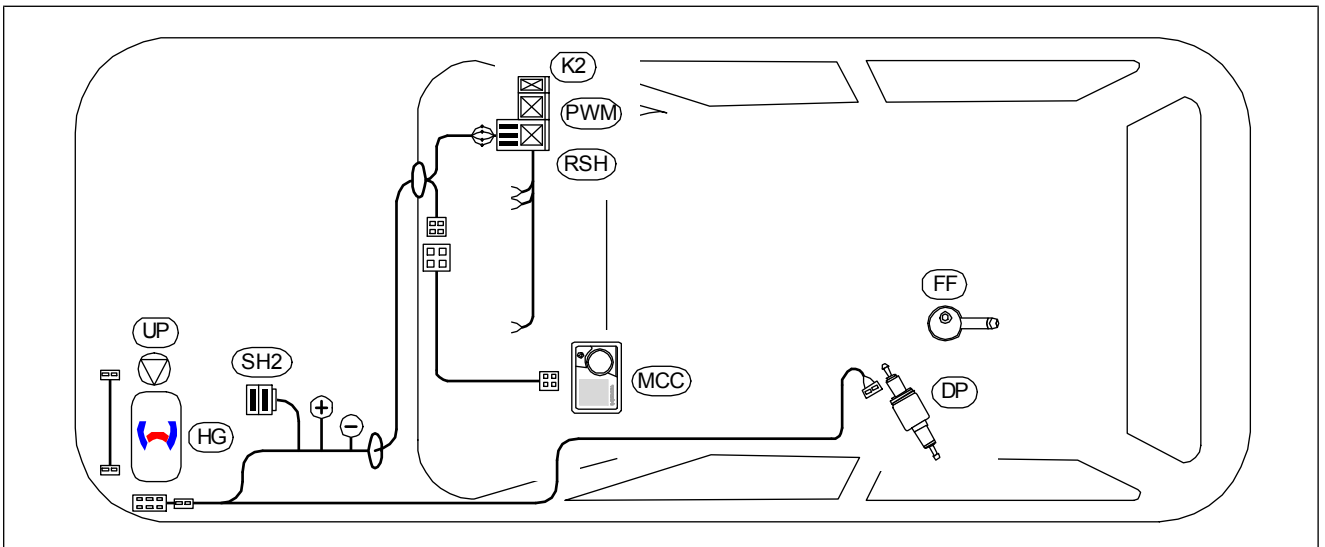
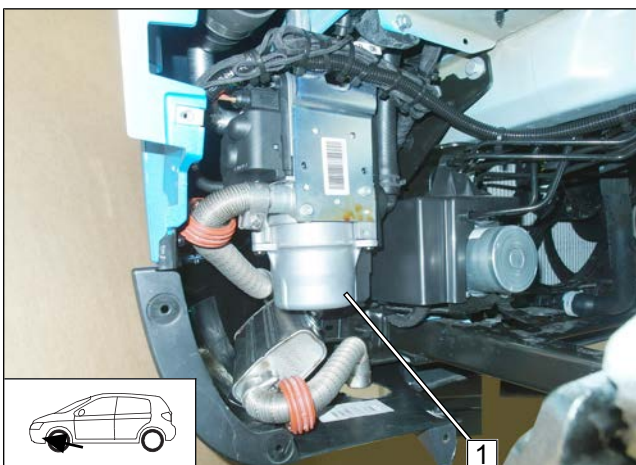

1 Heizgerät

Abb. 2



7 Elektrik Motorraum

SH2 montieren



Abb. 3

- 1 Schraube M5x16, Karosseriescheibe, Halteplatte SH2, Bohrung Ø6, Karosseriescheibe, Mutter
- 2 SH2 mit Sicherung F1/F2

Plusleitung montieren

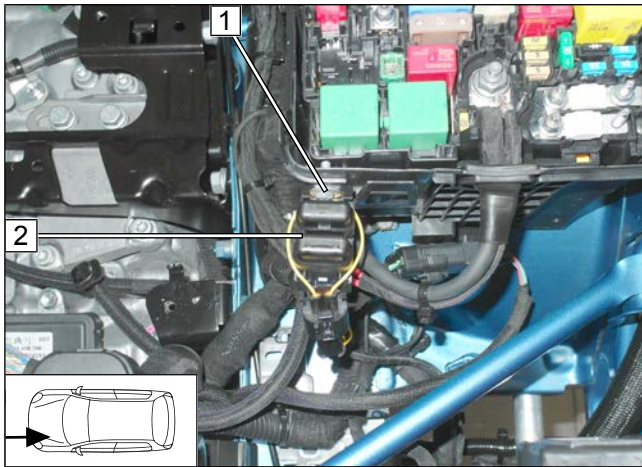

Abb. 4



GEFAHR

Brandgefahr durch zu geringes Anzugsdrehmoment

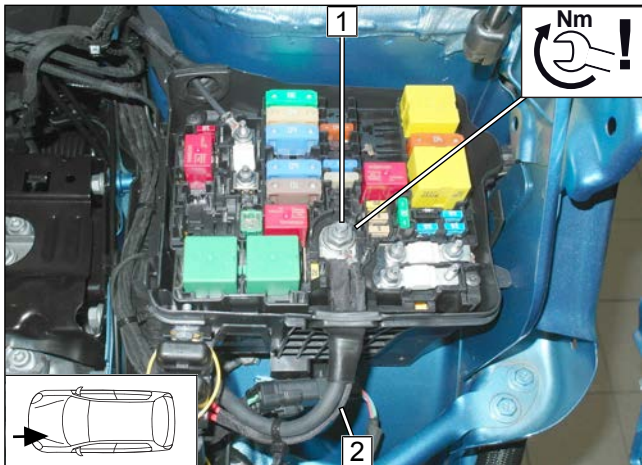
► Anzugsdrehmoment beachten

- 1 fzg.eigener Plusstützpunkt
- 2 Plusleitung

Masseleitung montieren



Abb. 5



GEFAHR

Brandgefahr durch zu geringes Anzugsdrehmoment

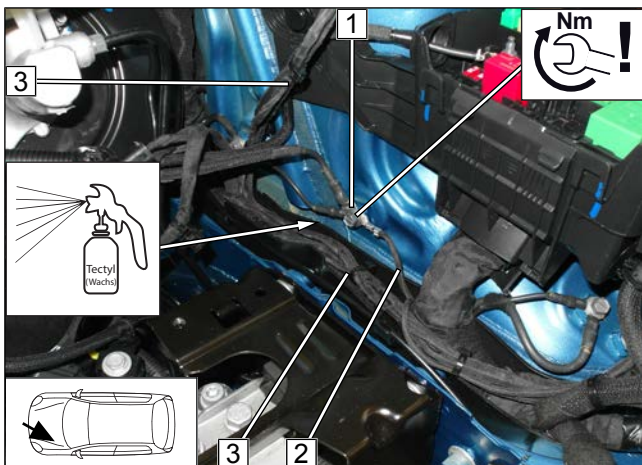
► Anzugsdrehmoment beachten

► Kabelbaum Innenraum und Bedienelement **3** entlang des fzg.eigenen Kabelbaums zur Gummitülle am Wasserkasten verlegen.

- 1 fzg.eigener Massestützpunkt
- 2 Masseleitung



Kabelbäume verlegen



Abb. 6

- ▶ Kabelbaum Heizgerät zum Einbauort Heizgerät verlegen.
- ▶ Kabelbäume Innenraum und Bedienelement **2** in den Wasserkasten verlegen.

1 Durchführung Wasserkasten

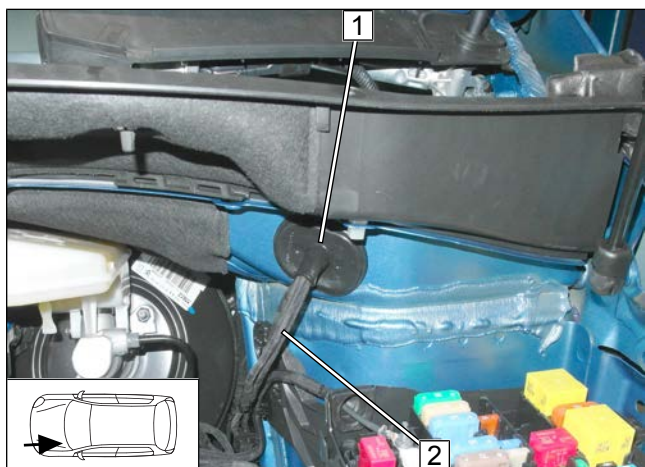

Abb. 7



Wenn an Pos. **1** die Stehbolzen belegt sind, dann Kabelbäume Innenraum **2** und Bedienelement **3** an fzg.eigenem Kabelbaum befestigen.

- 1** Befestigungsclip auf fzg.eigenen Stehbolzen
- 2** Kabelbaum Innenraum
- 3** Kabelbaum Bedienelement
- 4** Krallenkabelbinder

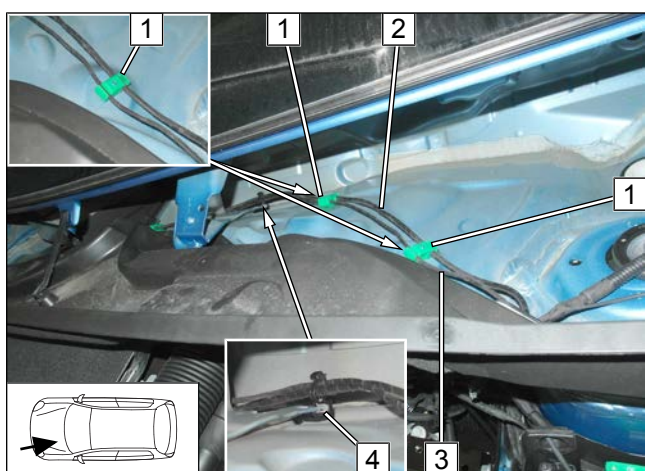

Abb. 8



Wenn an Pos. **3** der Stehbolzen belegt ist, dann Kabelbäume Innenraum und Bedienelemente **2** an fzg.eigenem Kabelbaum befestigen.

- ▶ Kabelbäume Innenraum und Bedienelement **2** zur Durchführung Innenraum verlegen.

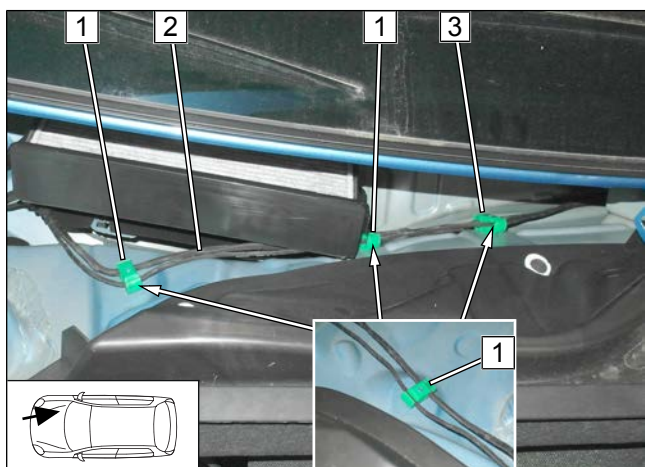
1 Befestigungsclip auf fzg.eigenen Stehbolzen



Kabelbaumdurchführung in den Innenraum

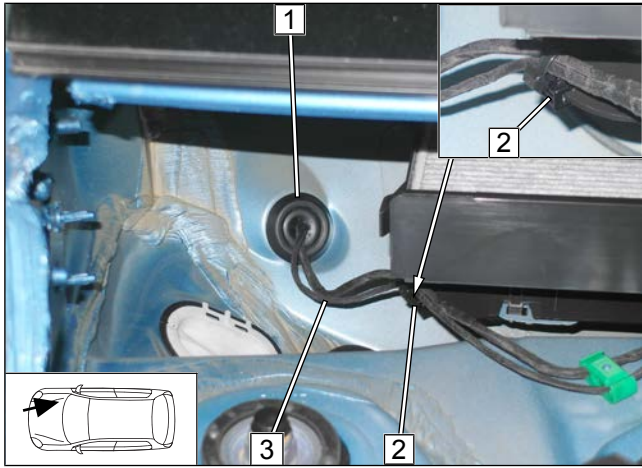

- 1** Gummitülle
- 2** Krallenkabelbinder
- 3** Kabelbäume Innenraum und Bedienelement

Abb. 9



8 Mechanik

8.1 Demontagehinweis Stoßfänger



Abb. 10

- ▶ Fzg. eigene Schraube **1** auf rechte und linke Fahrzeugseite demontieren.
- ▶ Verriegelung **3** nach hinten ziehen.
- ▶ Weitere Befestigungen vom Stoßfänger **2** lösen und diesen demontieren.

8.2 Einbauort vorbereiten

Kabelbaum lösen

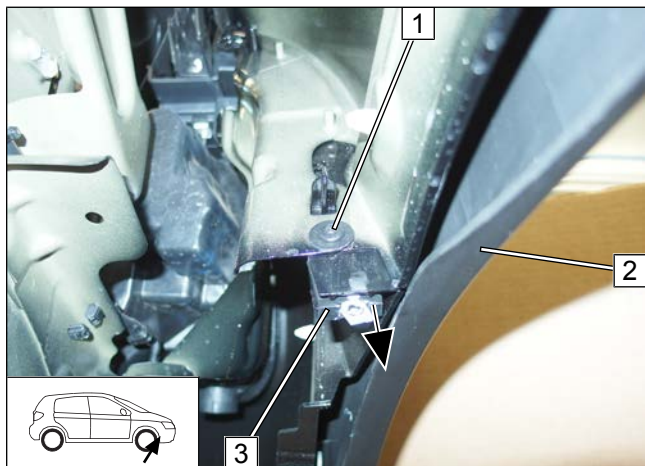

Abb. 11

- 1** Clipkabelbinder demontieren und entsorgen

Kabelbaum befestigen

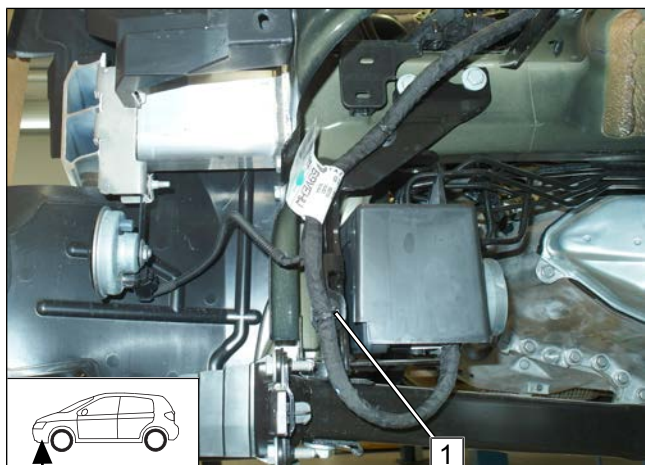

Abb. 12

- 1** Krallenkabelbinder



Bohrungen erstellen

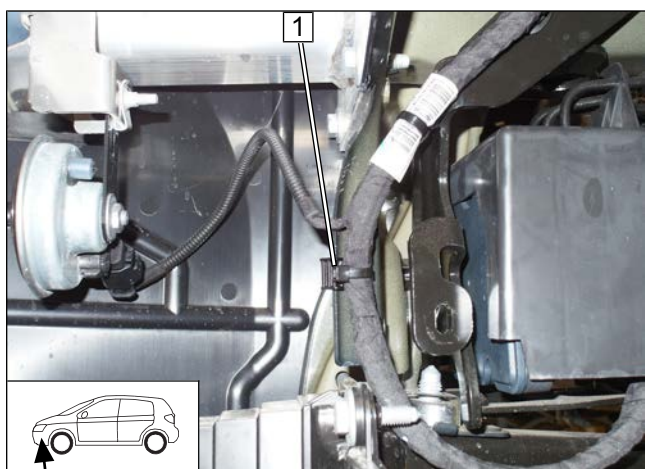
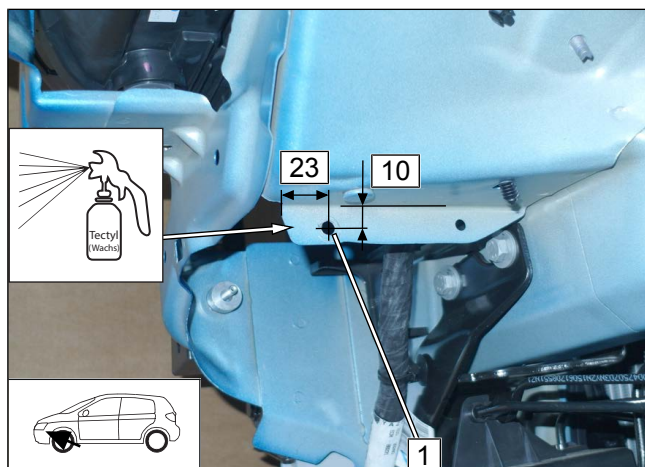

1 Bohrung Ø7

Abb. 13

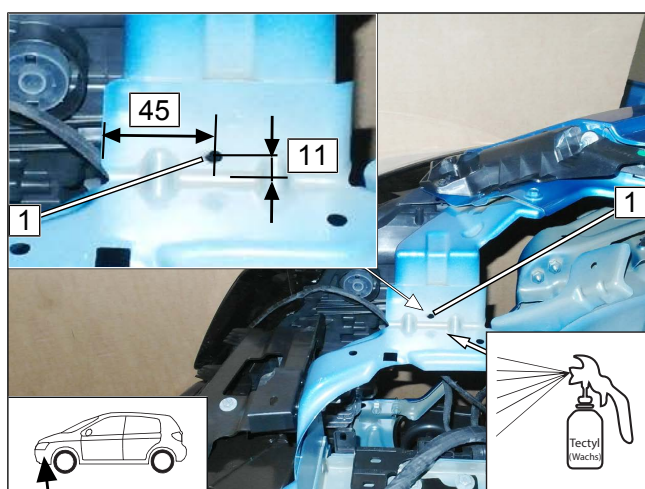

1 Bohrung Ø7

Abb. 14

Lochband 1 vorbereiten



Abb. 15



Lochband 1 montieren

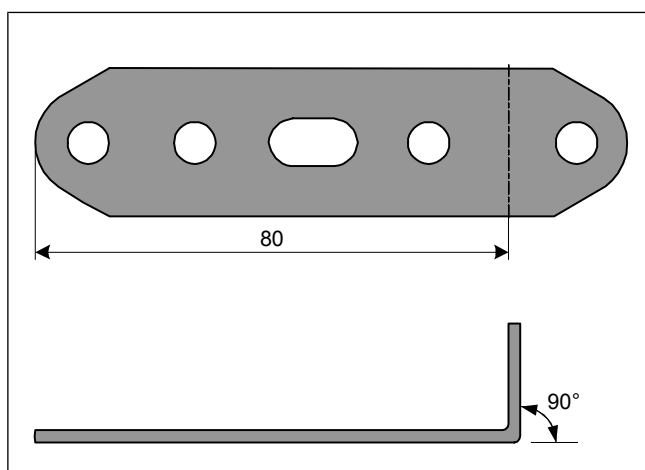

Abb. 16

- 1 Schraube M6x20, Lochband, fzg.eigenes Langloch, Karosseriescheibe, Bundmutter

Lochband 2 vorbereiten

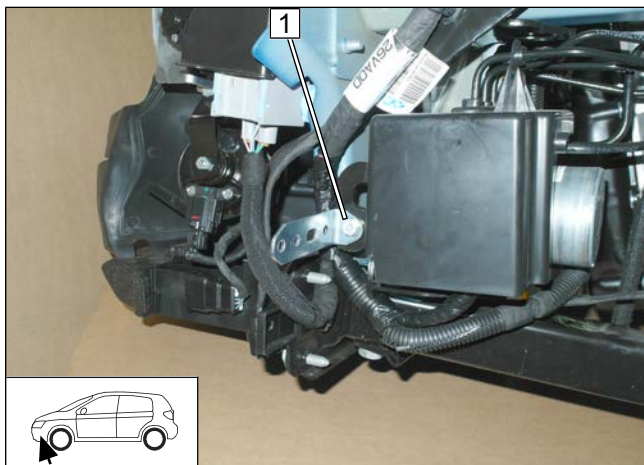

Abb. 17

Halter A vormontieren

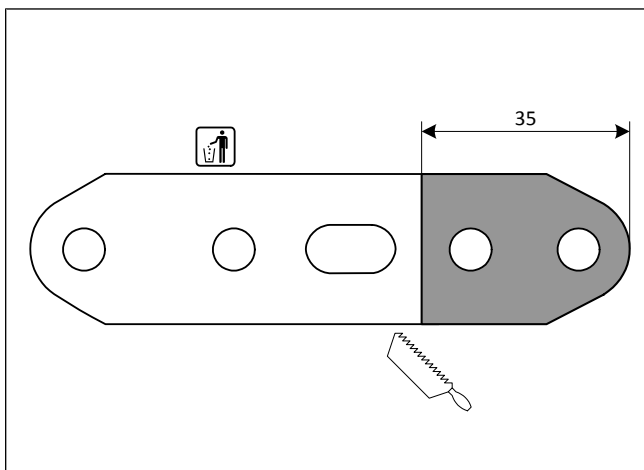

Abb. 18

- 1 Schraube M6x16, Lochband 2, Halter A, Bundmutter



Halter A montieren

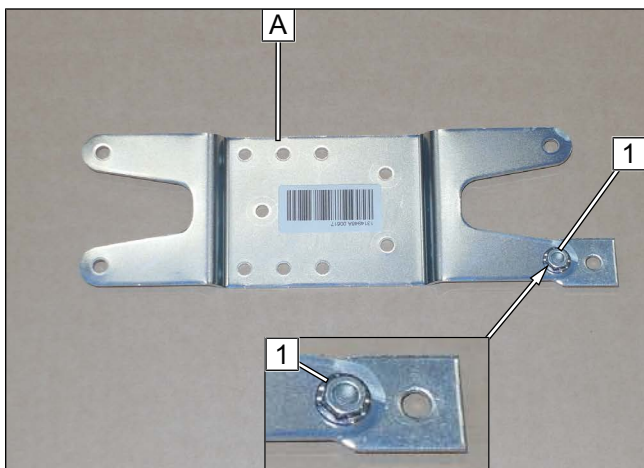

Abb. 19

► Fzg.eigene Schraube an Position **1** durch Schraube M6x40 ersetzen.

- 1** Schraube M6x40, Karosseriescheibe, Distanzstück 10, Lochband 2, Bundmutter
- 2** Distanzstück 10

Lochbild übertragen, Bohrungen erstellen

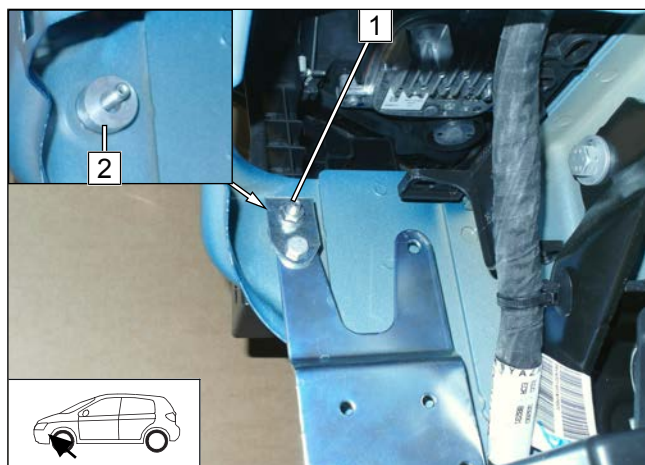

Abb. 20

- 1** Bohrung Ø7
- 2** Lochband 1

Halter A befestigen

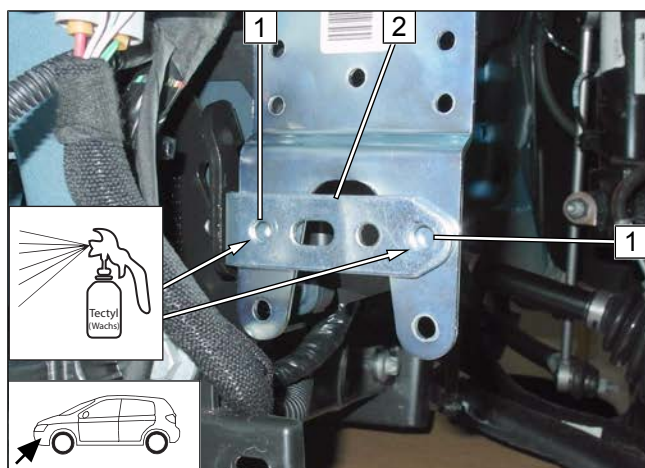

Abb. 21

- 1** Schraube M6x16, Halter A, Lochband 1, Bundmutter



Halter B vormontieren

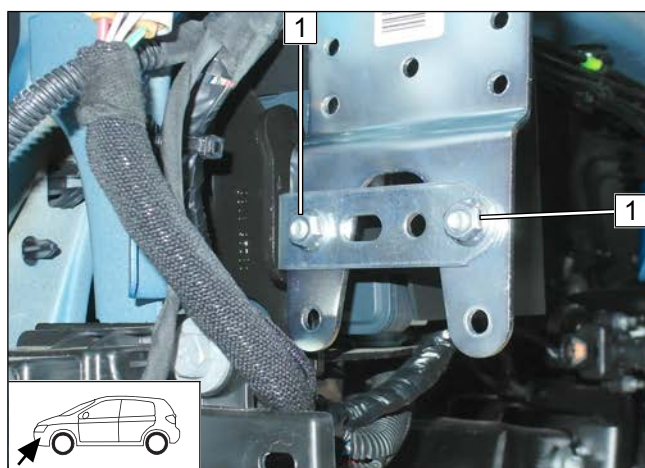

Abb. 22



Halter **B** gemäß Schablone biegen und ablängen.

- 1 Aufnahme Kühlmittelpumpe
- 2 Schraube M6x60, Halter B, Distanzstück 40, Aufnahme Kühlmittelpumpe, Bolzensicherung
- 3 Schraube M6x40, Federring, Halter B, Distanzstück 30, Bolzensicherung

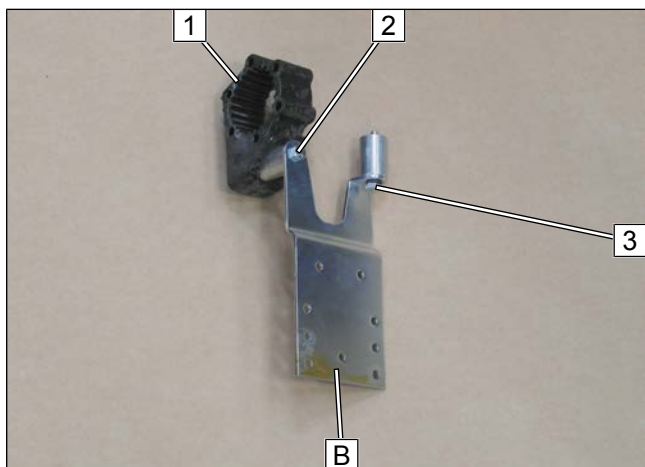
Montage Halter B vorbereiten



Abb. 23

- 1 Schraube M6x20, Federring, Karosseriescheibe, Distanzmutter M6x40

Halter B montieren

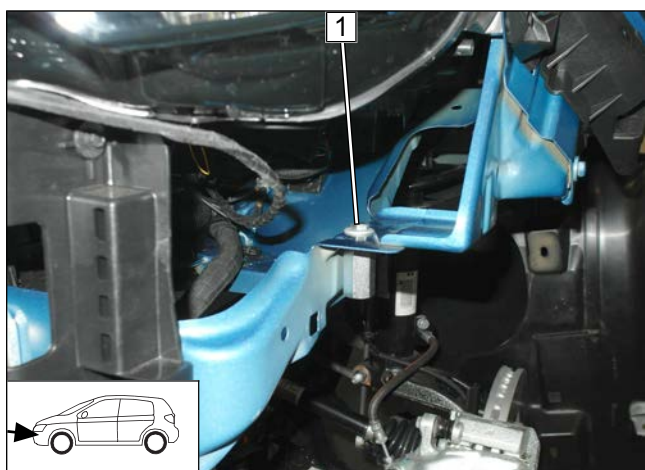

Abb. 24

- 1 Kantenschutz 100 lang
- 2 Bundmutter
- 3 vormontierte Schraube M6x40 an Distanzmutter

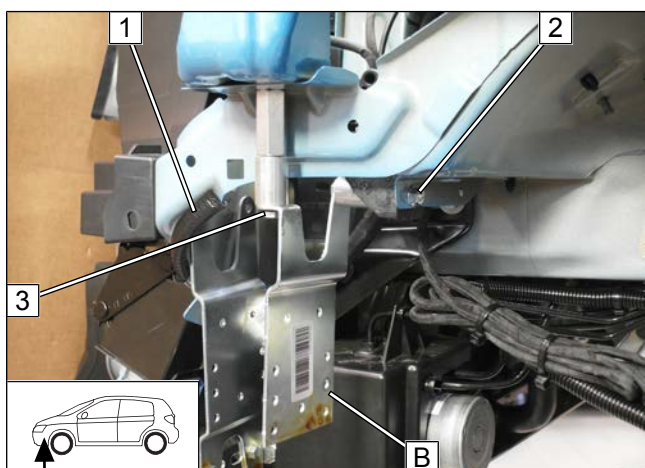

8.3 Heizgerät vormontieren

Wasserstutzen montieren



Abb. 25



Allgemeine Einbauanweisung des Heizgeräts beachten.

- 1** Wasserstutzen, Dichtung
- 2** selbstfurchende Schraube 5x15, Halteplatte Wasserstutzen

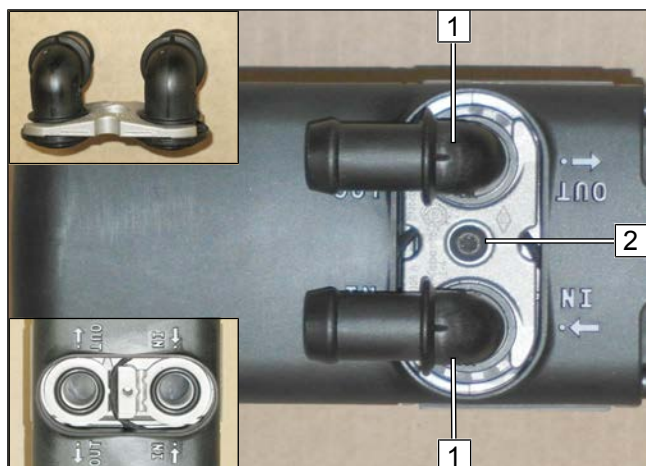
Schläuche ablängen



Abb. 26

A	350
B	300
C	90° 100x145
D	170
E	720
F	310

Schläuche vorbereiten

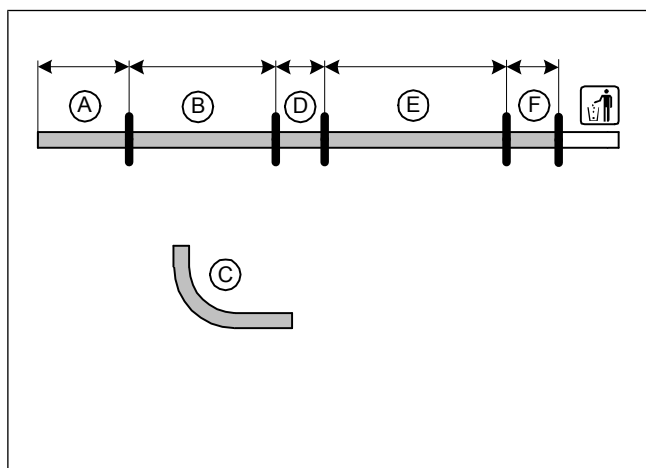

Abb. 27

► Gewebeschrumpfschläuche auf Schlauch **B** und **E** aufschieben, ablängen und schrumpfen.

- 1** Schlauch **E** heizgeräteseitig
- 2** Profilmgummi sw Ø20

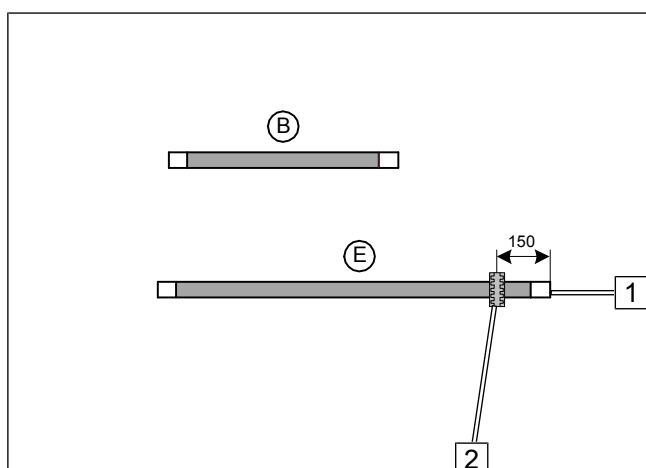

Schläuche montieren



Abb. 28

► Alle Federbandschellen Ø25.

8.4 Heizgerät montieren

HG montieren

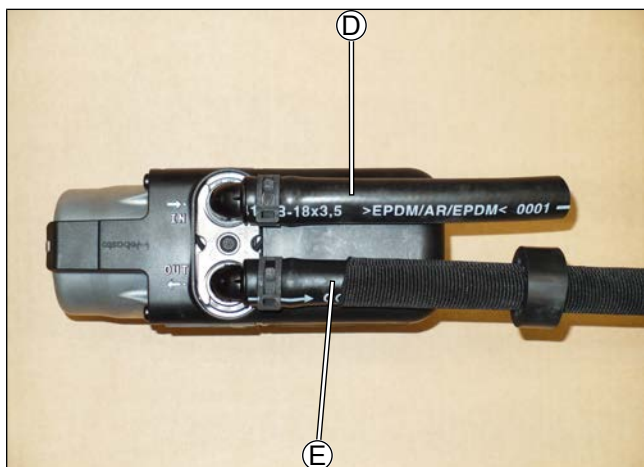

Abb. 29

1 selbstfurchende Schraube 5x13

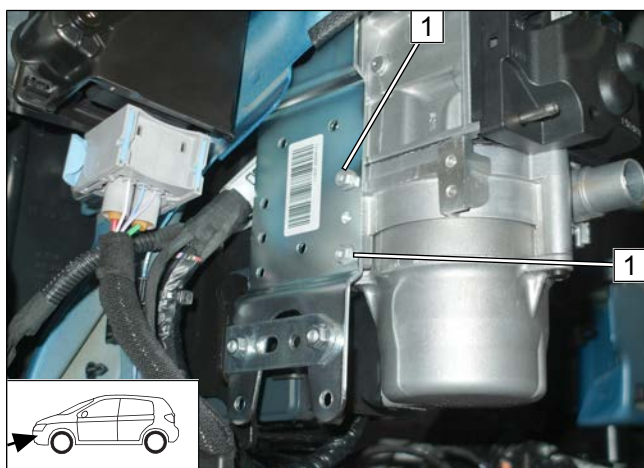

Abb. 30

1 selbstfurchende Schraube 5x13



Kabelbaum HG montieren

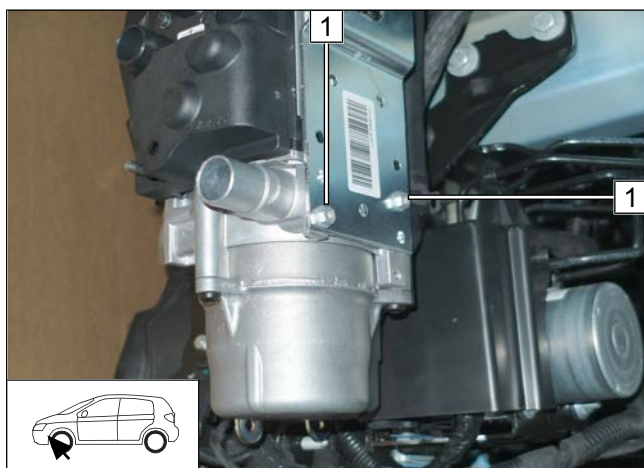
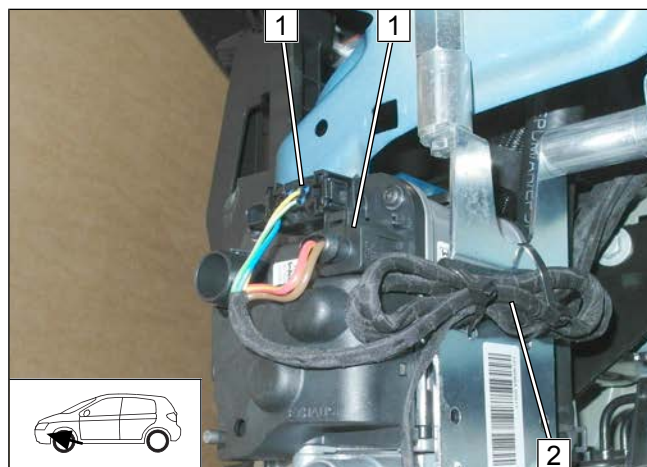

- 1** Stecker Kabelbaum Heizgerät
- 2** Reststück Kabelbaum Heizgerät gemäß Abbildung mit Kabelbinder befestigen

Abb. 31



9 Brennstoff



GEFAHR

Brand- und Explosionsgefahr durch austretende Kraftstoffe und Kraftstoffdämpfe.

Der unsachgemäße Einbau der Brennstoffentnahme kann Schaden und Feuer verursachen.

- ▶ Elektrostatische Entladungen und offenes Feuer vermeiden
- ▶ Bei Arbeiten an der Kraftstoffanlage auf eine ausreichende Be- und Entlüftung achten
- ▶ Tankdeckelverschluss des Fahrzeuges öffnen
- ▶ Tank belüften
- ▶ Tankverschluss wieder schließen
- ▶ Auslaufenden Kraftstoff mit geeignetem Behälter auffangen



Gefahr der Beschädigung von Bauteilen

- ▶ Brennstoffleitung und Kabelbaum Brennstoffpumpe so verlegen, dass sie gegen Steinschlag geschützt sind
- ▶ An scharfen Kanten Brennstoffleitung und Kabelbaum mit Scheuerschutz versehen

9.1 Brennstoffleitung anschließen und verlegen

Demontage Stecker Brennstoffpumpe



Abb. 32

Anschluss Heizgerät

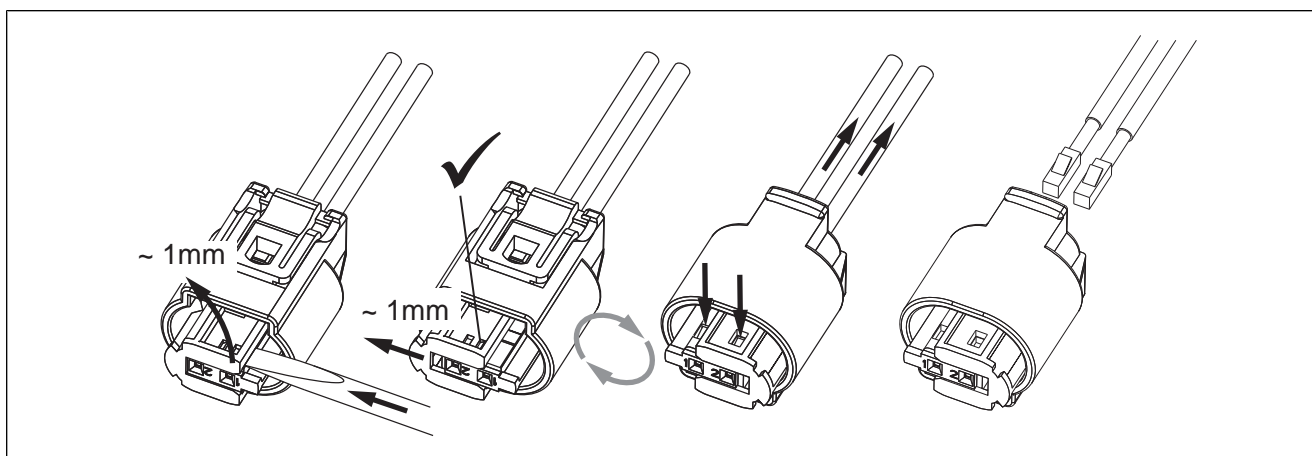
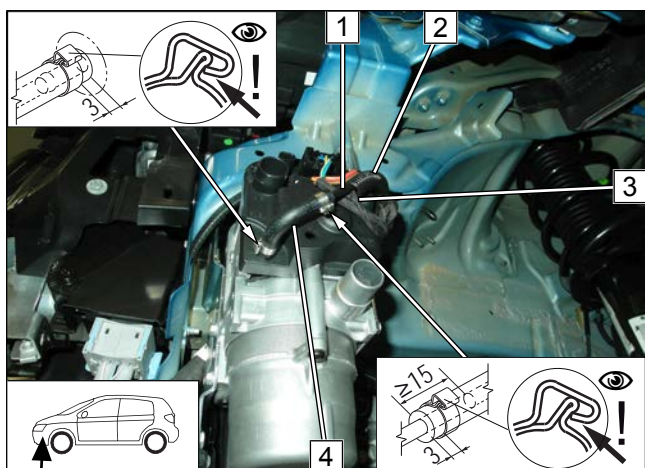

- 1 Brennstoffleitung in Wellrohr
- 2 Wellrohr
- 3 Kabelbaum Brennstoffpumpe in Wellrohr
- 4 Formschlauch 90°, Schelle Ø10 [2x]

Abb. 33



Brennstoffleitung verlegen, mit Kabelbindern befestigen



Abb. 34

- 1 Wellrohr mit Kabelbaum Brennstoffpumpe und Brennstoffleitung

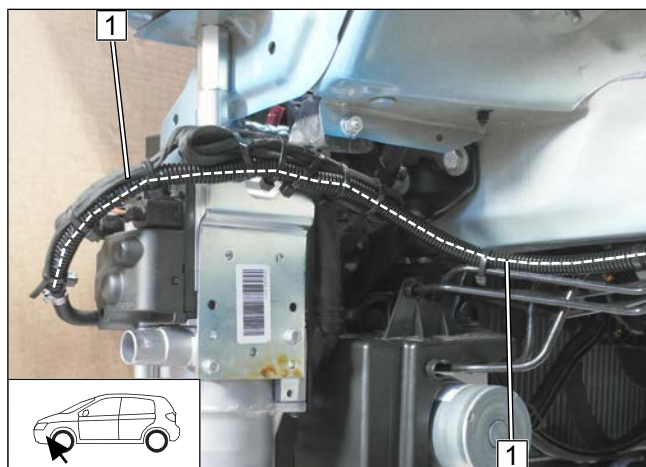

Abb. 35

- ▶ Wellrohr 1 mit Kabelbaum Brennstoffpumpe und Brennstoffleitung zum Unterboden verlegen.

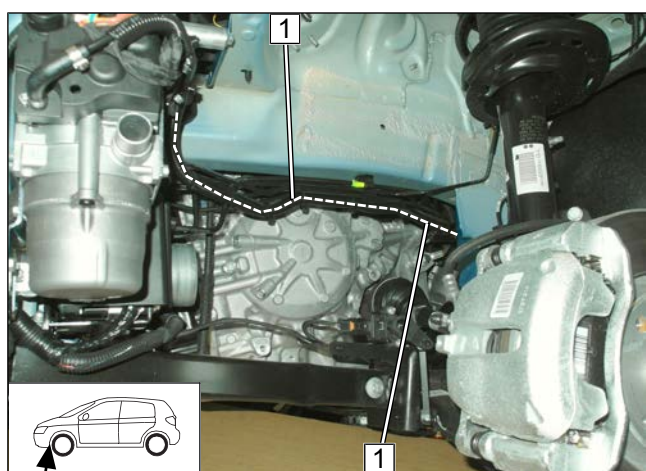

Abb. 36

- 1 Wellrohr mit Kabelbaum Brennstoffpumpe und Brennstoffleitung

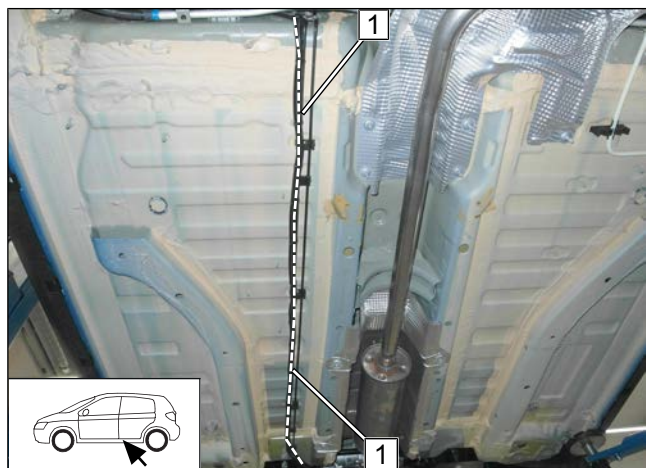

9.2 Brennstoffpumpe montieren

Fzg.eigenen Kabelbaum lösen (wenn vorhanden)



Abb. 37

► Fzg.eigenen Clip **2** aus Bohrung **1** demontieren.

Einnietmutter montieren

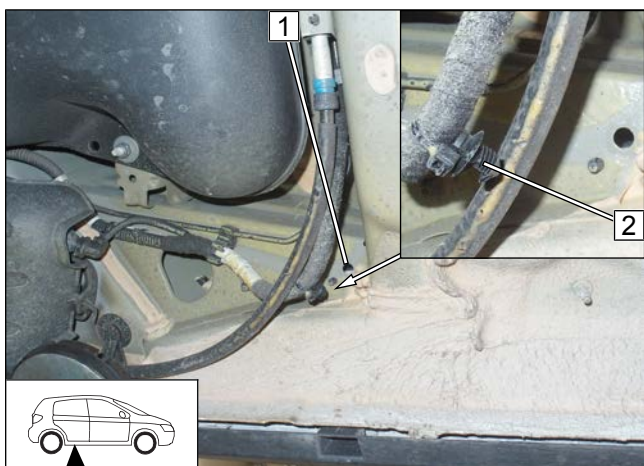

Abb. 38

1 Einnietmutter, fzg.eigene Bohrung

Brennstoffpumpe vormontieren

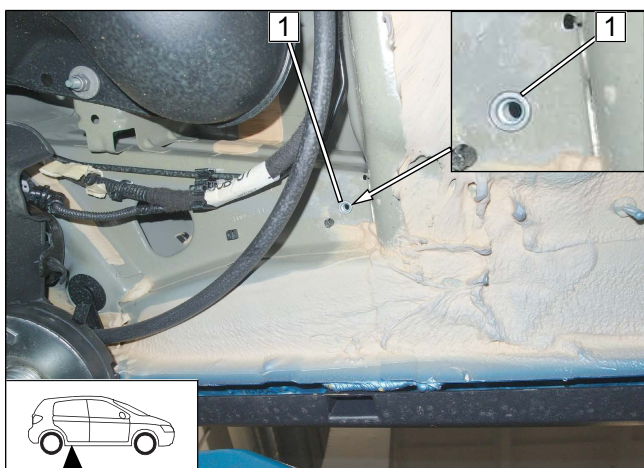

Abb. 39

- 1** Formschlauch 90°, Schelle Ø10
- 2** Brennstoffpumpe
- 3** Aufnahme Brennstoffpumpe
- 4** Schlauchstück, Schelle Ø10



Montage Stecker Brennstoffpumpe

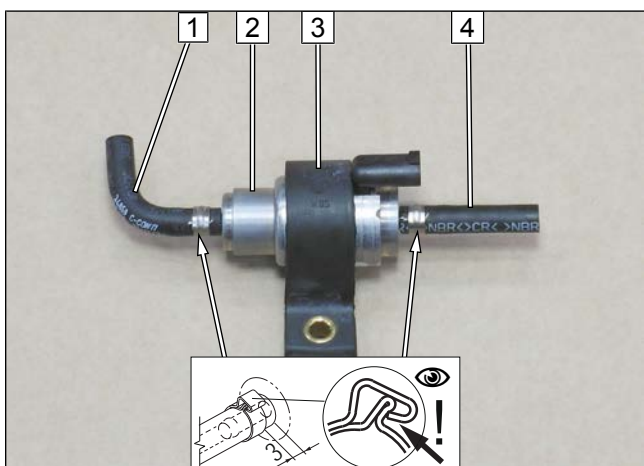

Abb. 40

Brennstoffpumpe montieren und anschließen

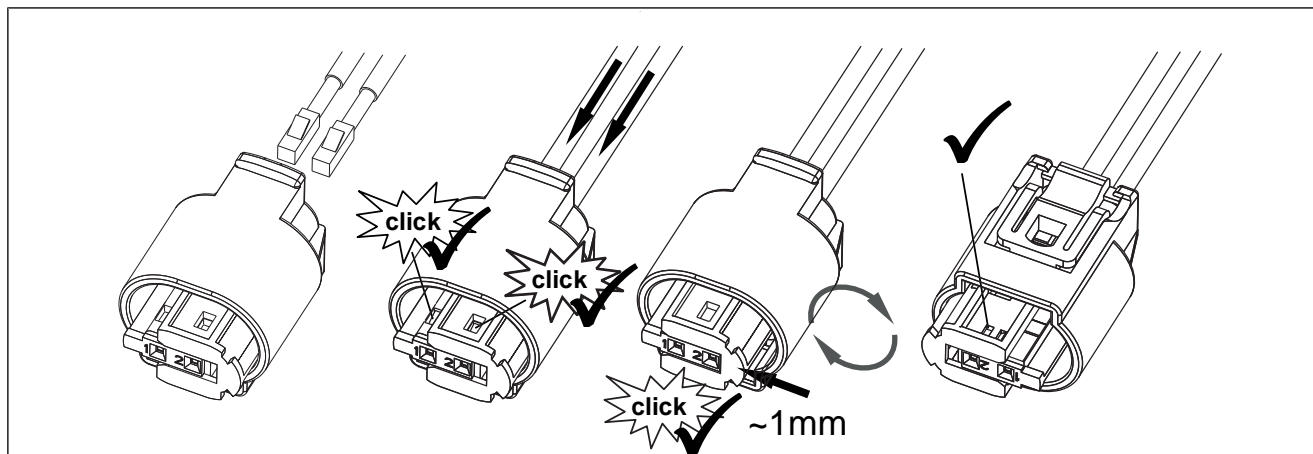
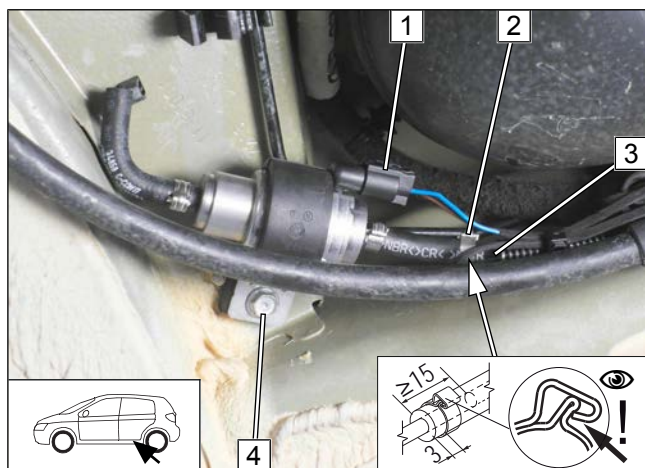

- 1 Kabelbaum Brennstoffpumpe, Stecker X7 montiert
- 2 Schelle Ø10
- 3 Brennstoffleitung HG
- 4 Schraube M6x25, Stützwinkel, Aufnahme Brennstoffpumpe

Abb. 41

9.3 Fuelfix einbauen

Serviceklappe freilegen



Abb. 42

► Dämmmatte (wenn vorhanden) gemäß Abbildung an Position **1** auftrennen.

- 2 fzg.eigene Öffnung in Dämmmatte
- 3 Serviceklappe Tankarmatur geöffnet

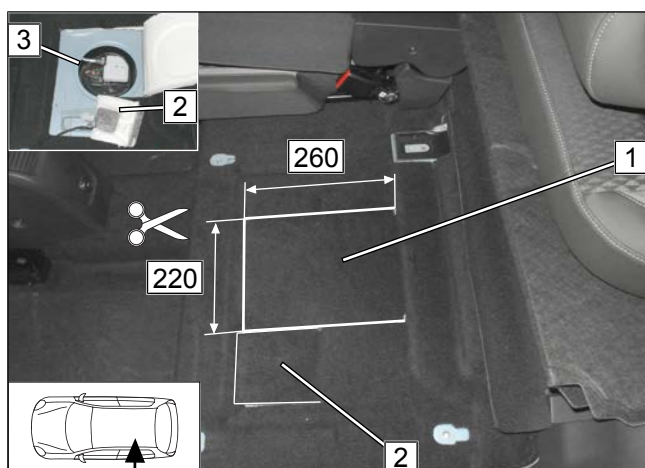

Bohrschablone vorbereiten



Abb. 43

Lochbild übertragen



Abb. 44

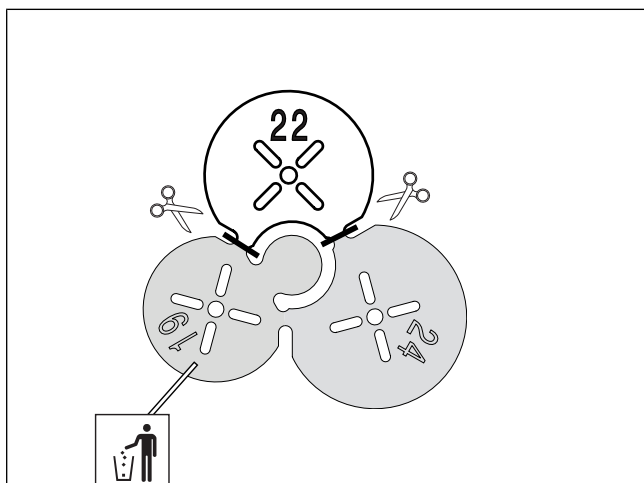

Einbauhinweise des Tankentnehmers beachten.

► Arbeitsschritte F1, F2

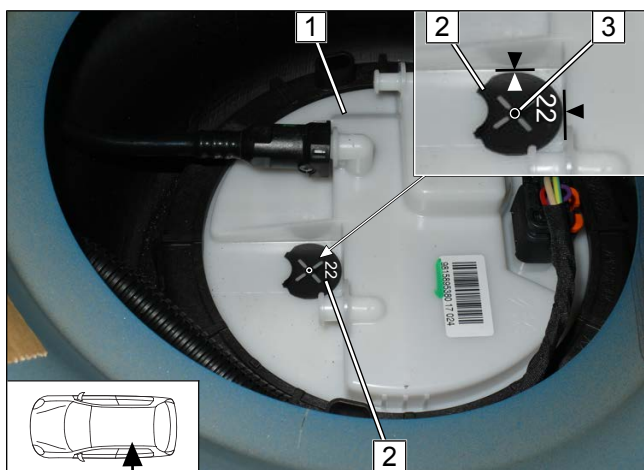
- 1 Tankarmatur
- 2 Schablone
- 3 Lochbild

Bohrung für FuelFix



Abb. 45



GEFAHR

Brand- und Explosionsgefahr durch austretende Kraftstoffe und Kraftstoffdämpfe.

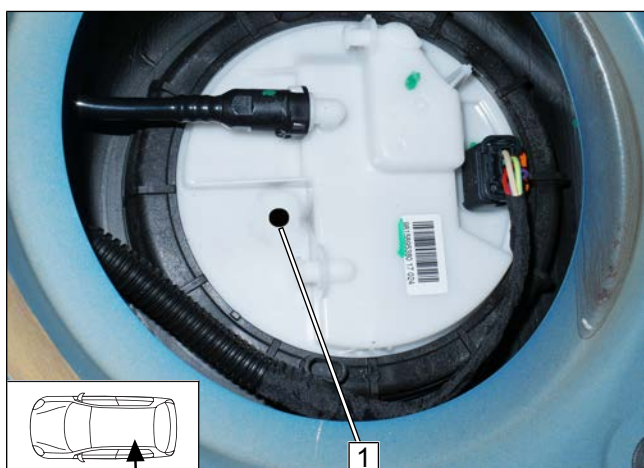
► Arbeitsschritt F3

- 1 Bohrung mit beiliegendem Bohrer



FuelFix einsetzen

- ▶ Arbeitsschritt F4, F5
- ▶ FuelFix **1** gemäß Schablone biegen und ablängen. In Bohrung **2** einsetzen.



Abb. 46



Abb. 47

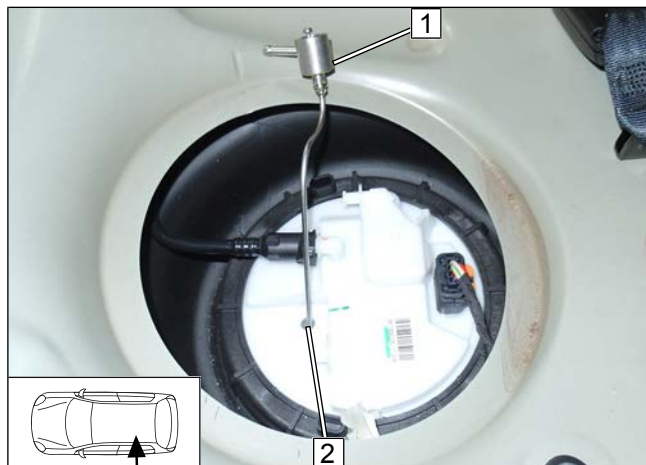

Abb. 48



Abb. 49

FuelFix ausrichten



Abb. 50

- ▶ Arbeitsschritte F5.3, F5.4
- ▶ FuelFix **1** gemäß Abbildung ausrichten.

Brennstoffleitung anschließen

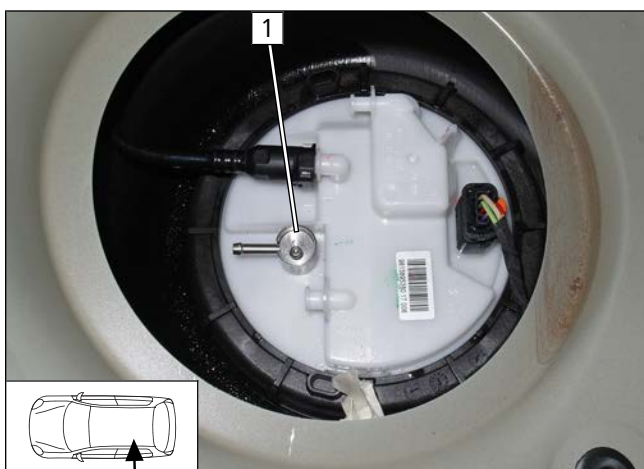

Abb. 51

- ▶ Arbeitsschritt F6
- 1** Schlauchstück, Schelle Ø10 [2x]
- 2** Brennstoffleitung FuelFix



FuelFix montieren

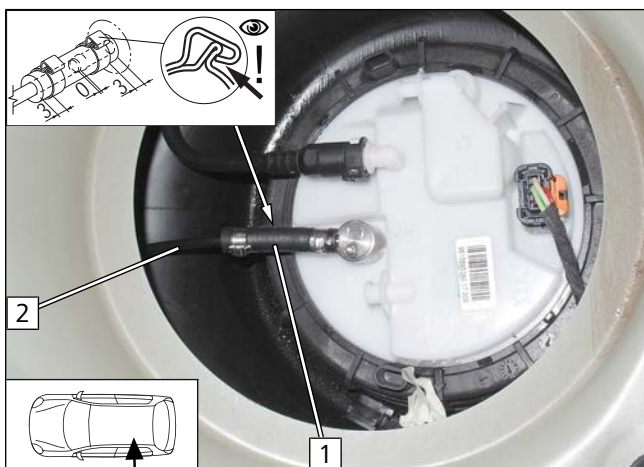

Abb. 52

Festen Sitz FuelFix prüfen

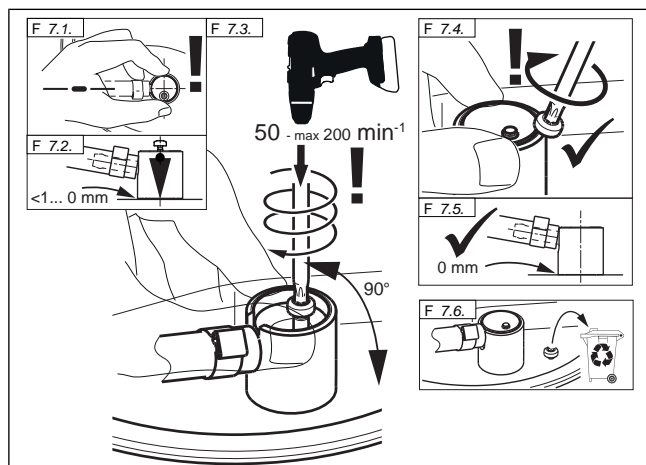
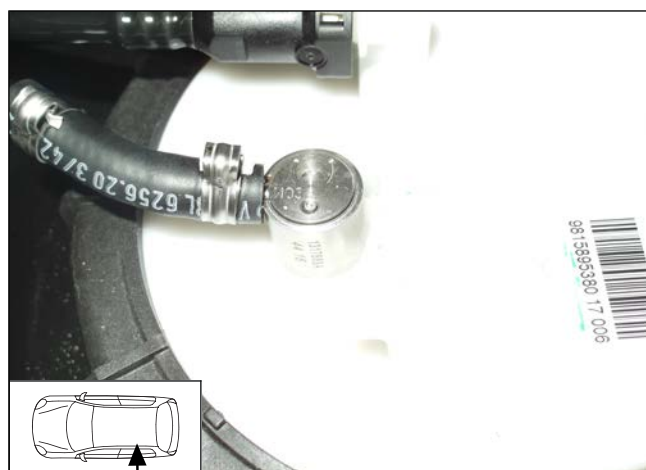

► Arbeitsschritt F8

Brennstoffleitung sichern

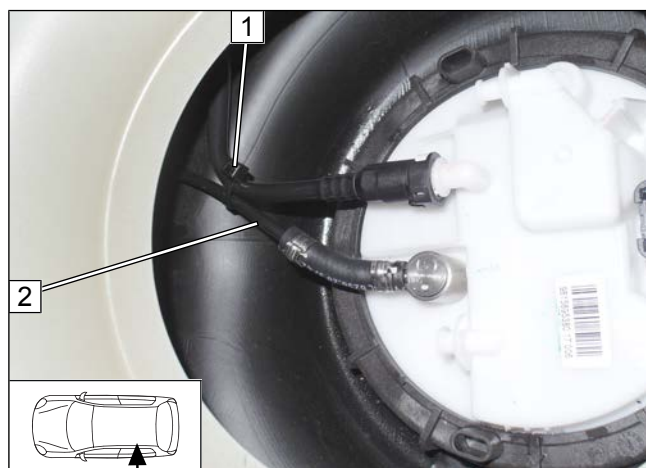

- 1 Brennstoffleitung FuelFix
- 2 Kabelbinder als Zugentlastung

Abb. 53

GEFAHR
Brand- und Explosionsgefahr durch austretende Kraftstoffe und Kraftstoffdämpfe.

► Arbeitsschritt F7



Anschluss Brennstoffpumpe

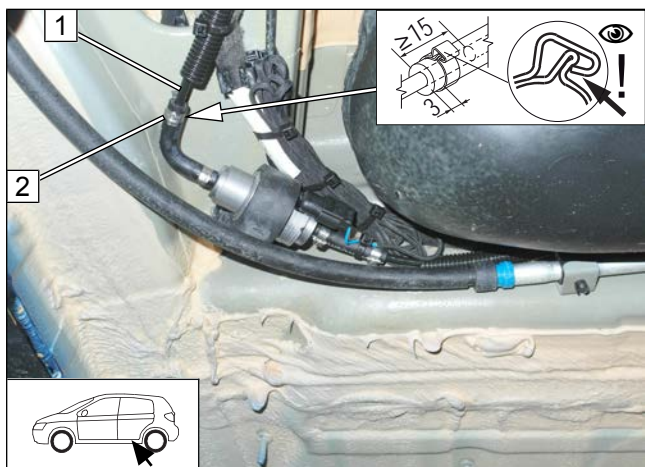

- 1 Brennstoffleitung FuelFix
- 2 Schelle Ø10

Abb. 54



10 Brennluft

Brennluftansaugleitung ablängen

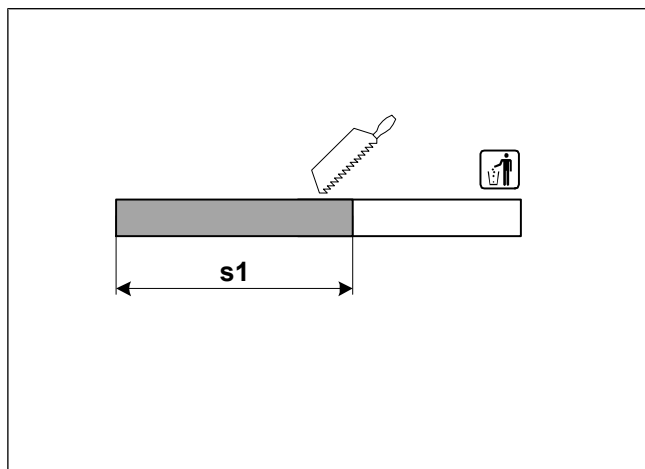

s1 140

Abb. 55

Brennluftansaugerschalldämpfer vormontieren

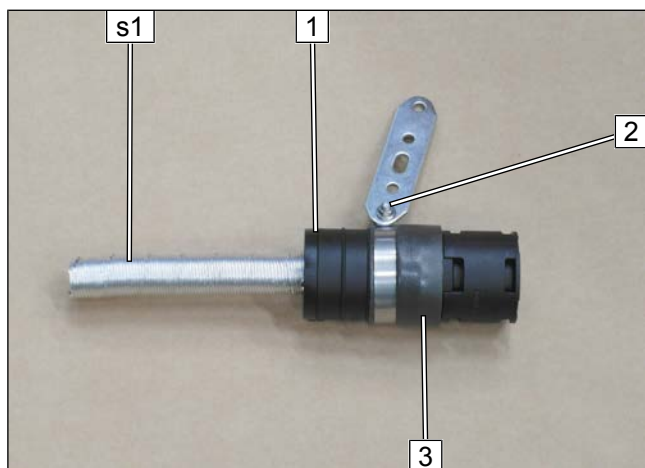

- 1 Brennluftansaugerschalldämpfer
- 2 Schraube M5x16, Rohrschelle Ø51, Lochband, Bundmutter lose montieren
- 3 selbstklebender Schaumstoff

Abb. 56

Brennluftansaugerschalldämpfer montieren

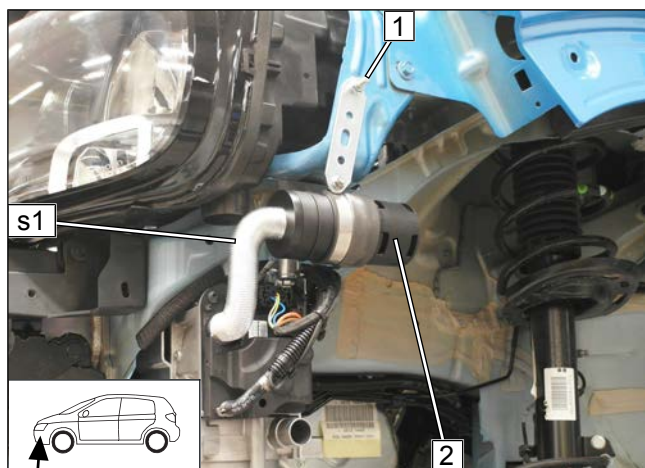

 Einbauhinweise des Brennluftansaugerschalldämpfers beachten.

- Lochband gemäß Abbildung an Fzg.-Kontur anpassen und alle Schraubverbindungen festziehen.
- 1 Schraube M6x20, Karosseriescheibe, fzg.eigene Bohrung, Lochband, Bundmutter
- 2 vormontierter Brennluftansaugerschalldämpfer

Abb. 57



11 Abgas

Abgasleitung ablängen



Abb. 58

Winkel Abgasschalldämpfer vorbereiten

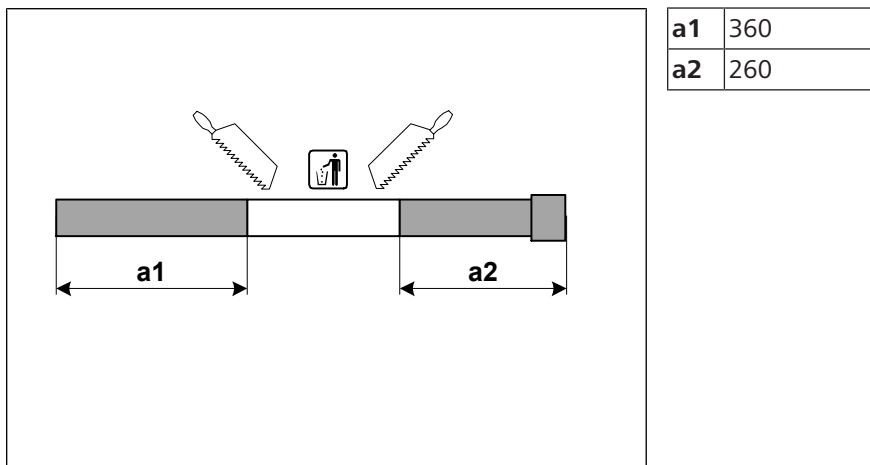

Abb. 59

Winkel vormontieren

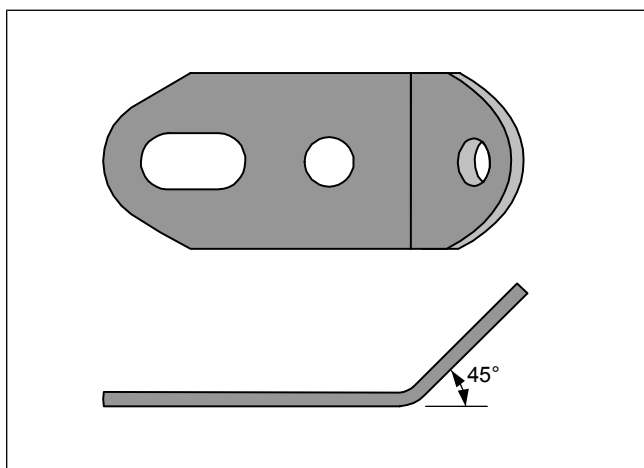

Abb. 60

- 1** Schraube M4x16, Karosseriescheibe, Winkel, Karosseriescheibe, Mutter



Abgasschalldämpfer vormontieren

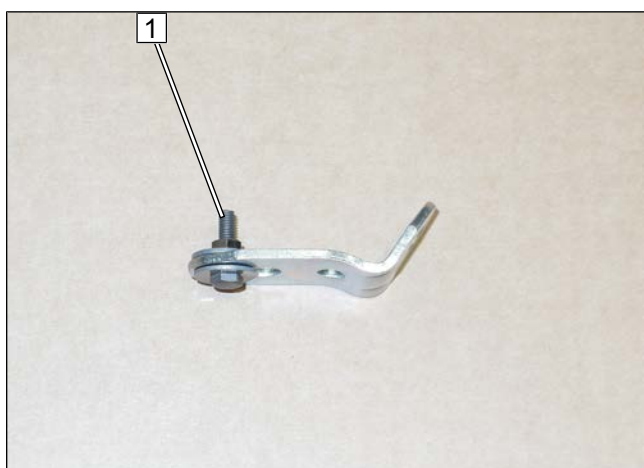

Abb. 61

- 1 Schraube M6x16, Federring, vorbereiteter Winkel

Abgasschalldämpfer montieren

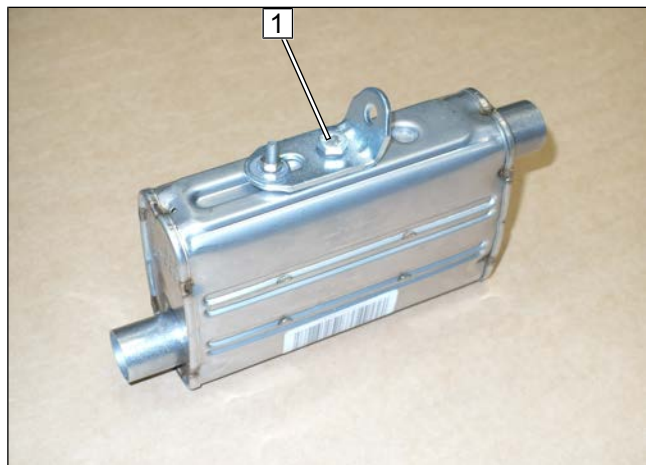

Abb. 62

- 1 Abgasschalldämpfer
- 2 Schraube M6x16, vorbereiteter Winkel, Halter A, Bundmutter

Abgasleitung a1 montieren

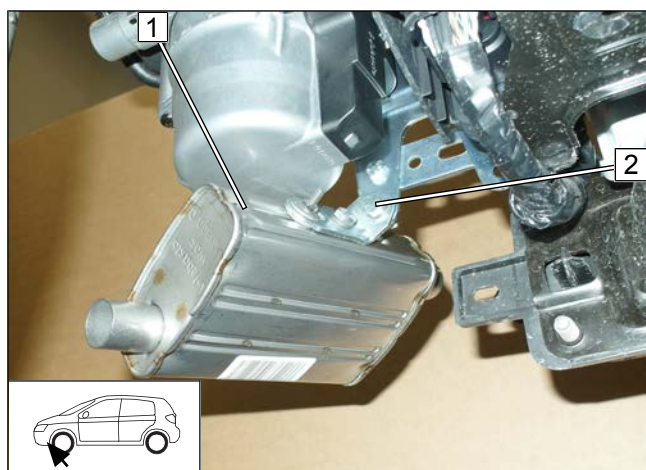

Abb. 63

- 1 Abstandshalter
- 2 Schlauchklemme



Abgasleitung **a2** vormontieren

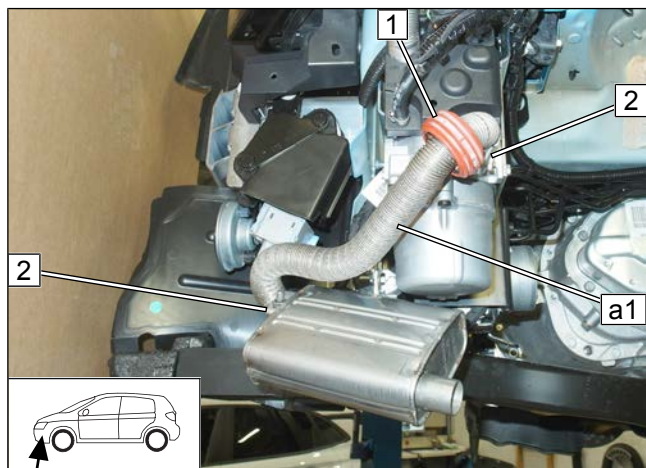

Abb. 64

- 1 Abstandshalter

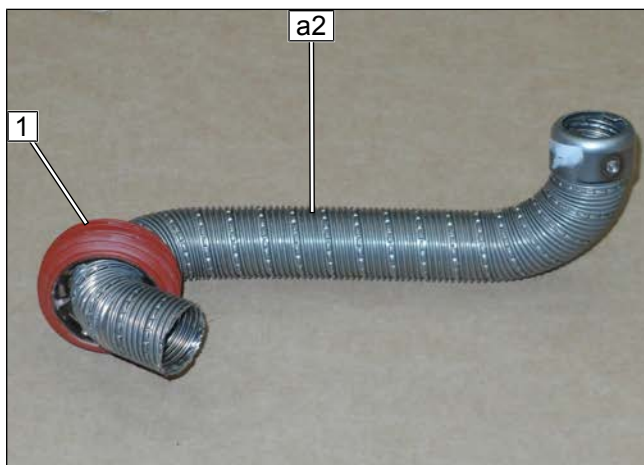

Abb. 65

- 1 Schlauchklemme lose montieren
- 2 Schraube M6x20, Rohrschelle, Winkel, Bundmutter lose montieren

Abgasleitung **a2** montieren

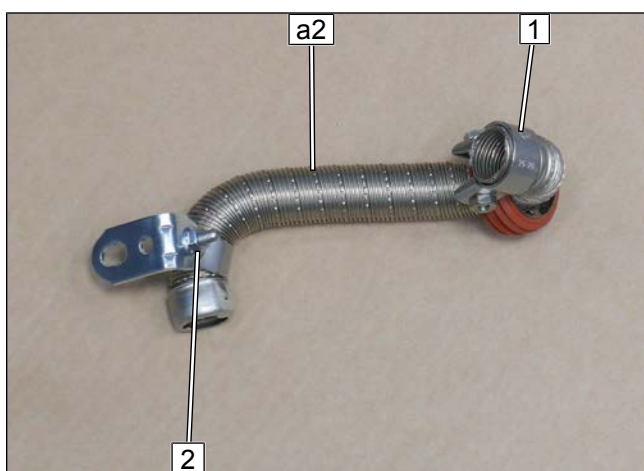

Abb. 66

- 1 fzg.eigene Schraube, Winkel vormontiert, Bundmutter M8
- 2 Schraube M6x20 festziehen
- 3 Schlauchklemme festziehen

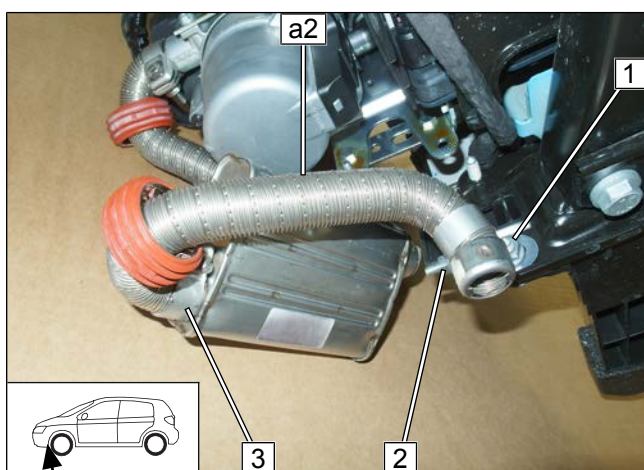

12 Kühlmittel

12.1 Kühlmittelpumpe montieren

Kühlmittelpumpe und Schlauch **D** montieren



Abb. 67

- 1 Kühlmittelpumpe
- 2 Aufnahme Kühlmittelpumpe
- 3 Stecker Kabelbaum Kühlmittelpumpe

Kabelbaum Kühlmittelpumpe montieren

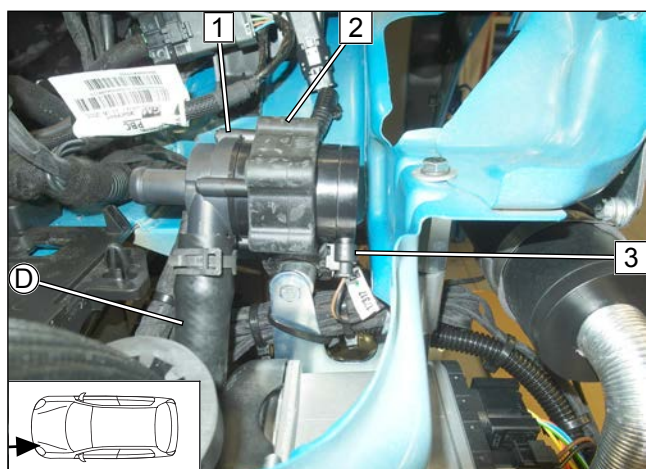

Abb. 68

- 1 Stecker Kabelbaum Kühlmittelpumpe

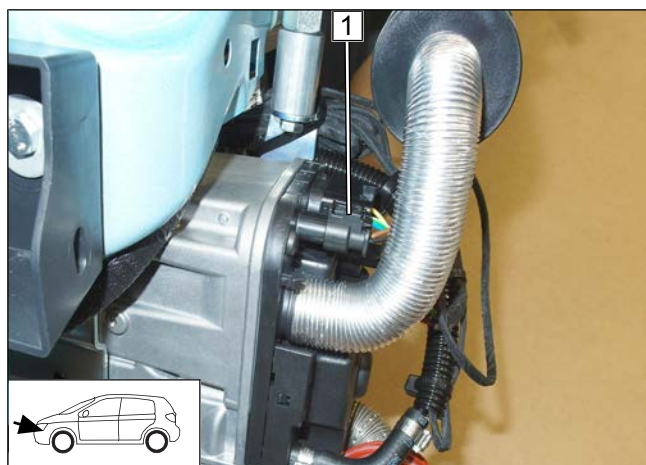

12.2 Schema Schlauchverlegung

Kühlmittelkreislauf "Inline"







Abb. 69

Alle Federbandschellen  = Ø25

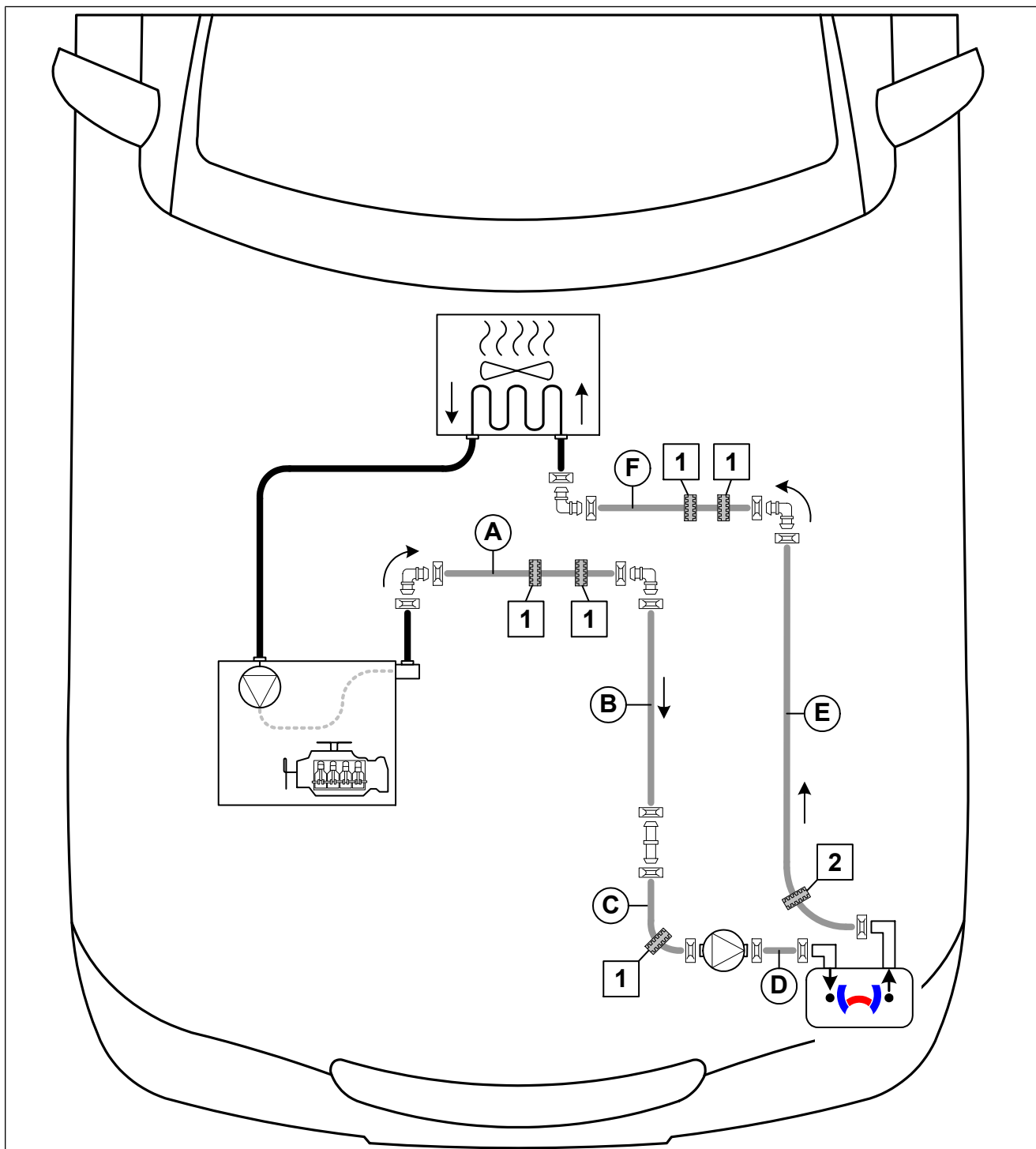
Alle Verbindungsrohre  bzw.  = Ø18x18

1 Profilgummi sw  = Ø₁18

2 Profilgummi sw  = Ø₁20



12.3 Erstellung Kühlmittelkreislauf

Schlauch **B** und **C** vormontieren



Abb. 70

Trennstelle

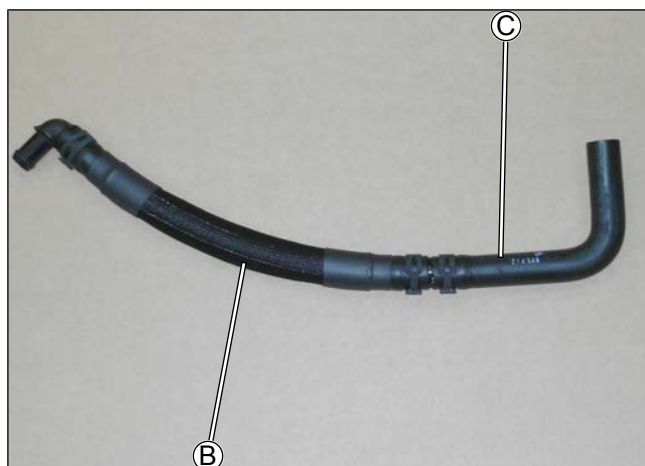

Abb. 71

- 1 Schlauch Motorausgang / Wärmeübertragereingang

Verbindungsrohre 90° montieren

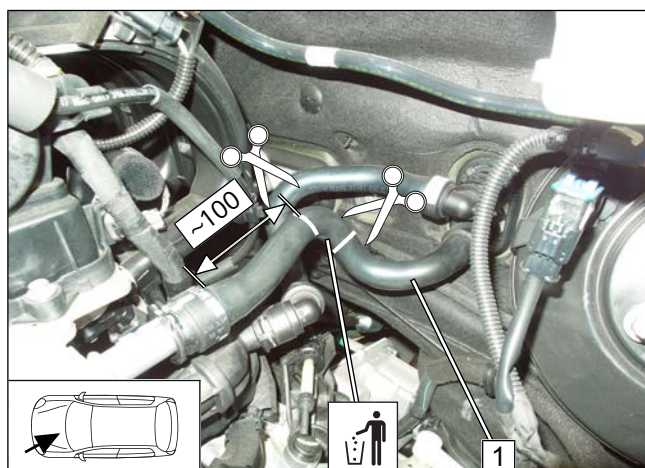

Abb. 72

- 1 Schlauchstück Motorausgang
- 2 Schlauchstück Wärmeübertragereingang



Schlauch **C** montieren

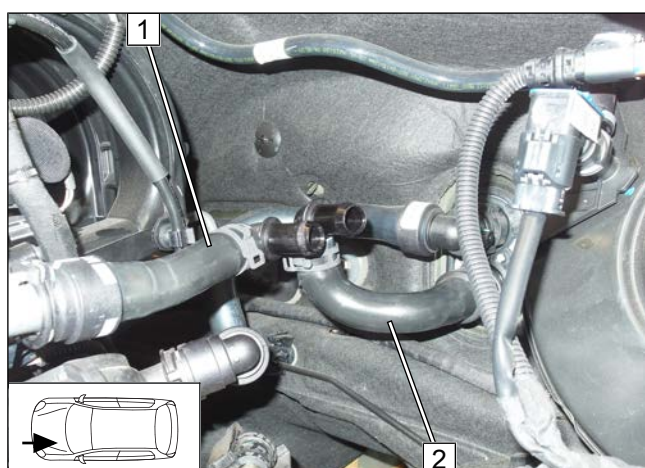

Abb. 73

- 1 Profilgummi sw positionieren

Schlauch **A** und **B** verbinden

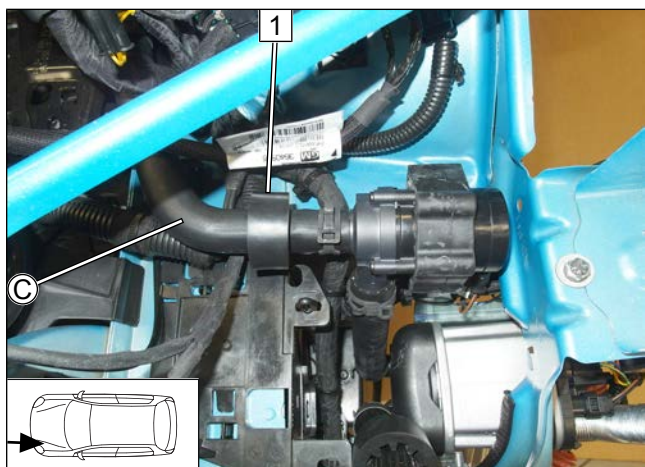

Abb. 74

- 1 Profilgummi sw

Anschluss Motorausgang

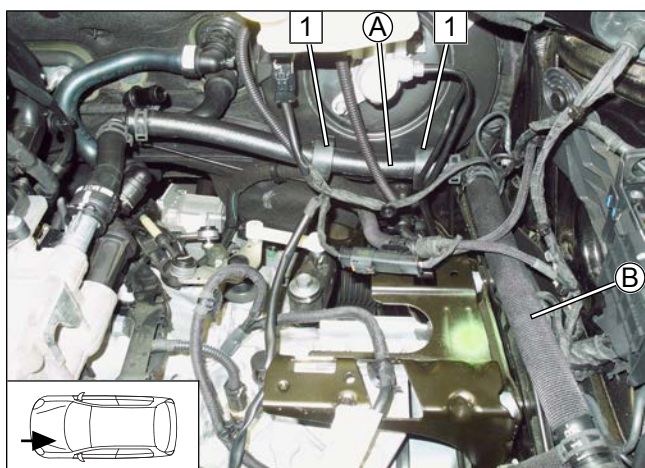

Abb. 75

- 1 Schlauchstück Motorausgang



Schlauch E verlegen

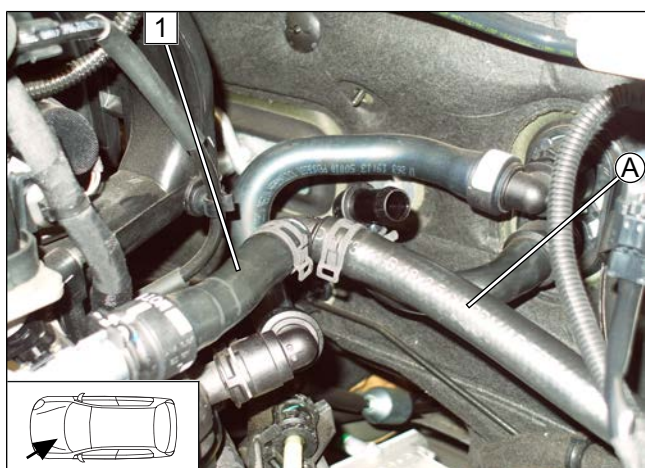

Abb. 76

- 1 Profilgummi sw positionieren

Schlauch E und F verbinden

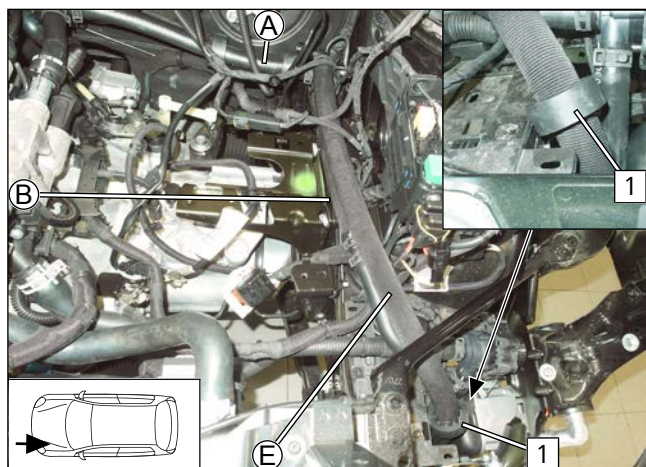

Abb. 77

- 1 Profilgummi sw

Anschluss Wärmeübertragereingang

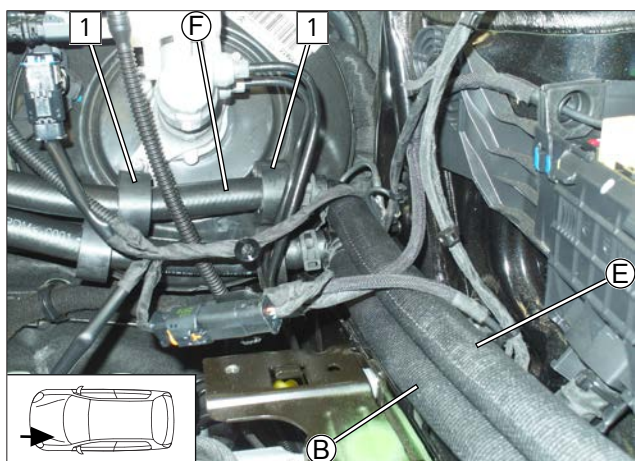

Abb. 78

- 1 Schlauchstück Wärmeübertragereingang



Profilgummi sw ausrichten

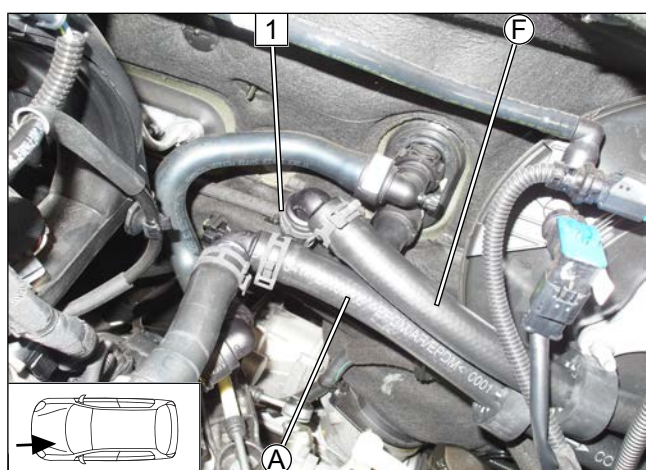

Abb. 79

1 Profilgummi sw

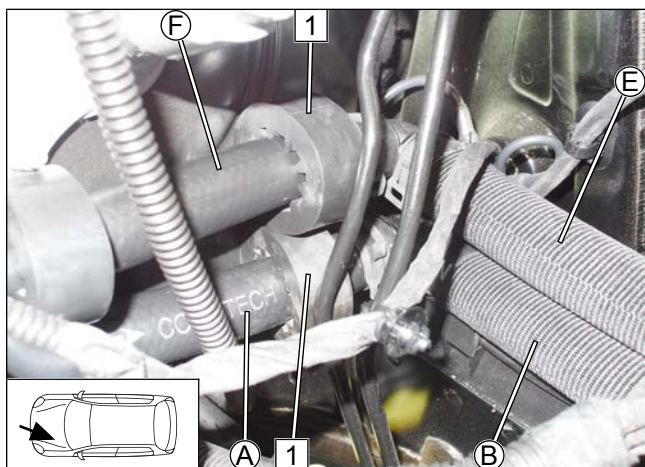

Abb. 80

1 Profilgummi sw

Schlauchhalter montieren

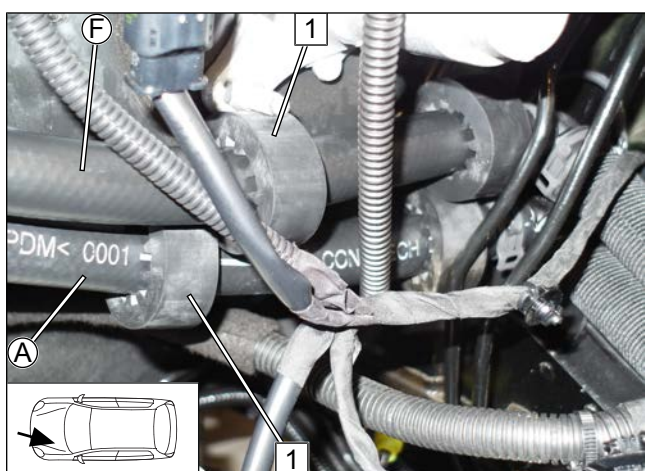

Abb. 81

1 Schlauchhalter

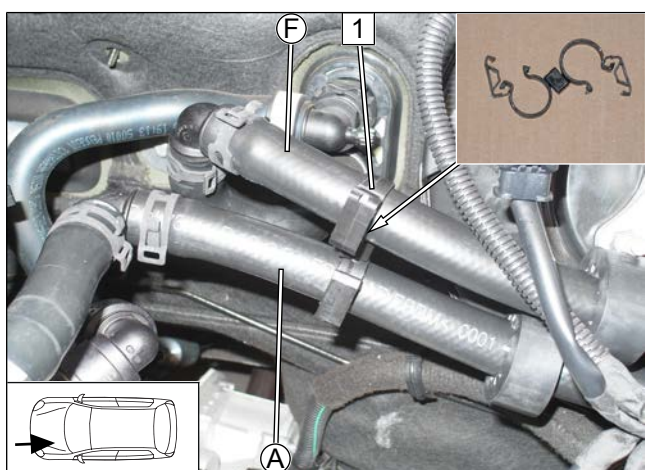

12.4 Schläuche befestigen

Scheuerschutz montieren



Abb. 82

- ▶ **1** selbstklebender Schaumstoff

Schlauch **B** und **E** befestigen

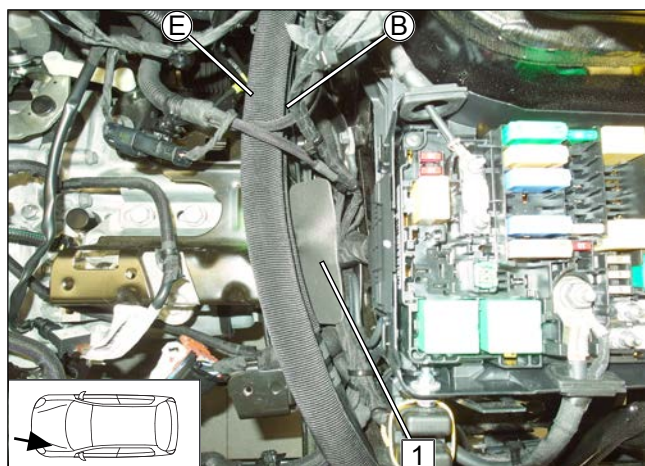

Abb. 83

- ▶ Schlauch **B**, **C** und **E** gemäß Abbildung befestigen.

- ▶ **1** Kabelbinder

Kantenschutz montieren

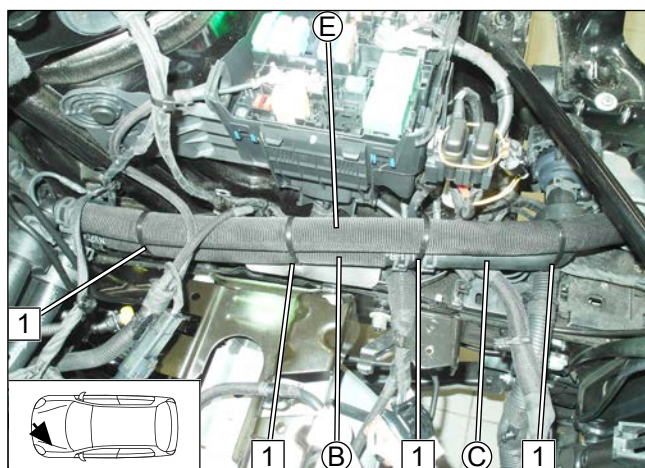

Abb. 84

- ▶ Batterieträger **1** montieren.
- ▶ Kantenschutz 50 lang **2** montieren.

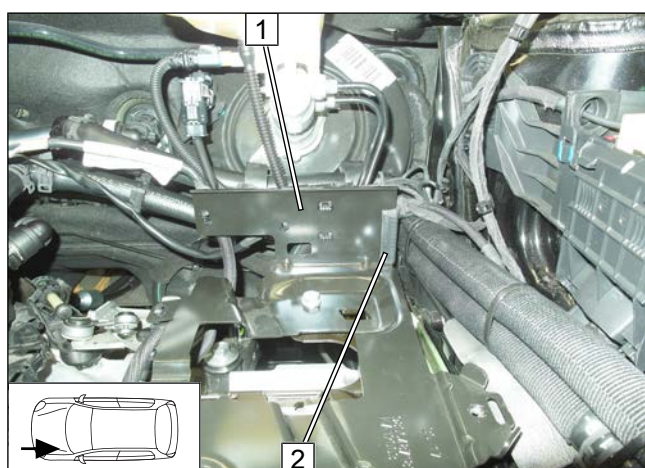

13 Abschließende Arbeiten Abgas

Bohrung in Stoßfängerverkleidung erstellen



Abb. 85

- 1 Stoßfängerverkleidung
- 2 Bohrung Ø60

Hitzeschutz kleben

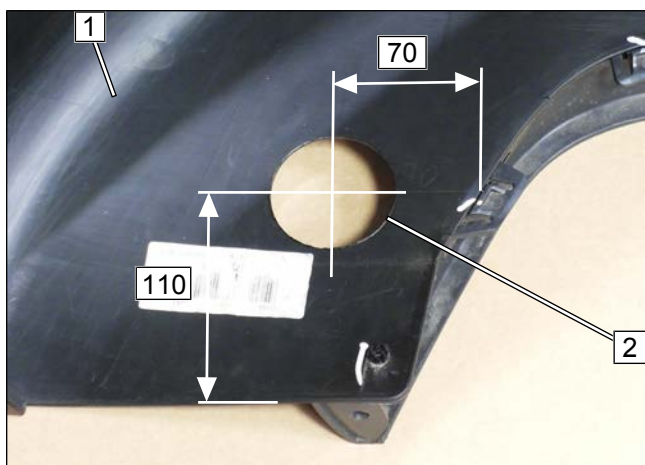

Abb. 86

- 1 Hitzeschutzfolie gemäß Abbildung kleben
- 2 Stoßfängerverkleidung

Abstandshalter ausrichten

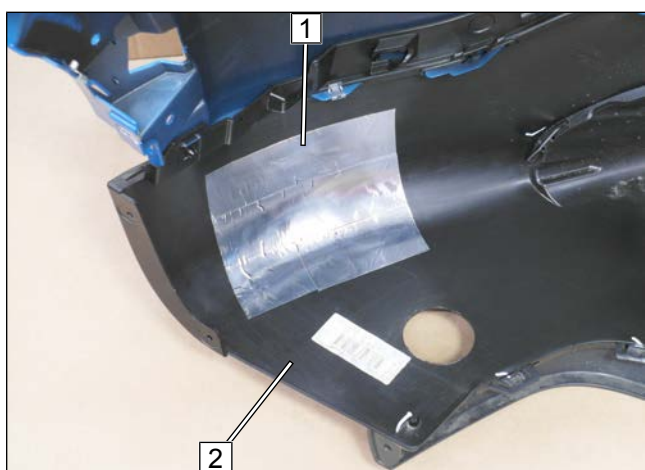

Abb. 87

- Stoßfängerverkleidung 1 montieren.
- 2 Abstandshalter positionieren



Abstand kontrollieren

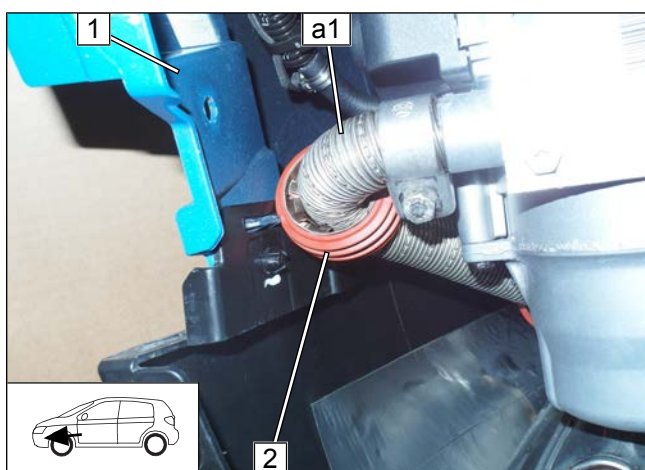

Abb. 88



Auf ausreichenden Abstand zu benachbarten Bauteilen achten, ggfs. korrigieren.

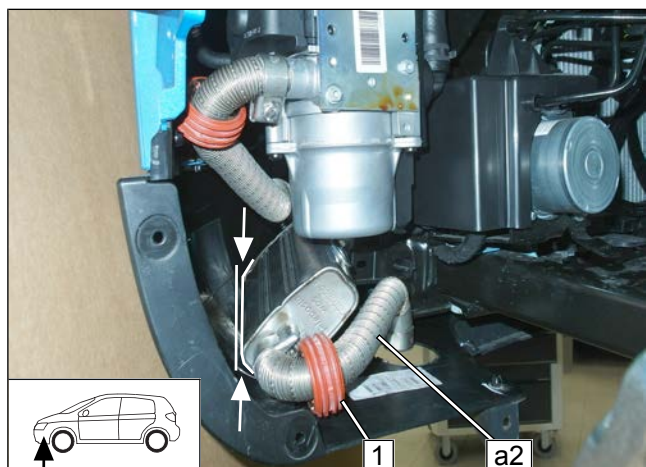

- 1 Abstandshalter positionieren

Abgasleitung **a2** ausrichten



Abb. 89

- 1 Stoßfängerverkleidung

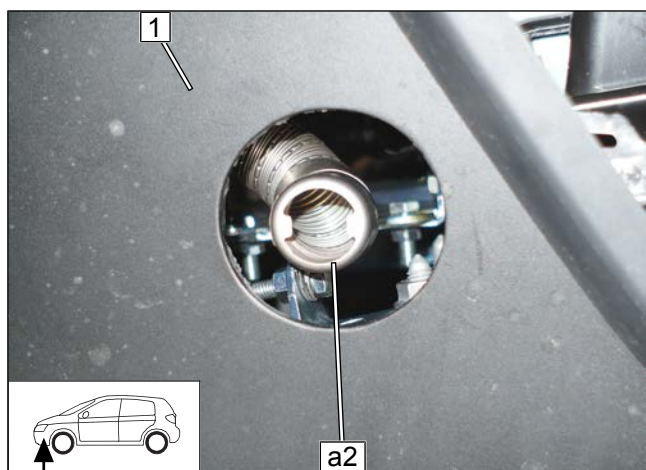

14 Elektrik Innenraum

14.1 Vorarbeiten

Leitungen vorbereiten / zuordnen



Abb. 90



Leitungsabschnitte behalten ihre Nummerierung im gesamten Dokument.

- 1** Flachfederkontakt
 - 1** Ltg. rt Gebläsekabelbaum
 - 2** Ltg. sw Gebläsekabelbaum
 - 3** Ltg. gn Kabelbaum PWM-Steuerung
 - 4** Ltg. gn/sw Kabelbaum PWM-Steuerung
- 18** Ltg. ws Kabelbaum Spannungsversorgung
- 19** Ltg. sw/ws Kabelbaum Spannungsversorgung

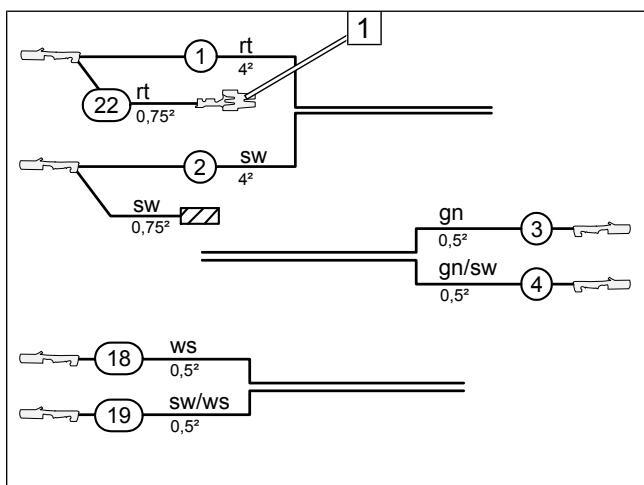

Abb. 91

- 1** Flachsteckhülse 6.3
- 2** Flachfederkontakt
- 3** Flachsteckhülse 4.8

Ansicht PWM Gateway

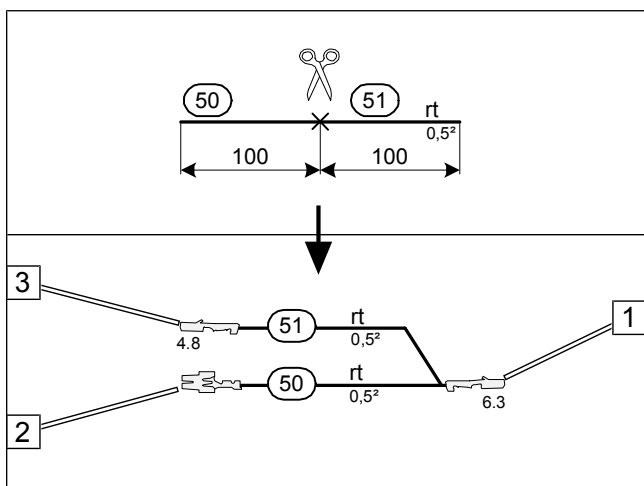

Abb. 92

► Einstellwerte des PWM Gateway bei Inbetriebnahme der Heizung kontrollieren, ggf. anpassen.

Parameter	Einstellwert
Duty-Cycle	70% [DC]
Frequenz	400Hz
Spannung	nicht relevant
Funktion	Low-side

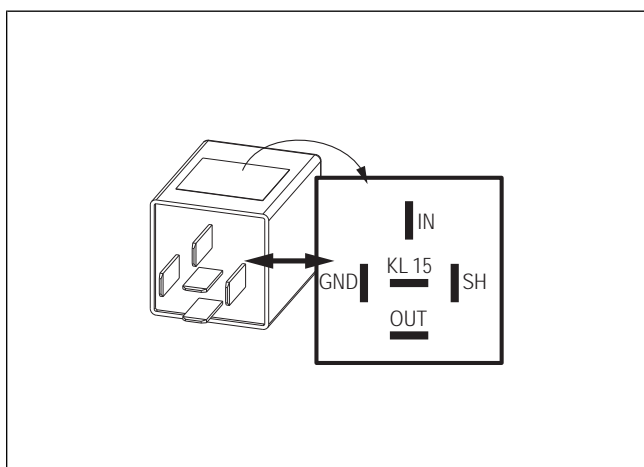

Sockel RSH und PWM-GW verrasten, Leitungen anschließen



Abb. 93



Socket K2-Relais vorbereiten

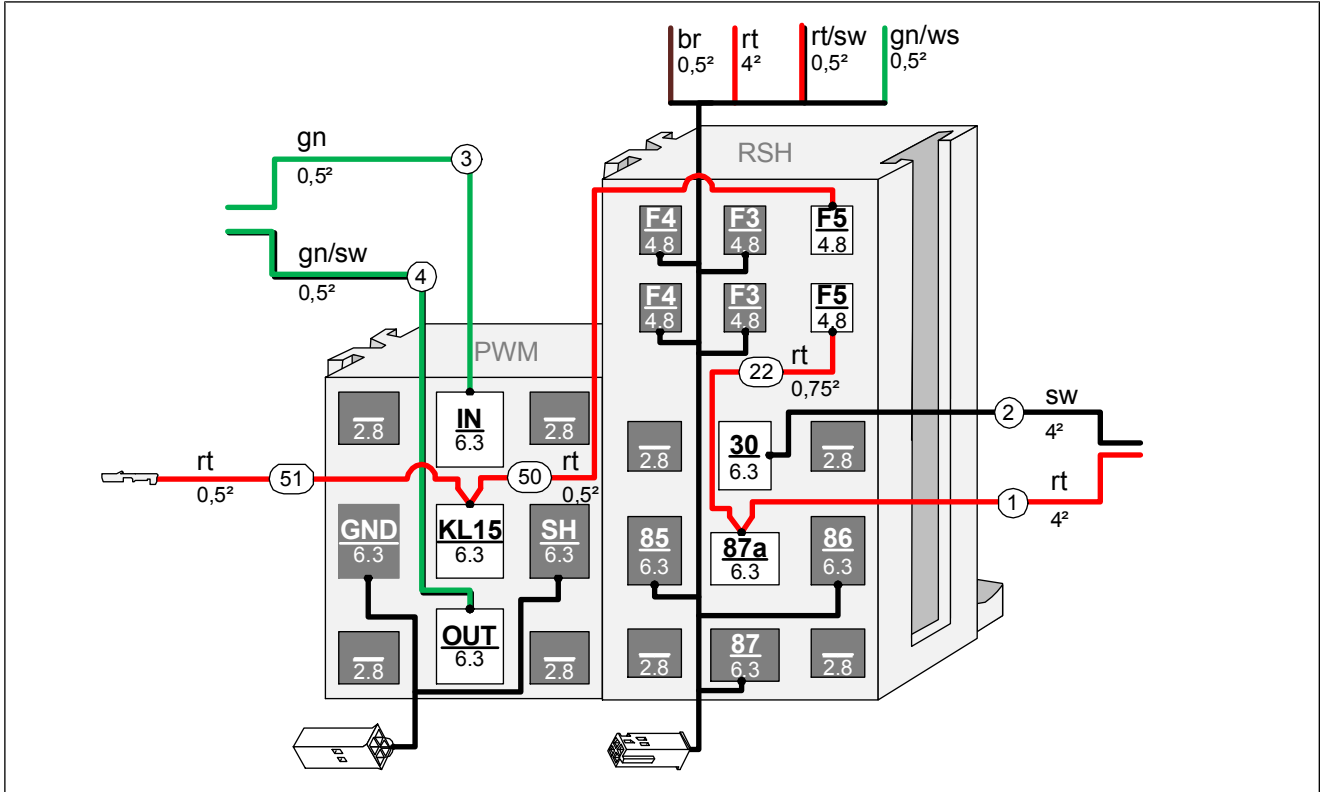

Abb. 94



Socket PWM-GW and K2-Relais verrasten, Leitungen anschließen

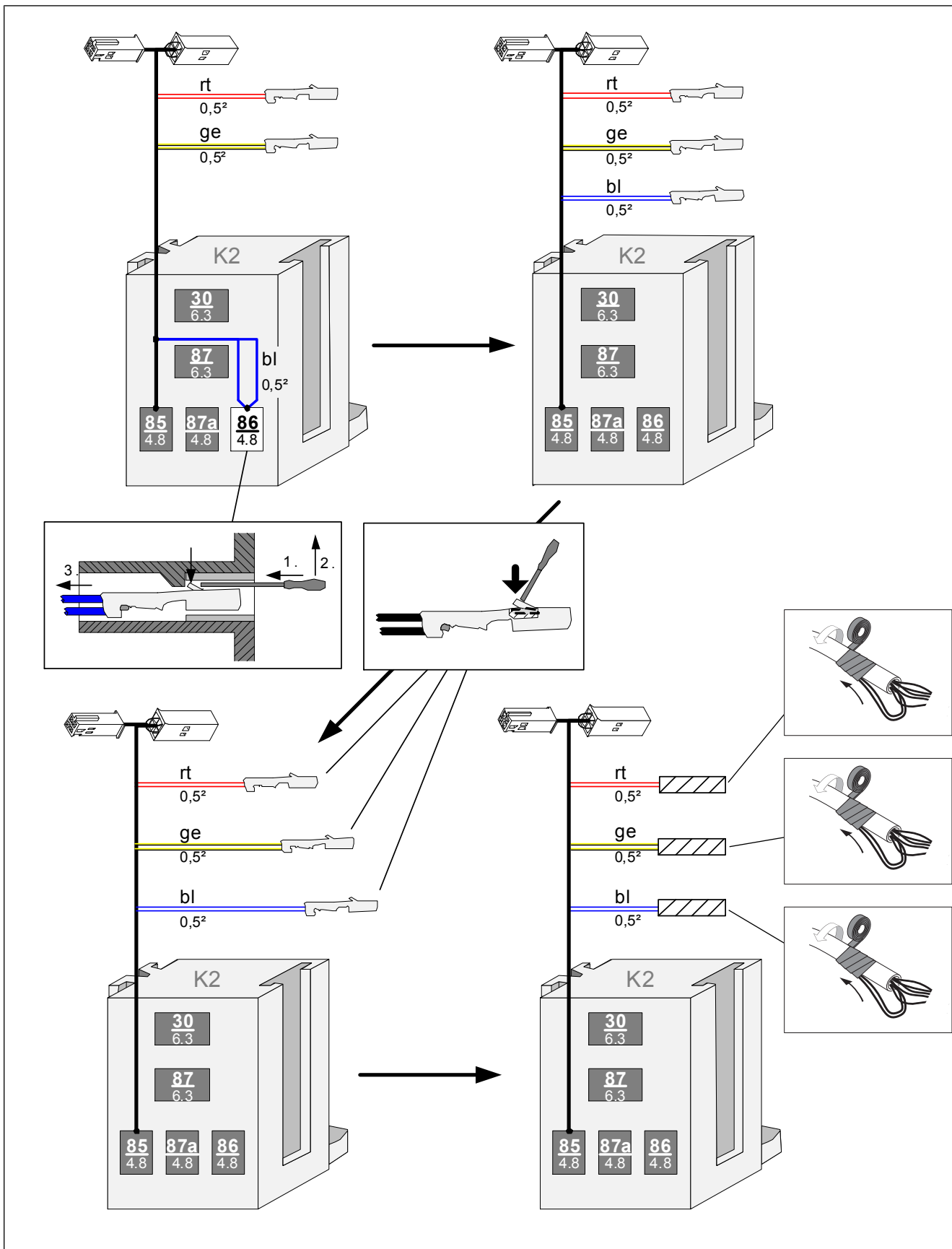

Abb. 95

Winkel montieren

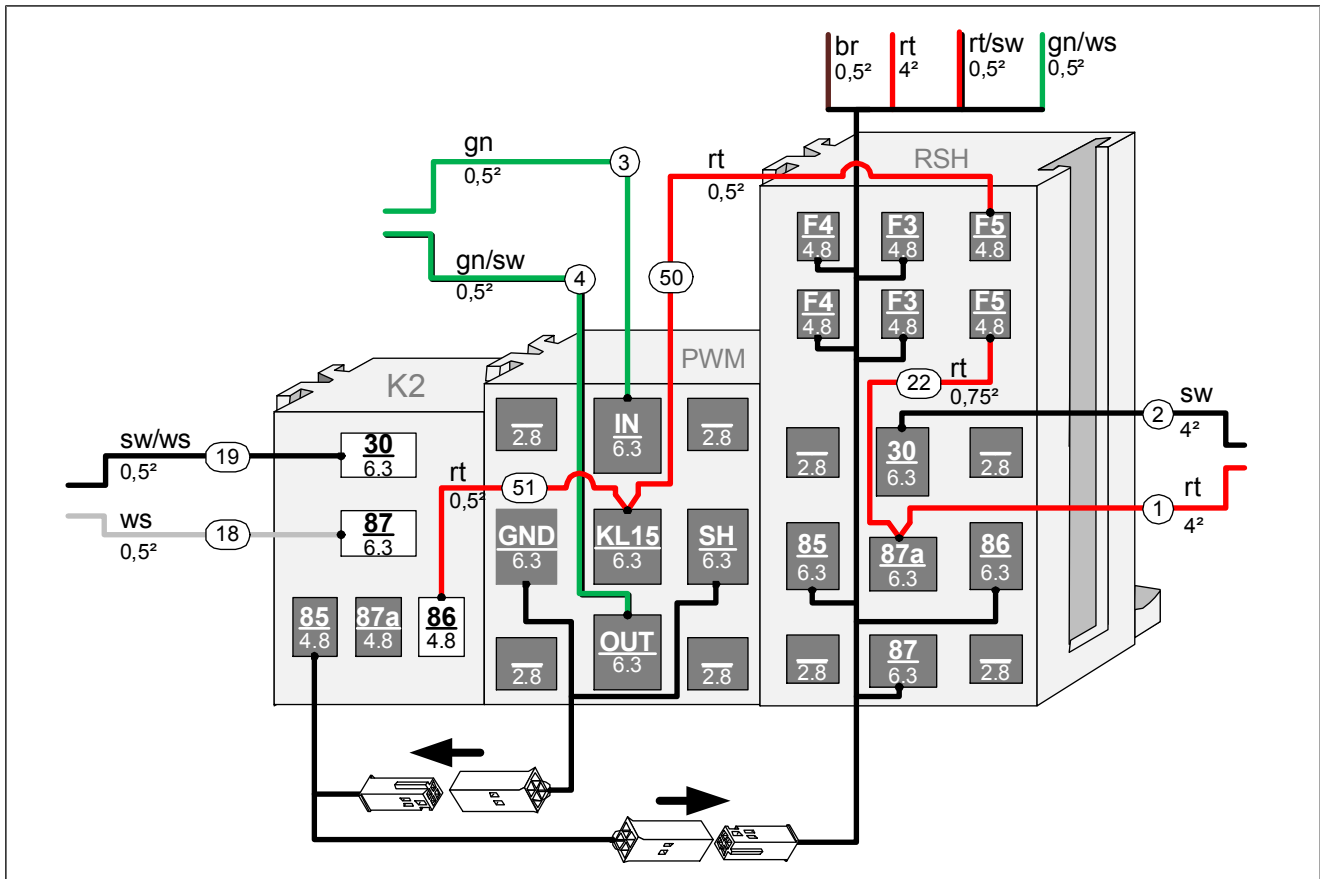

Abb. 96

- 1** Schraube M5x16, Karosseriescheibe, Socket RSH, Winkel, Karosseriescheibe, Mutter
- 2** Socket PWM-GW
- 3** Socket K2-Relais
- 4** Socket RSH



Vormontierte Sockel komplettieren

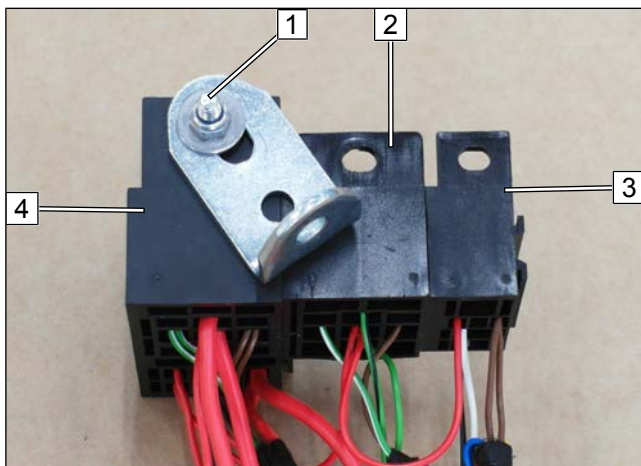
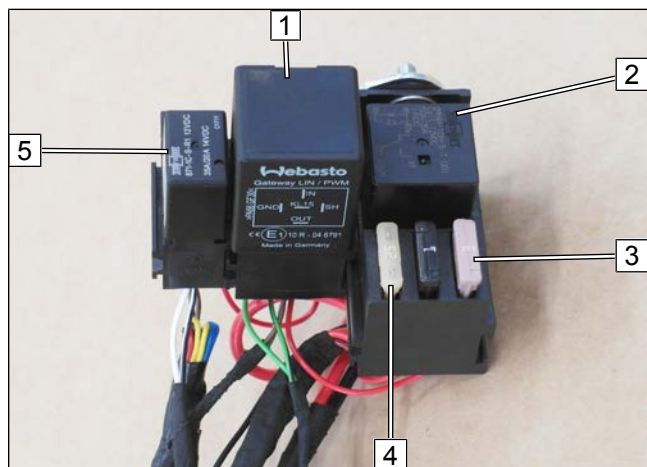

- 1 PWM-GW
- 2 K1-Relais
- 3 Sicherung F5 3A
- 4 Sicherung F4 25A
- 5 K2-Relais

Abb. 97



14.2 Systemschaltplan



Abb. 98



Legende Systemschaltplan

Bauteile Fahrzeug		Symbole	
Abk.	Bauteil	Abk.	Bezeichnung
Fx1	Sicherung F1UA 40A	X	Trennstelle
Fx2	Sicherung F13DB 10A		
GM	Gebläsemotor		
GRr	Gebläseregler		
KSG	Klimasteuergerät		
X2	Stecker KSG		
X1	Stecker KSG		

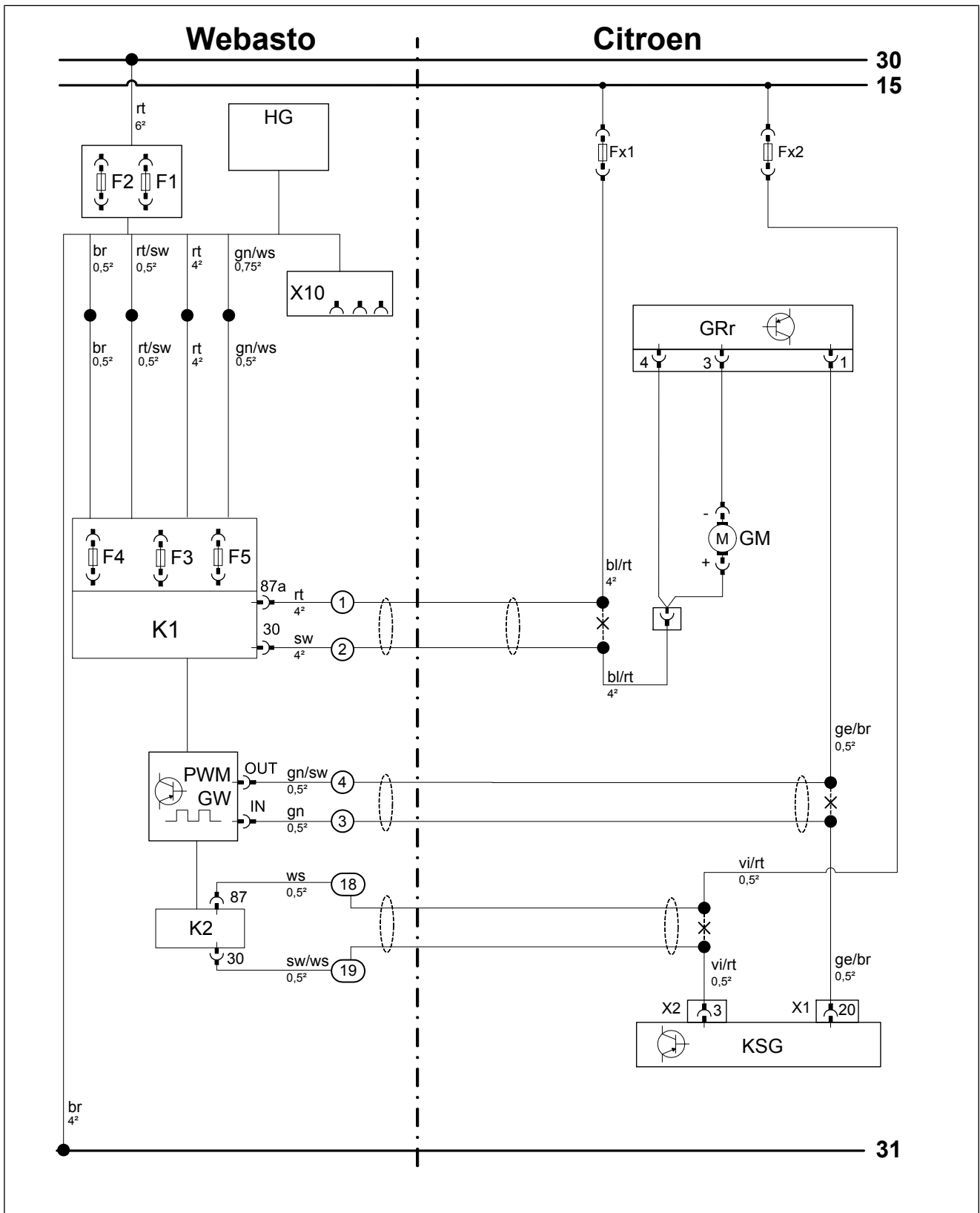
Bauteile Webasto		Leitungsfarben	
Abk.	Bauteil	Abk.	Farbe
A	Stecker Kabelbaum CLR Modul	br	braun
B	Buchse Kabelbaum CLR Modul	bg	beige
CCL GW	CAN CAN LIN Gateway	dbl	dunkelblau
CL GW	CAN LIN Gateway	dgn	dunkelgrün
CLR	Kaltstart Modul	ge	gelb
D1	Diode	gn	grün
D2	Diodengruppe	gr	grau
F0	Zusatzsicherung Spannungsversorgung	hbl	hellblau
F1	Hauptsicherung Heizgerät	hgn	hellgrün
F2	Hauptsicherung Gebläseansteuerung Innenraum	or	orange
F3	Sicherung Bedienelement	pk	pink
F4	Sicherung Gebläseansteuerung	rt	rot
F5	Zusatzsicherung	sw	schwarz
HG	Heizgerät TT-Evo	vi	violett
K1	K1-Relais	ws	weiß
K2	K2-Relais		
K3	K3-Relais		
LIN GW	LIN Gateway		
PWM GW	Pulsweitenmodulator Gateway		
RSH	Relaissicherungshalter Innenraum		
RTD	Temperatursensor		
X10	4-polige Buchse Bedienelement		



14.3 Gebläseansteuerung

RSH montieren



Abb. 99



Alle nachfolgenden elektrischen Verbindungen gemäß Systemschaltplan herstellen.

- 1 Schraube M6x20, Scheibe, fzg.eigene Bohrung, Winkel, Bundmutter
- 2 vormontierte Sockel

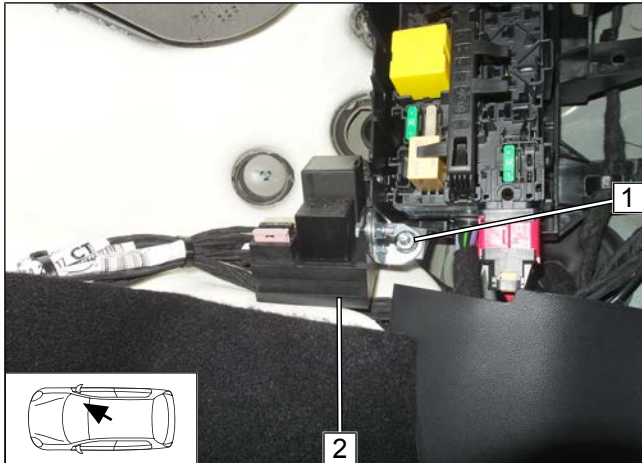
Kabelbäume farbgleich verbinden



Abb. 100

- 1 Kabelbaum Relaissicherungshalter Innenraum
- 2 Kabelbaum Heizgerät

Ansicht Stecker KSG

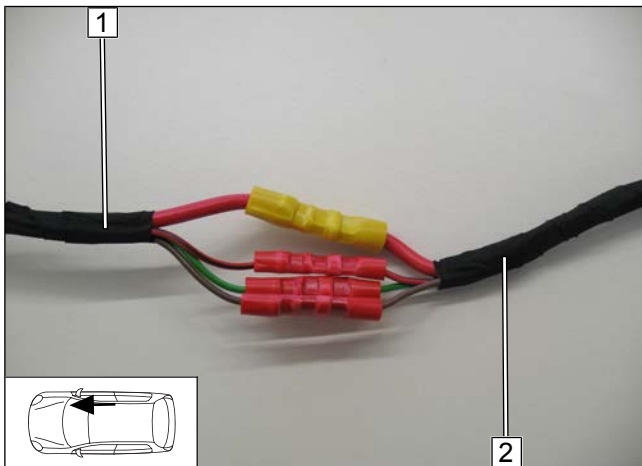

Abb. 101

- 1 KSG
- 2 6-poliger Stecker X2 KSG
- 3 40-poliger Stecker X1 KSG



Anschluss K2-Relais

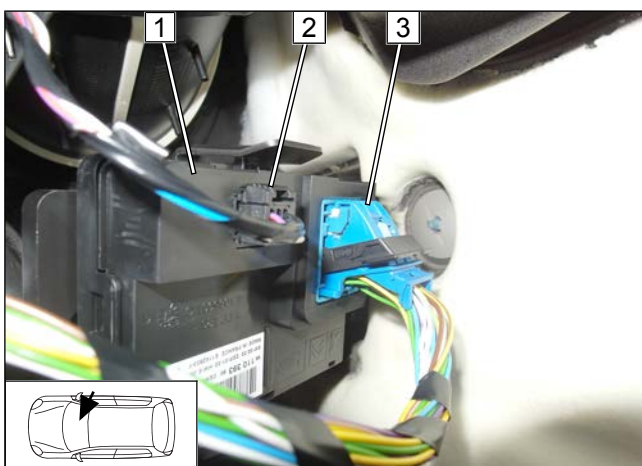

Abb. 102

- 1 6-poliger Stecker X2 KSG
- 2 Ltg. vi/rt Pin 3 6-poliger Stecker KSG
- 3 Ltg. vi/rt Sicherung Fx2
- 18 Ltg. ws Kabelbaum Spannungsversorgung
- 19 Ltg. sw/ws Kabelbaum Spannungsversorgung

Anschluss PWM-GW

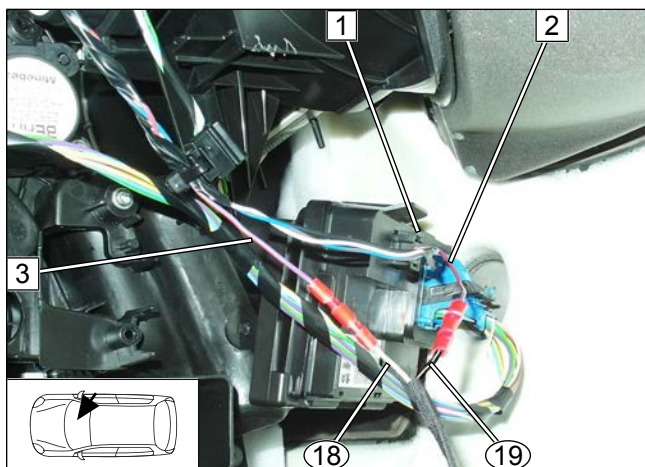

Abb. 103

- 1 Gehäuse 40-poliger Stecker X1 KSG
- 2 Ltg. ge/br Pin 1 GRr
- 3 Ltg. ge/br Pin 20 40-poliger Stecker KSG
- 4 Steckerhälfte mit Pin 1-20 vom 40-poligen Stecker KSG
- 3 Ltg. gn Kabelbaum PWM-Steuerung
- 4 Ltg. gn/sw Kabelbaum PWM-Steuerung

Anschluss Gebläsemotor

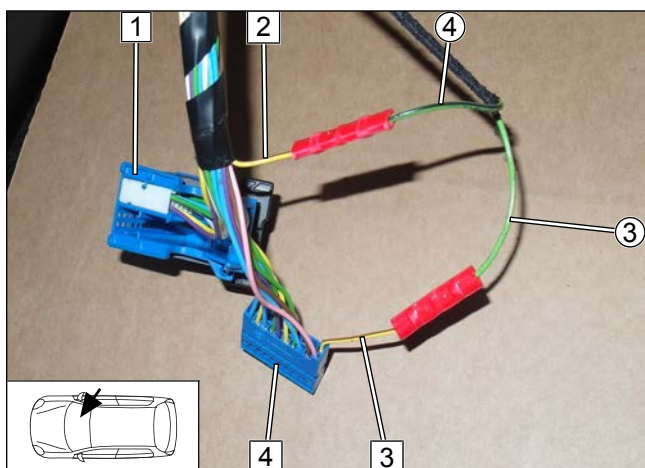

Abb. 104

- 1 Ltg. bl/rt GM
- 2 Ltg. bl/rt Sicherung Fx1
- 1 Ltg. rt Gebläsekabelbaum
- 2 Ltg. sw Gebläsekabelbaum

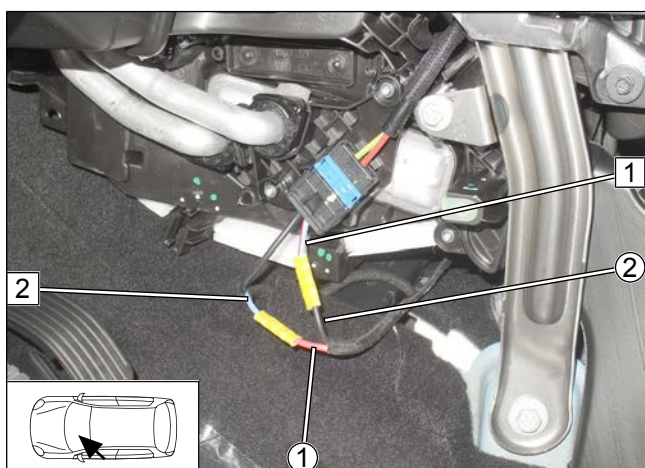

15 Elektrik Bedienelemente

15.1 Option MultiControl CAR

MultiControl CAR montieren



Abb. 105



Einbaudokumentation MultiControl CAR beachten.

- 1 Einbaurahmen

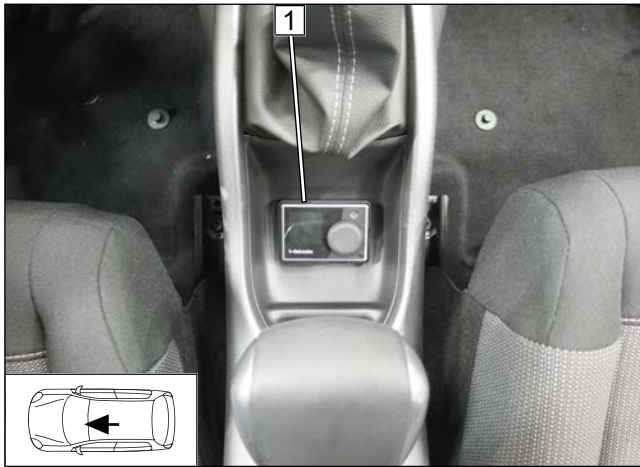
15.2 Option Telestart

Empfänger montieren



Abb. 106



Einbaudokumentation Telestart beachten.

- 1 Empfänger
- 2 Schraube M6x20, Karoseriescheibe, Halter Empfänger, fzg.eigene Bohrung, Bundmutter

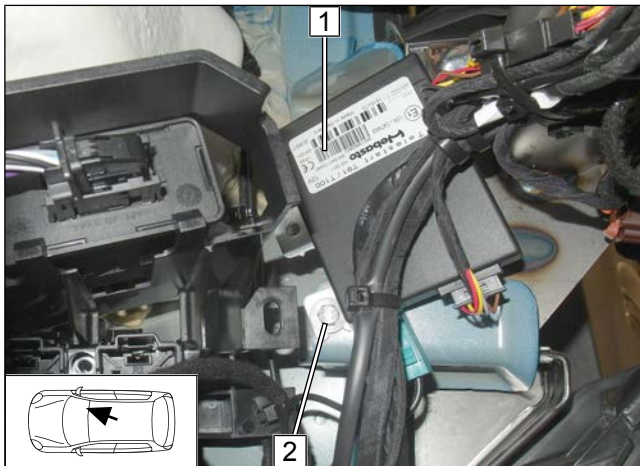
Temperatursensor T100 HTM montieren



Abb. 107

- Temperatursensor 1 mit doppelseitigem Klebeband befestigen.



Antenne montieren

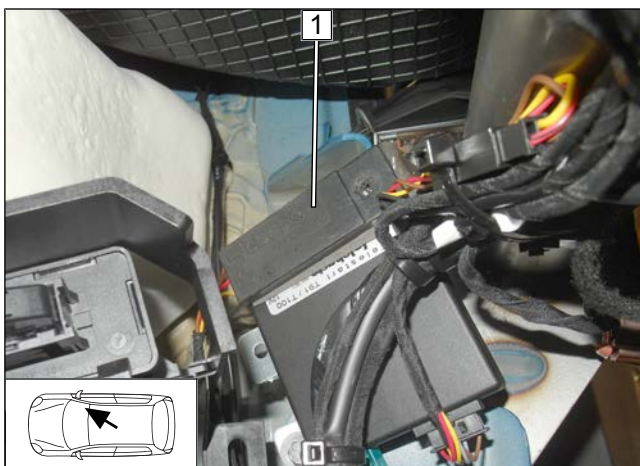

Abb. 108

1 Antenne

15.3 Option ThermoCall

Empfänger montieren

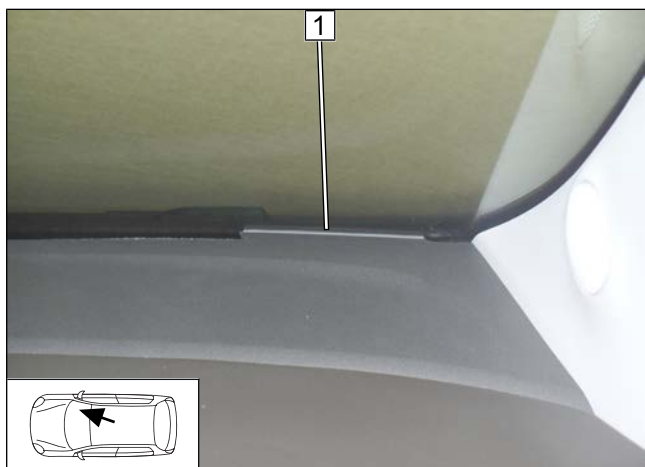

Abb. 109



Einbaudokumentation ThermoCall beachten.

► Empfänger **1** mit selbstklebendem Klettband befestigen.

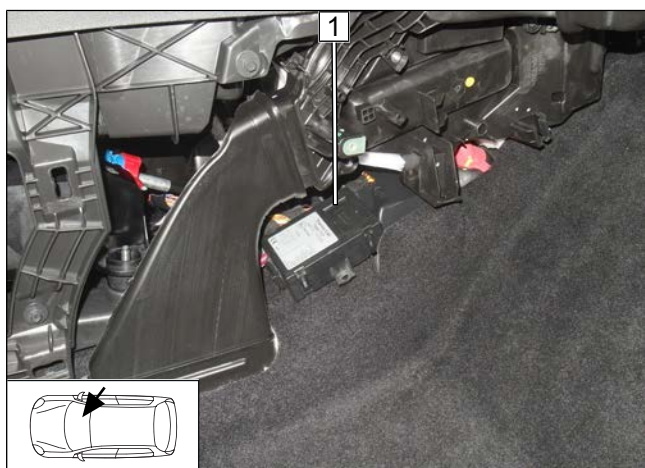
Antenne montieren (optional)



Abb. 110

1 Antenne



16 Abschließende Arbeiten

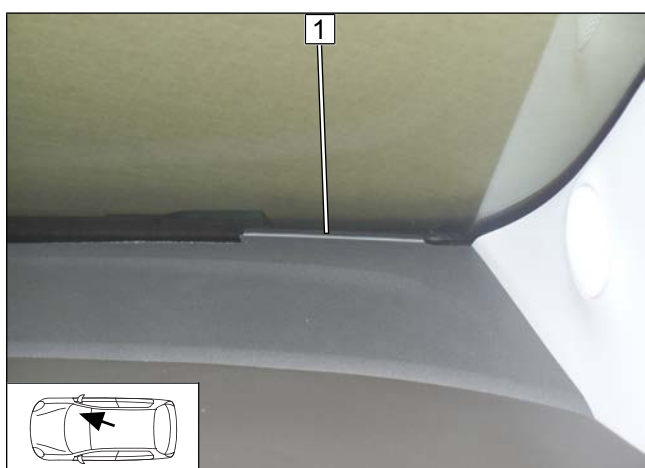

Weitere Informationen finden Sie in den technischen Unterlagen des Fzg.-Herstellers.

- ▶ Demontierte Teile in umgekehrter Reihenfolge montieren



- ▶ Alle Schlauchleitungen, Schellen sowie alle elektrischen Anschlüsse auf festen Sitz prüfen
- ▶ Lose Leitungen isolieren und zurückbinden
- ▶ Heizgeräte- und elektrische Komponenten mit Korrosionsschutzwachs (Tectyl 100K) einsprühen
- ▶ Batterie anschließen



Nur vom Fzg.-Hersteller freigegebenes Kühlmittel verwenden.

- ▶ Kühlmittelkreislauf nach Angaben des Fzg.-Herstellers befüllen und entlüften



Weitere Informationen finden Sie in den allgemeinen Einbau- und Bedienungsanweisungen der Webasto Komponenten.

- ▶ MultiControl CAR programmieren, Telestartsender anlernen
- ▶ Einstellungen Klimabedienteil gemäß "Bedienungshinweise" vornehmen
- ▶ Erstinbetriebnahme und Funktionsprüfung
- ▶ Hinweisschild „Standheizung vor dem Tanken abschalten“ im Bereich des Einfüllstutzens anbringen

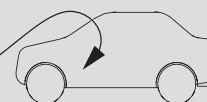
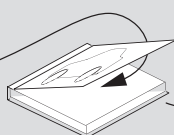
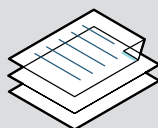

Dies ist die Originalanweisung. Die deutsche Sprache ist verbindlich.
Sollten Sprachen fehlen können diese angefordert werden. Die Telefonnummer des jeweiligen Landes entnehmen Sie bitte dem Webasto Servicestellen-Faltblatt oder der Webseite Ihrer jeweiligen Webasto Landesvertretung.

Ident. Nr. 1326522A • 04.18 • Änderungen und Irrtümer vorbehalten • © Webasto Thermo & Comfort SE • 2018

Webasto Thermo & Comfort SE
Postfach 1410
82199 Gilching
Germany

Firmenadresse:
Friedrichshafener Str. 9
82205 Gilching
Germany





17 Schablone Halter B

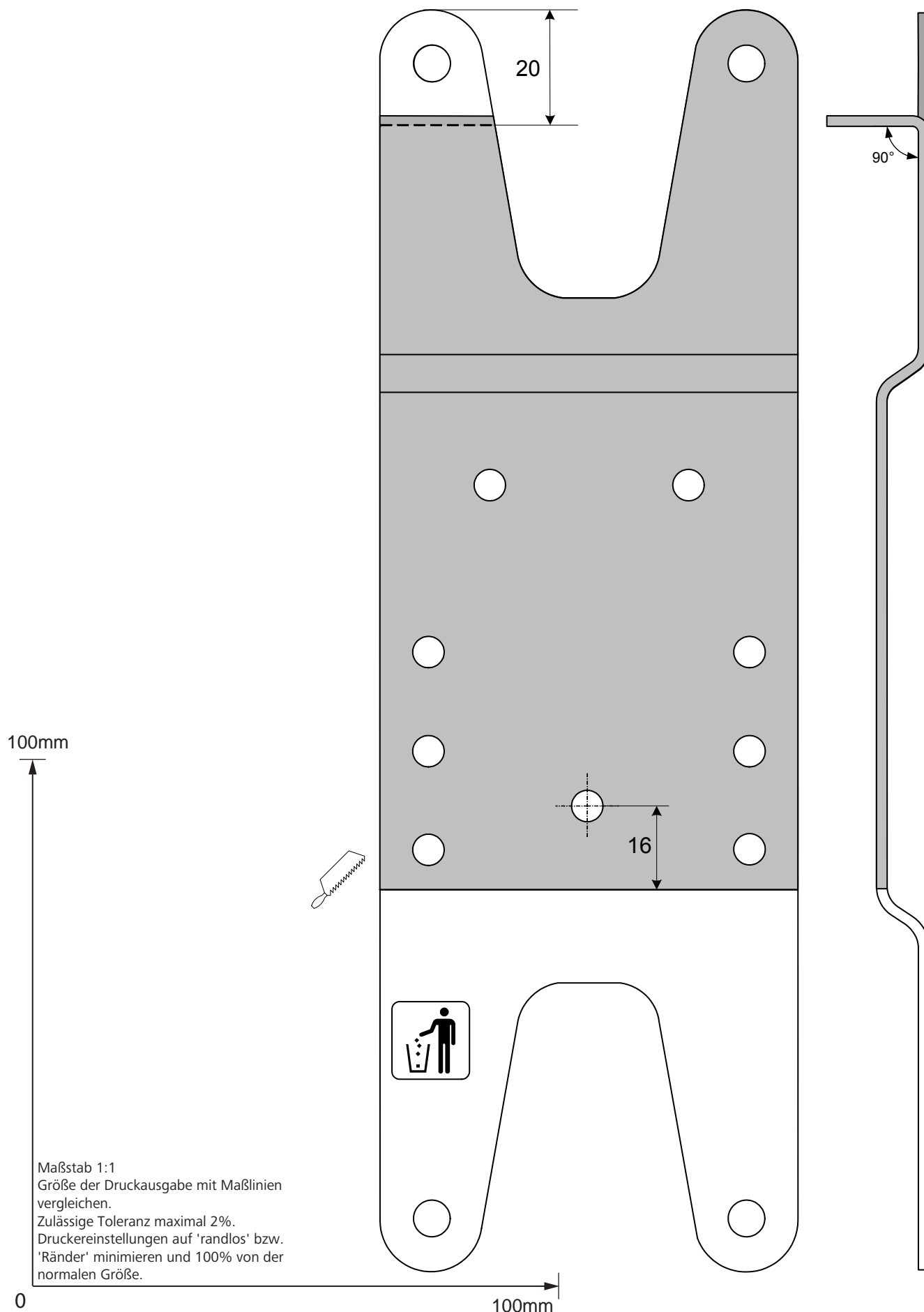

Maßstab 1:1
Größe der Druckausgabe mit Maßlinien
vergleichen.
Zulässige Toleranz maximal 2%.
Druckereinstellungen auf 'randlos' bzw.
'Ränder' minimieren und 100% von der
normalen Größe.



18 Schablone FuelFix

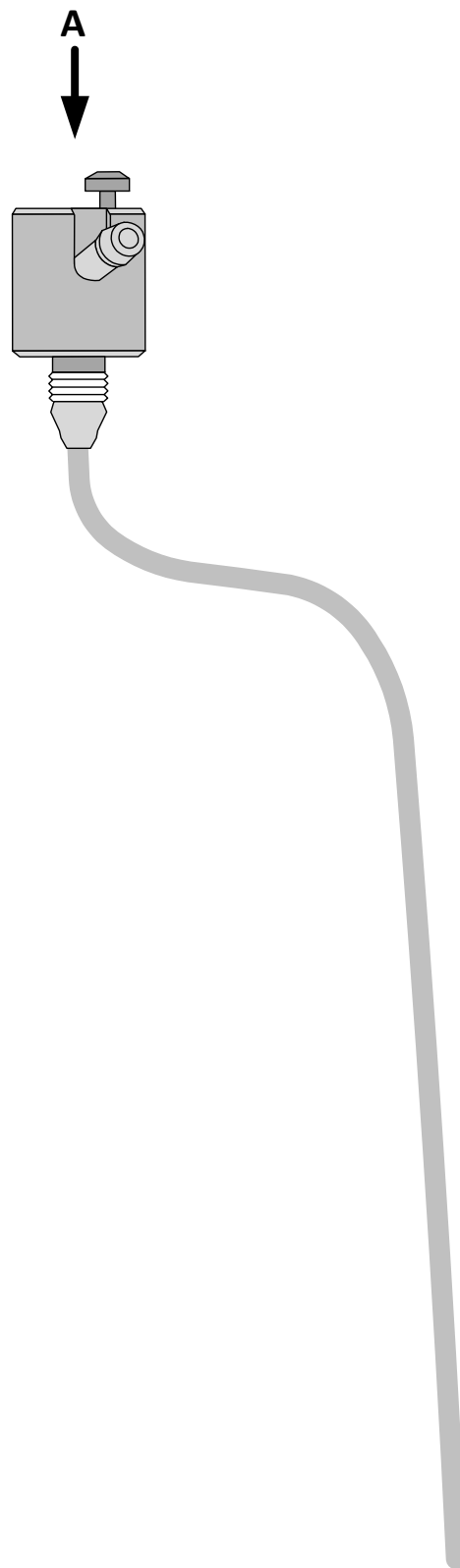
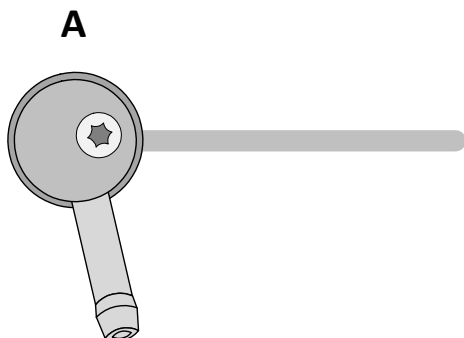

100mm

0

100mm

Maßstab 1:1
Größe der Druckausgabe mit Maßlinien
vergleichen.
Zulässige Toleranz maximal 2%.
Druckereinstellungen auf 'randlos' bzw.
'Ränder' minimieren und 100% von der
normalen Größe.

19 Bedienungshinweise manuelle Klimaanlage



Hinweise zur Heizzeit:

Wir empfehlen die Heizzeit auf die Fahrzeit abzustimmen (Heizzeit = Fahrzeit).

Beispiel: Bei einer Fahrzeit von ca. 20 min (einfache Strecke) empfehlen wir, eine Einschaltdauer von 20 min nicht zu überschreiten.



Fahrzeuge mit Innenraumüberwachung:

Weitere Informationen finden Sie in der Betriebsanleitung des Fahrzeugs.

► Innenraumüberwachung für den Heizvorgang deaktivieren

19.1 Einstellungen Klimabedienteil

Klimabedienteil manuelle Klimaanlage



Abb. 111



Vor Abstellen des Fahrzeugs sind folgende Einstellungen vorzunehmen:

- 1 Temperatur auf „max.“
- 2 Luftaustritt auf Frontscheibe



Einstellung der Gebläsedrehzahl nicht notwendig, wird automatisch auf ca. 1/3 angesteuert.

19.2 Einbauort Sicherungen

Sicherungen im Motorraum



Abb. 112

- 1 F2 - Hauptsicherung Innenraum 30A (hellgrün)
- 2 F1 – Hauptsicherung Heizgerät 20A (gelb)

Sicherungen im Innenraum

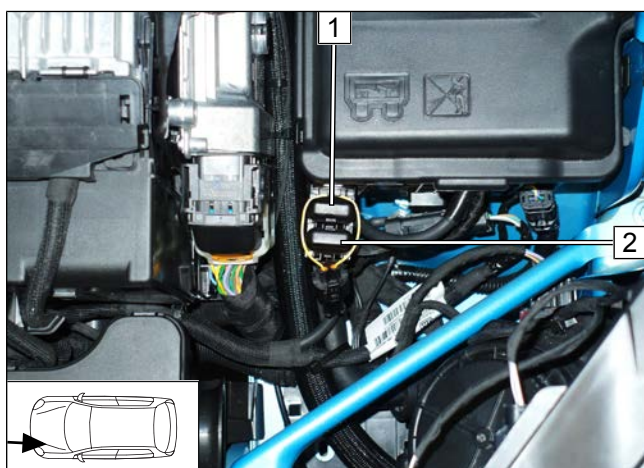
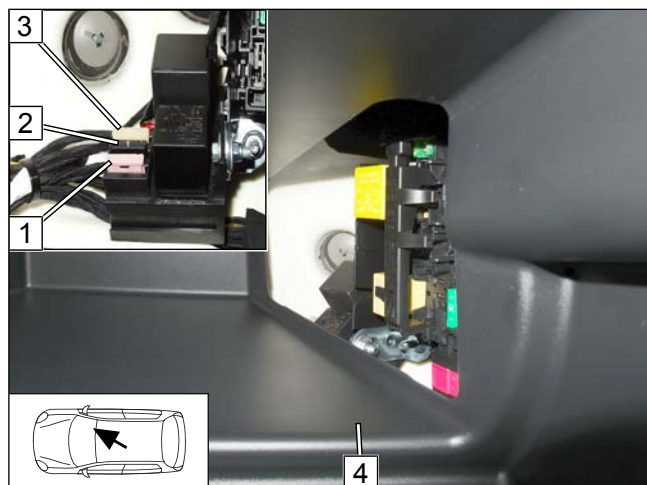

- 1 F5 – Zusatzsicherung 3A (violett)
- 2 F3 - Sicherung Bedienelement 1A (schwarz)
- 3 F4 - Sicherung Gebläseansteuerung 25A (weiß oder transparent)
- 4 Handschuhfach

Abb. 113

20 Bedienungshinweise Klimaautomatik



Hinweise zur Heizzeit:

Wir empfehlen die Heizzeit auf die Fahrzeit abzustimmen (Heizzeit = Fahrzeit).

Beispiel: Bei einer Fahrzeit von ca. 20 min (einfache Strecke) empfehlen wir, eine Einschaltdauer von 20 min nicht zu überschreiten.



Fahrzeuge mit Innenraumüberwachung:

Weitere Informationen finden Sie in der Betriebsanleitung des Fahrzeugs.

► Innenraumüberwachung für den Heizvorgang deaktivieren

20.1 Einstellungen Klimabedienteil

Klimabedienteil Klimaautomatik



Abb. 114



Vor Abstellen des Fahrzeugs sind folgende Einstellungen vorzunehmen:

- 1 Temperatur auf „HI“
- 2 Luftaustritt auf Frontscheibe



Einstellung der Gebläsedrehzahl nicht notwendig, wird automatisch auf ca. 1/3 angesteuert.

20.2 Einbauort Sicherungen

Sicherungen im Motorraum



Abb. 115

- 1 F2 - Hauptsicherung Innenraum 30A (hellgrün)
- 2 F1 – Hauptsicherung Heizgerät 20A (gelb)

Sicherungen im Innenraum

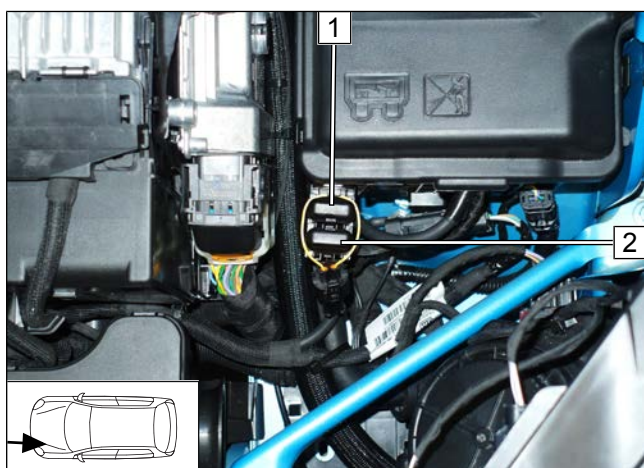
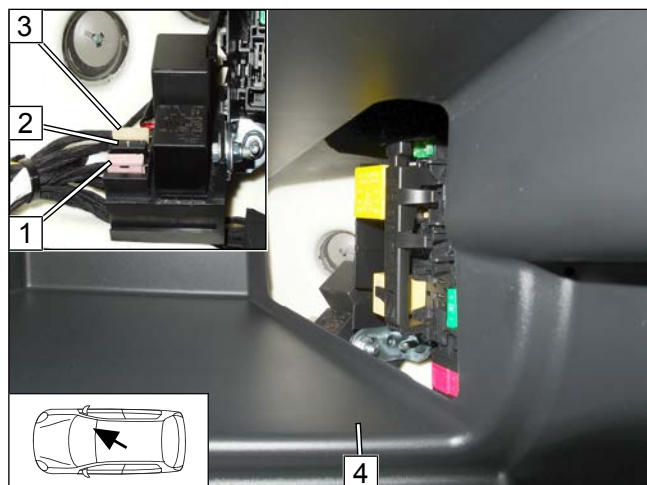

- 1 F5 – Zusatzsicherung 3A (violett)
- 2 F3 - Sicherung Bedienelement 1A (schwarz)
- 3 F4 - Sicherung Gebläseansteuerung 25A (weiß oder transparent)
- 4 Handschuhfach

Abb. 116