

## Einbaudokumentation

### Audi A6

Diesel  
ab Modell 2011  
Linkslenker  
Automatikgetriebe  
Climatronic  
4WD



#### **ACHTUNG!**

Warnung vor Gefahr:

Das unsachgemäße Einbauen oder Reparieren von Webasto Heizsystemen kann Feuer verursachen oder zum Austritt von tödlichem Kohlenmonoxid führen. Dadurch können schwere oder tödliche Verletzungen hervorgerufen werden.



Für den Einbau und die Reparatur von Webasto Heiz- und Kühlsystemen bedarf es eines speziellen Firmentrainings, technischer Dokumentation, Spezialwerkzeuge und einer Spezialausrüstung.

Es dürfen nur Originalteile von Webasto verwendet werden. Siehe dazu auch Zubehörcatalog Luft- und Wasserheizgeräte von Webasto.

**Versuchen Sie NIEMALS, Webasto Heiz- oder Kühlsysteme einzubauen oder zu reparieren, wenn Sie das Firmentraining nicht erfolgreich abgeschlossen und dabei die notwendigen technischen Fähigkeiten erworben haben und die für einen sachgerechten Einbau und Reparatur nötigen technischen Dokumentationen, Werkzeuge und Ausrüstungen nicht zur Verfügung stehen.**

Befolgen Sie **IMMER** alle Webasto Einbau- und Reparaturanleitungen, und beachten Sie alle Warnhinweise.

**Die Erstinbetriebnahme ist mit der Webasto Thermo Test Diagnose durchzuführen.**

Webasto übernimmt keine Haftung für Mängel und Schäden, die auf einen Einbau durch ungeschultes Personal zurückzuführen sind.

**Inhaltsverzeichnis**

Gültigkeit	2	Einbauort vorbereiten	13
Heizgerät / Einbaukit	3	Heizgerät vorbereiten	13
Vorwort	3	Heizgerät einbauen	17
Allgemeine Hinweise	3	Kühlmittelkreislauf	18
Spezialwerkzeug	3	Brennstoff	22
Erläuterungen zum Dokument	4	Abgas	26
Vorarbeiten	5	Abschließende Arbeiten	27
Einbauort Heizgerät	5	Anpassung Steuergerät Climatronic J255	27
Elektrik vorbereiten	6	Bedienungshinweise für den Endkunden	28
Elektrik	8		
Gebälseansteuerung	9		
Vorwahluhr	12		
Option Telestart	12		

**Gültigkeit**

Hersteller	Handelsbezeichnung	Typ	EG-BE-Nr. / ABE
Audi	A6	4G	e1 * 2007 / 46 *0436 * ...

Motortyp	Motorart	Leistung in kW	Hubraum in cm <sup>3</sup>
CDUC	Diesel	180	2967

Fahrzeug- und Motortypen, Ausstattungsvarianten sowie Länderspezifikationen, die nicht in dieser Einbaudokumentation aufgeführt sind, wurden nicht geprüft. Ein Einbau nach dieser Einbaudokumentation kann aber möglich sein.

Der Einbauort Vorwahluhr ist vor dem Einbau mit dem Endkunden abzustimmen!

**Heizgerät / Einbaukit**

Menge	Bezeichnung	Bestell-Nr.:
1	Basislieferumfang <i>Thermo Top Evo</i>	siehe Preisliste
1	Einbaukit Audi A6 2011 Diesel	1317499A
1	Bedienelement	siehe Preisliste

**Vorwort**

Diese Einbaudokumentation gilt für die Fahrzeuge Audi A6 Diesel - Gültigkeit siehe Seite 2 - ab Modelljahr 2011 und später, wenn technische Änderungen am Fahrzeug den Einbau nicht beeinflussen, unter Ausschluss jeglicher Haftungsansprüche. Je nach Version und Ausstattung des Fahrzeuges können beim Einbau Änderungen gegenüber dieser „Einbaudokumentation“ notwendig werden.

In jedem Fall sind jedoch die Vorschriften dieser „Einbaudokumentation“; der „Bedienungsanweisung“ und der „Einbauanweisung“ der *Thermo Top Evo* zu befolgen.

Die entsprechenden Regeln der Technik sowie eventuelle Angaben des Fahrzeugherstellers sind beim Einbau einzuhalten.

**Allgemeine Hinweise**

Der Einbau erfolgt gemäß den allgemein üblichen Regeln der Technik. Wenn nicht anders beschrieben, erfolgt die Befestigung von Schläuchen, Leitungen und Kabelbäumen mit Kabelbindern an fahrzeugeigenen Leitungen und Kabelbäumen. Lose Leitungen isolieren und wegbinden!

Scharfe Kanten sind mit Scheuerschutz (aufgeschnittener Kraftstoffschlauch) zu versehen!

Blanke Karosseriestellen, wie z.B. Bohrungen, sind mit Korrosionsschutzwachs (Tectyl 100K, Bestell-Nr. 111329) einzusprühen.

Beim Einbau einer IPCU sind vor dem Einbau die entsprechenden Einstellwerte zu kontrollieren bzw. einzustellen!

**Spezialwerkzeug**

- Drehmomentschlüssel für 2,0 - 10 Nm
- Abklemmzangen
- Einnietmutterzange

## Erläuterungen zum Dokument

Um Ihnen einen schnellen Überblick über die einzelnen Arbeitsschritte zu geben, finden Sie eine Kennzeichnung an der Außenkante oben rechts auf der jeweiligen Seite.

### Mechanik

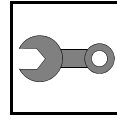

### Elektrik

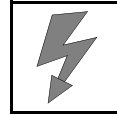

### Kühlmittelkreislauf

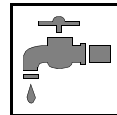

### Brennstoff

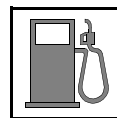

### Abgas

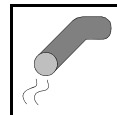

### Brennluft

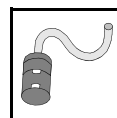

### Software

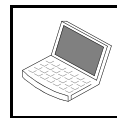

Auf Besonderheiten wird durch folgende Symbole hingewiesen:



besondere Gefahr von Verletzungen oder tödlichen Unfällen



besondere Gefahr der Beschädigung von Bauteilen



besondere Brand- und Explosionsgefahr



Verweis auf allgemeine Einbauanweisung der Webasto Komponente bzw. auf fahrzeugspezifische Unterlagen des Herstellers



Hinweis auf eine technische Besonderheit

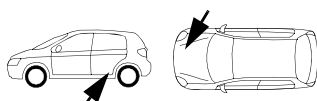

Der Pfeil im Fahrzeugpiktogramm zeigt die Position am Fahrzeug und die Blickrichtung

**Alle Massangaben in mm!**

**Anzugsdrehmoment Heizgeräteschrauben 5x13 = 8Nm!**

**Anzugsdrehmoment Schraube Halteplatte Wasserstutzen 5x15 = 7Nm!**

## Vorarbeiten

### ACHTUNG!

- Tankdeckel öffnen, Tank belüften
- Tankdeckel wieder schließen
- Druck im Kühlsystem ablassen!
- Fabriknummer vom Typschild Original auf das Typschild Duplikat übertragen
- Die nicht zutreffende Jahreszahl auf dem Duplikatschild entfernen
- Duplikatschild (Typschild) an geeigneter Stelle sichtbar anbringen
- Batterie abklemmen (Kofferraum)!
- Motordesignabdeckung abbauen
- Luftfilter komplett mit Ansaugschlauch ausbauen
- Radhausverkleidung vorn rechts ausbauen
- Vorderrad rechts ausbauen
- Unterfahrschutz rechts ausbauen
- Vorderer, mittlerer Unterfahrschutz ausbauen
- Fondsitzbank ausbauen
- Tankarmatur gemäß Herstellerangaben ausbauen
- Untere Armaturenbrettverkleidung Beifahrerseite ausbauen
- Handschuhfach ausbauen
- A-Säulenverkleidung Fahrerseite ausbauen
- Konsole Innenraumbeleuchtung freilegen
- Klimabedienteil gemäß Herstellerangaben ausbauen

Die Seite 28 "Bedienungshinweise für den Endkunden" entnehmen und der Bedienungsanleitung beifügen!

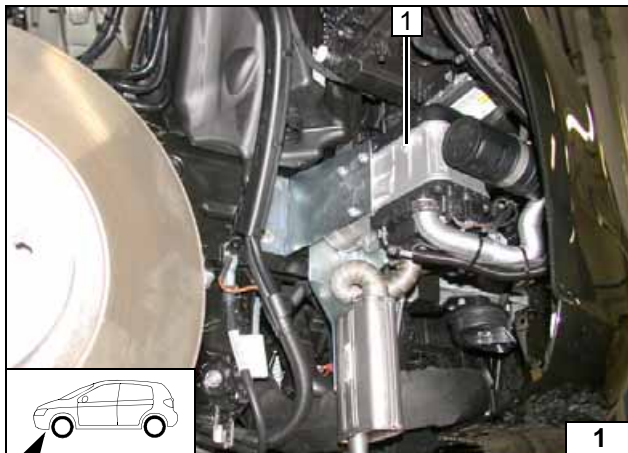

### Einbauort Heizgerät

- 1 Heizgerät

Einbauort



### Elektrik vorbereiten

Leitungsabschnitte behalten ihre Numerierung im gesamten Dokument!

Stecker Dosierpumpe mit 100mm Leitungen br und bl ablängen (Stecker wird später mit Stoßverbinder wieder montiert). Leitungen br und bl je 2000mm werden für den Anschluß Zeitrelais benötigt!

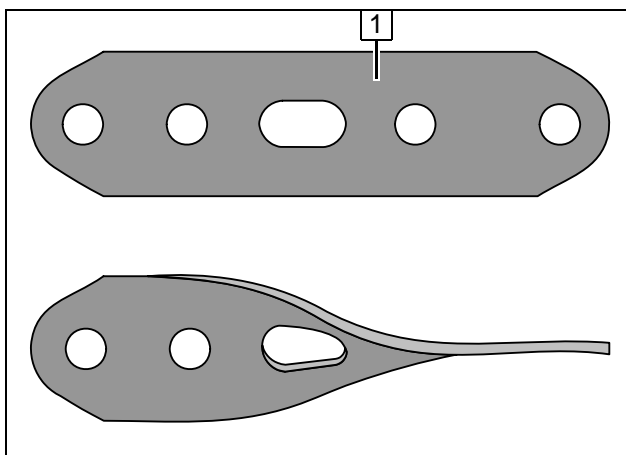
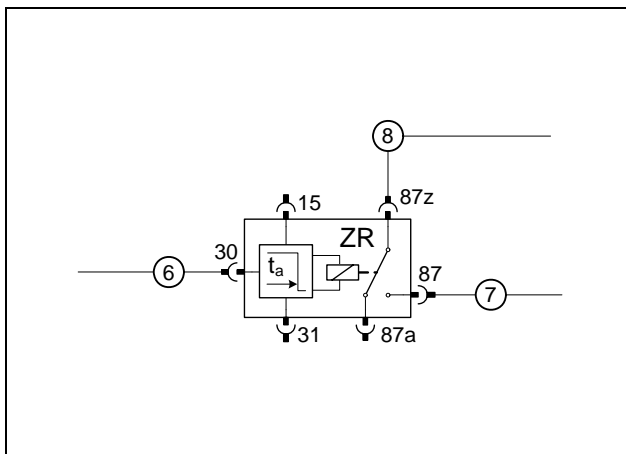
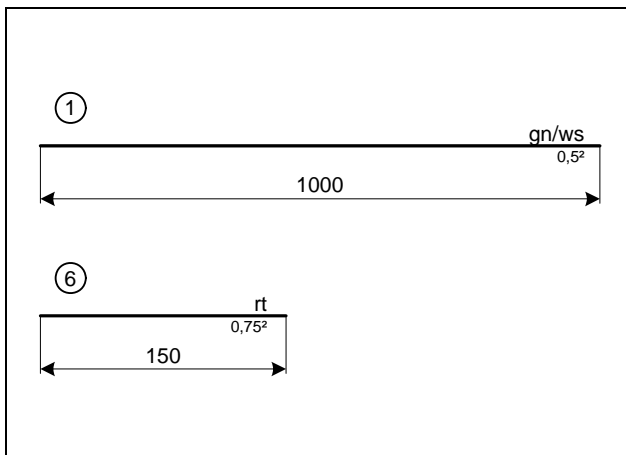
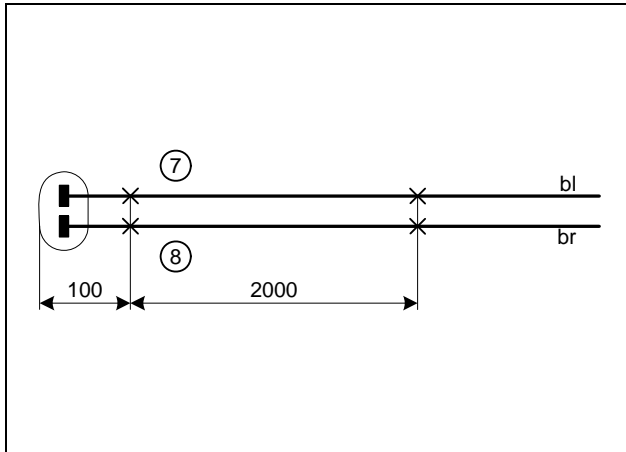

Verbindungen gemäß Schaltplan herstellen!

1 Lochband ca. 90° in Längsachse verdrehen

**Kabelbaum Dosierpumpe ablängen**

**Zusatzleitungen vorbereiten**

**Zeitrelais vorbereiten**

**Lochband vorbereiten**

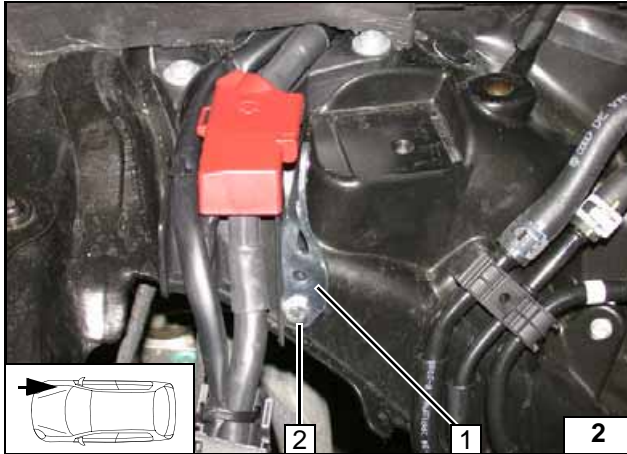

- 1 Lochband
- 2 Schraube M6x20, Bundmutter, vorhandene Bohrung

Lochband  
montieren

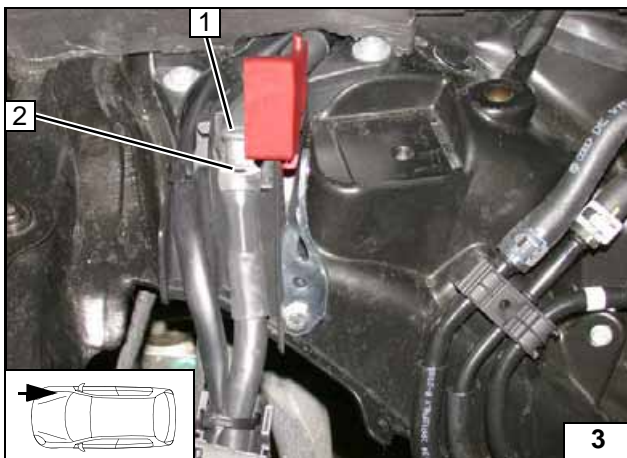

In vorhandene Bohrung 2 vom Plusstützpunkt 1 Gewinde M6 schneiden (Tiefe überprüfen ca. 8mm)!



Plusstützpunkt  
vorbereiten



## Elektrik

### Plus- und Masseleitung

Schraube M6x20 auf 10mm kürzen!

- 1 Schraube M6x10, Zahnscheibe, Kabelschuh, Plusleitung an Plusstützpunkt
- 2 Masseleitung an fzg.eigenen Massestützpunkt

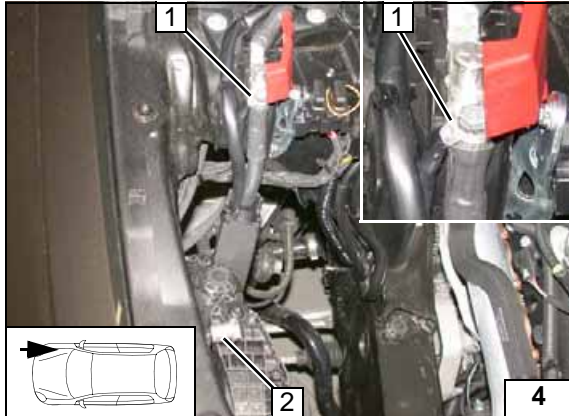

### Kabelbaumdurchführung

- 1 Gummitülle (verdeckt)
- 2 Kabelbäume Heizgerät, Bedienelement

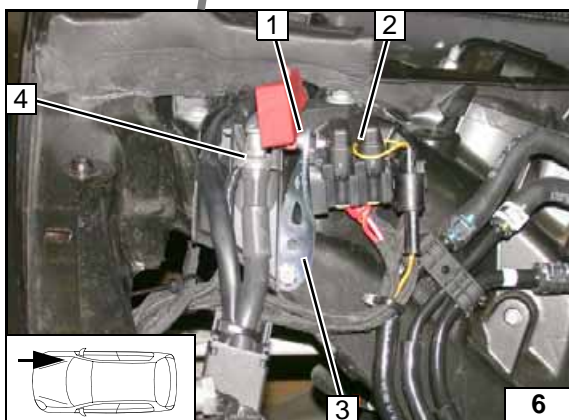
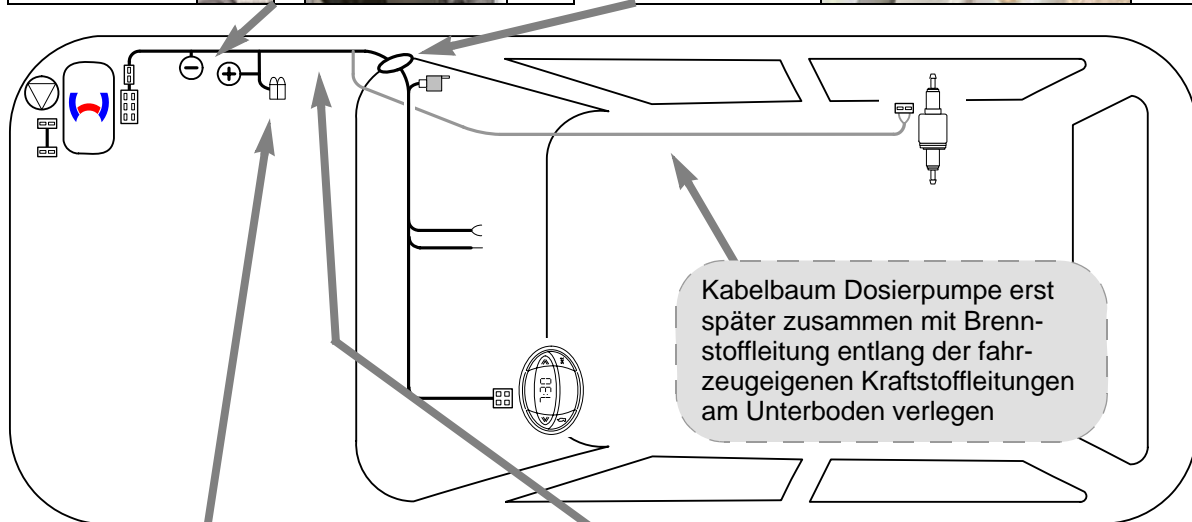
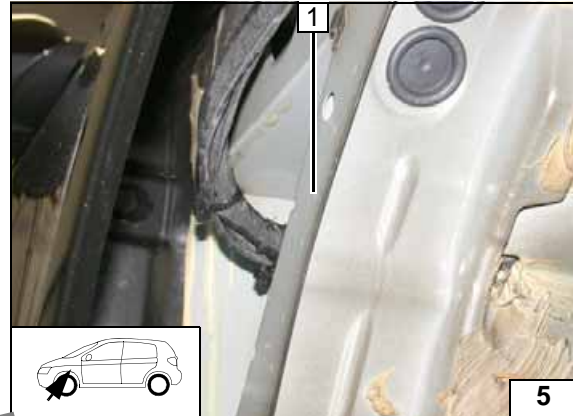

### Sicherungshalter Motorraum

Auf ausreichenden Abstand zum Plusstützpunkt 4 achten. Lochband 3 ggfs. nachbiegen!

- 1 Schraube M5x16, Scheibe [2x], Mutter
- 2 Sicherungen F1-2 (F2 gegen 1A ersetzen!)

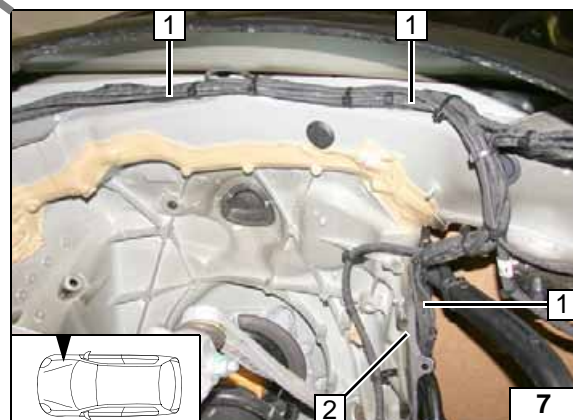

### Kabelbaumverlegung

Kantenschutz mittig teilen!

- 1 Kabelbäume Heizgerät, Bedienelement
- 2 Kantenschutz 50



Schema  
Kabel-  
baumver-  
legung





**Gebälseansteuerung**

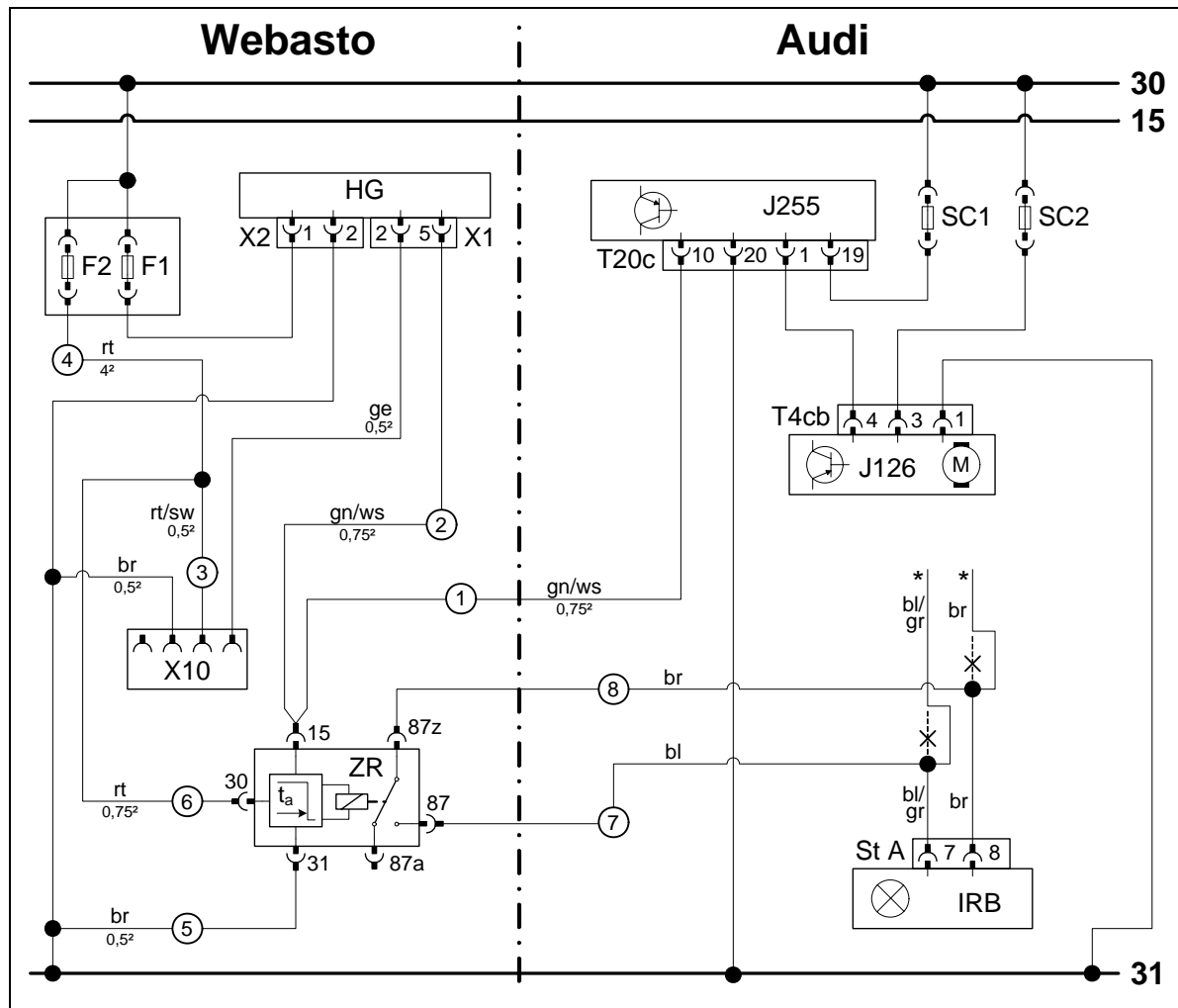

**Schaltplan**

Bauteile Webasto		Bauteile Fahrzeug		Farben und Symbole	
HG	Heizgerät TT-Evo	J126	Gebläseeinheit	rt	rot
X1	6-poliger Stecker HG	T4cb	4-poliger Stecker J126	sw	schwarz
X2	2-poliger Stecker HG	J255	Steuergerät Klimabedienteil	ge	gelb
X10	4-poliger Stecker Bedienelement	T20c	20-poliger Stecker J255	gn	grün
F1	Sicherung 20A	SC1	Sicherung	or	orange
F2	Sicherung 30A gegen 1A ersetzen!	SC2	Sicherung	ws	weiss
ZR	Zeitrelais	IRB	Innenraumbeleuchtung	br	braun
		ST A	10-poliger Stecker IRB	gr	grau
				*	Kabelbaum Innenraumbeleuchtung
				X	Trennstelle
				Kabelfarben können variieren!	

**Legende**

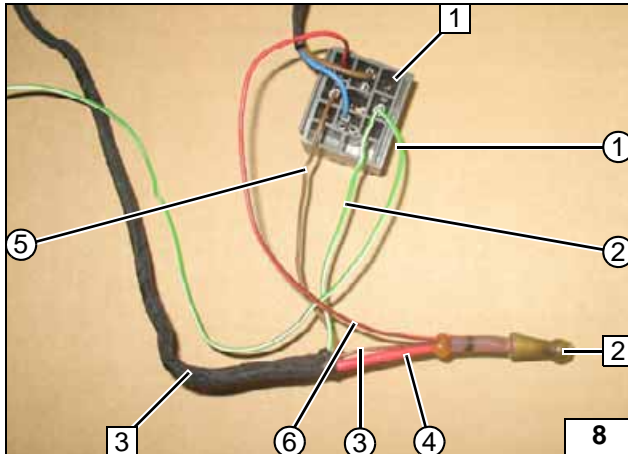

- 1 Sockel ZR
- 2 Lötendverbinder
- 3 Kabelbaum Heizgerät
- ① Ltg. gn/ws ZR/15 - J255 T20c/10
- ② Ltg. gn/ws ZR/15 - Heizgerät X1/5
- ③ Ltg. rt/sw Bedienelement X10
- ④ Ltg. rt Sicherung F2
- ⑤ Ltg. br ZR/31 - Masseleitung Heizgerät
- ⑥ Ltg. rt ZR/30



**Anschluss  
Zeitrelais**

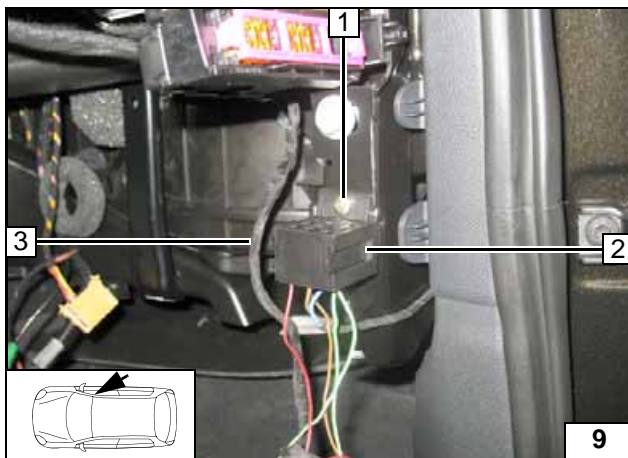

Bohrung Ø 4,5 an Position 1. Kabelbaum ZR 3 nach oben verlegen!

- 1 Blechschraube 5,5x13
- 2 Sockel ZR



**Sockel  
Zeitrelais  
montieren**

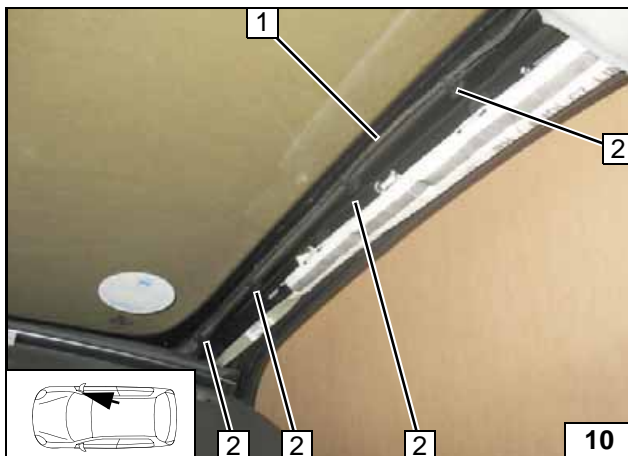

- 1 Kabelbaum ZR
- 2 Lochkabelbinder [4x], vorhandene Bohrungen

**Kabel-  
baum  
Zeitrelais  
verlegen**

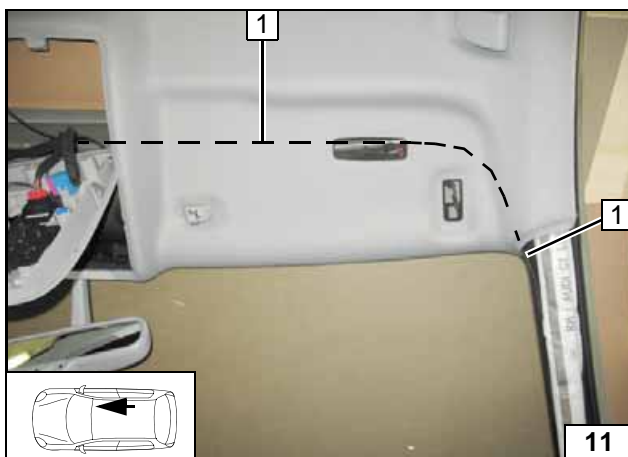

Kabelbaum ZR 1 hinter dem „Himmel“ an Kabelbaum Innenraumbeleuchtung (siehe Markierung) verlegen!



**Kabel-  
baum  
Zeitrelais  
verlegen**

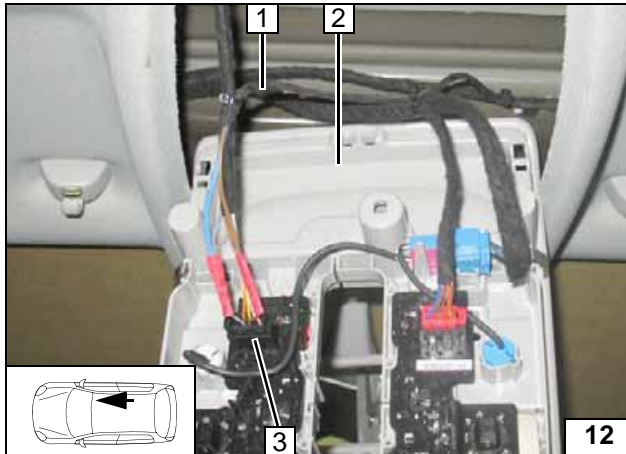

- 1 Kabelbaum ZR
- 2 Konsole Innenraumbeleuchtung
- 3 Stecker A Innenraumbeleuchtung



**Kabelbaum  
Zeitrelais  
verlegen**

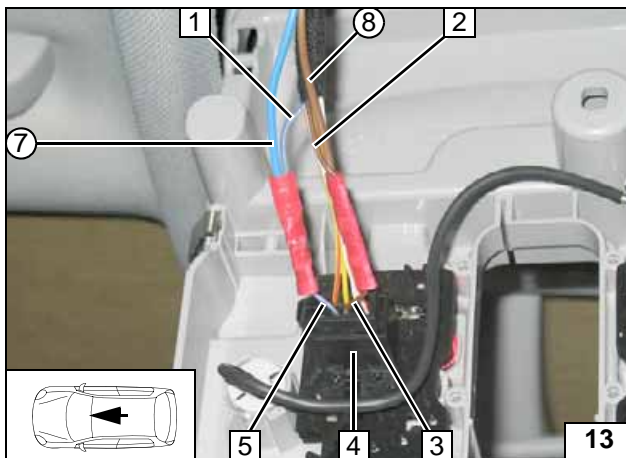

Anschluss am 10-poligen Stecker 4 der Innenraumbeleuchtung. Verbindungen gemäß Schaltplan herstellen.

- 1 Ltg. bl/gr Kabelbaum Innenraumbeleuchtung
- 2 Ltg. br Kabelbaum Innenraumbeleuchtung
- 3 Ltg. br 10-poliger Stecker Pin 8
- 5 Ltg. bl/gr 10-poliger Stecker Pin 7
- ⑦ Ltg. bl ZR/87
- ⑧ Ltg. br ZR/87z



**Anschluss  
Innenraumbeleuchtung**

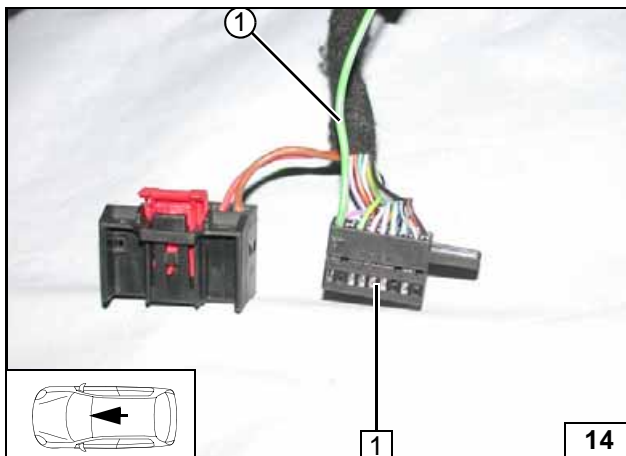

Anschluss am 20-poligen Stecker T20c 1 Pin10 Klimasteuerggerät. Microtimer an Leitung gn/ws ① ancrimpen und in freien Steckplatz Pin 10 einsetzen. Verbindung gemäß Schaltplan herstellen.

- 1 Stecker T20c zerlegt



**Anschluss  
Klimasteuerggerät**

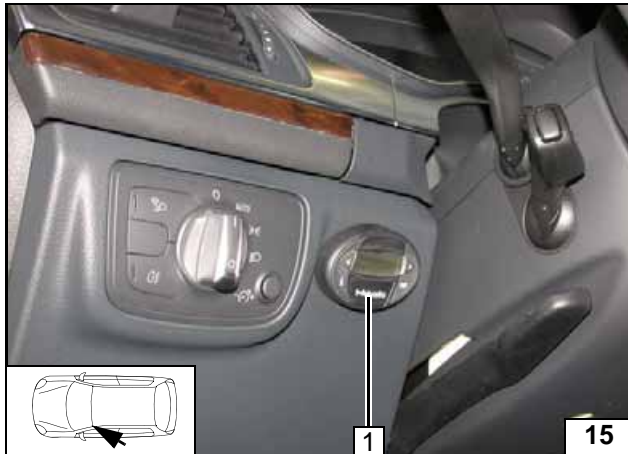

**Vorwahluhr**

- 1 Vorwahluhr



Vorwahl-  
uhr mon-  
tieren

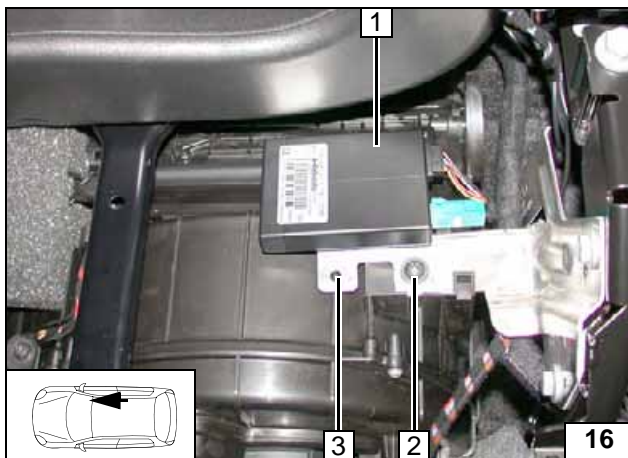

**Option Telestart**

- 1 Empfänger,
- 2 Fzg.eigene Schraube
- 3 Halter



Empfän-  
ger montie-  
ren

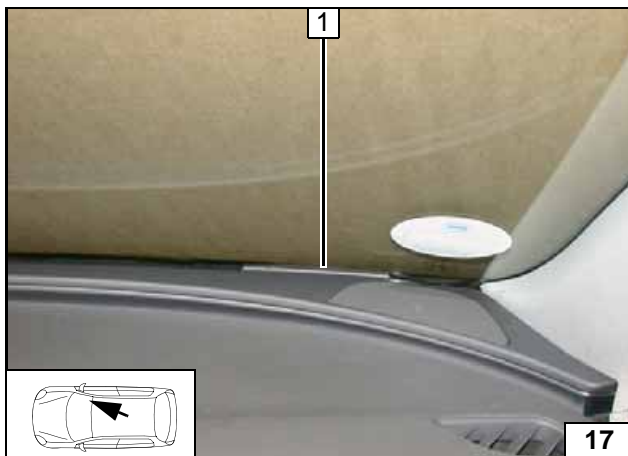

- 1 Antenne

Antenne  
montieren

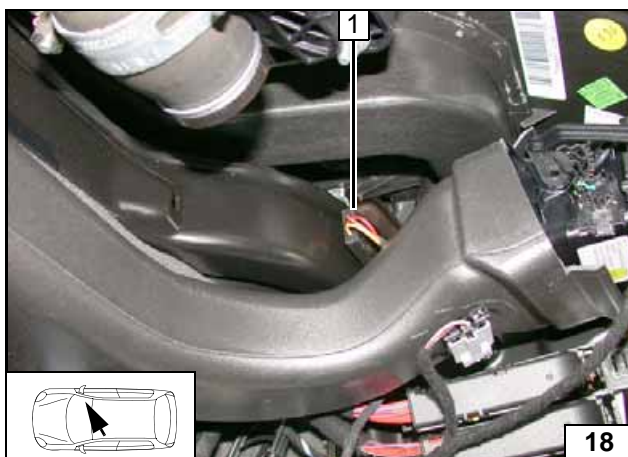

**Temperatursensor T100 HTM**

Temperatursensor 1 mit Klebeband befesti-  
gen!



Tempera-  
tursensor  
montieren



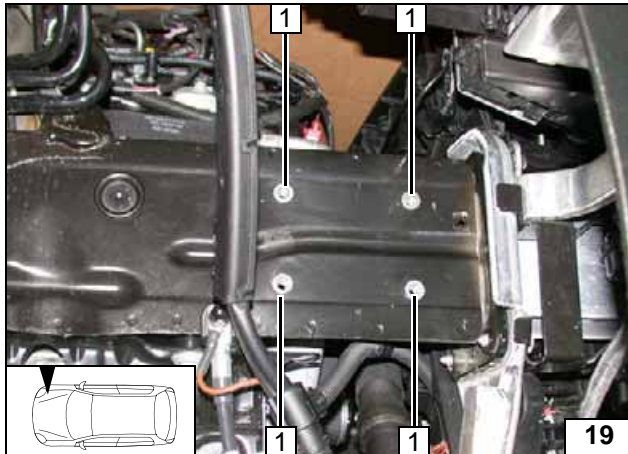
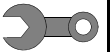

### Einbauort vorbereiten

- 1 Vorhandene Bohrung, Einnietmutter [4x] einziehen

Einnietmutter einziehen

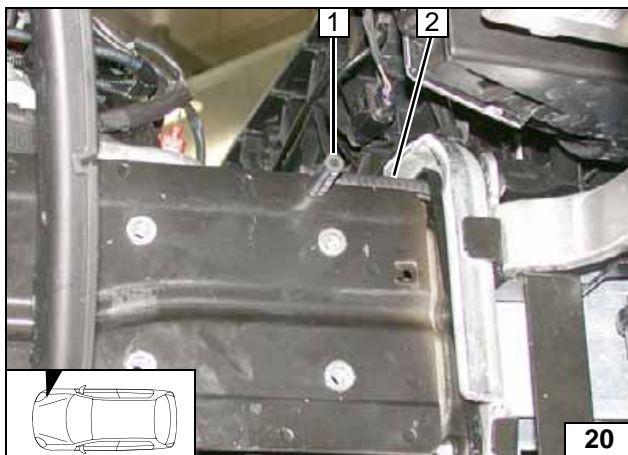

- 1 Kraftstoffschlauch auf fzg.eigenen Stehbolzen
- 2 Kantenschutz 50

Kantenschutz einsetzen

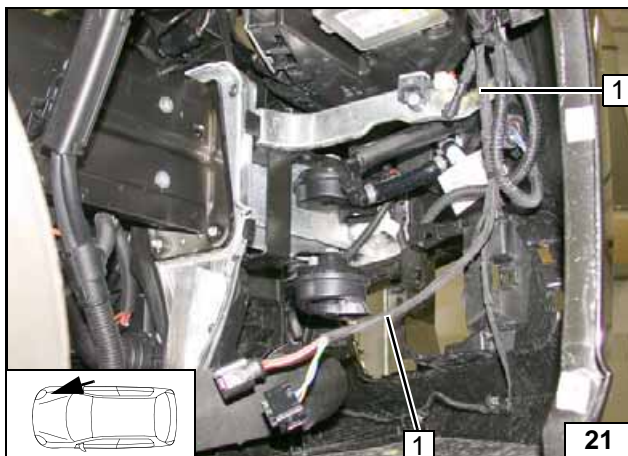

- 1 Kabelbaum Heizgerät

Kabelbaum Heizgerät verlegen

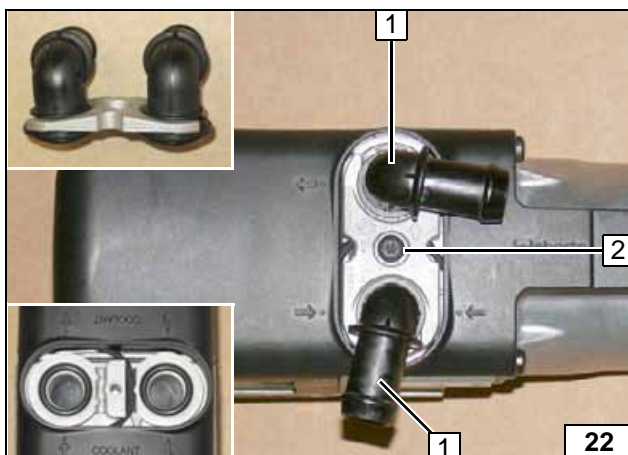

### Heizgerät vorbereiten

- 1 Wasserstutzen, Dichtring [je 2x]
- 2 Selbstfurchende Schraube 5x15, Halteplatte Wasserstutzen

Wasserstutzen montieren



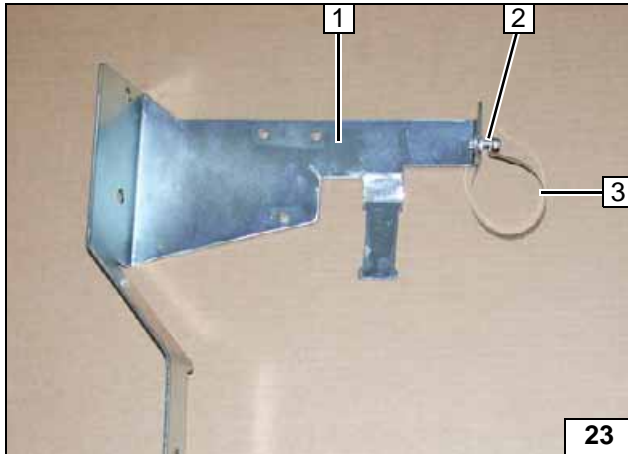
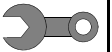

- 1 Halter Teil A
- 2 Schraube M5x16, Mutter selbstsichernd, lose montieren
- 3 Schelle Ø 51

Schelle vormontieren

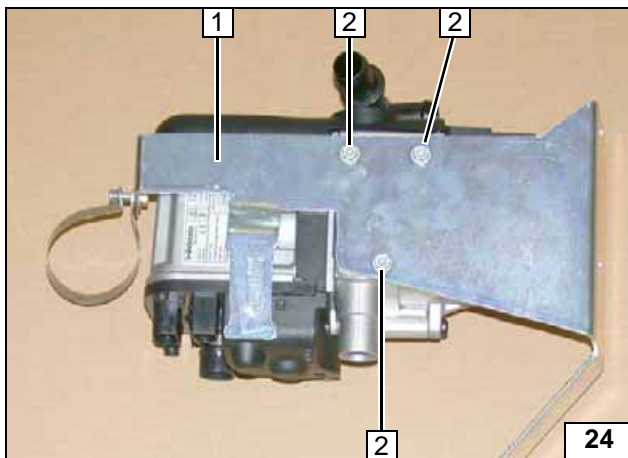

- 1 Halter Teil A
- 2 Selbstfurchende Schraube 5x13 [3x]

Halter montieren

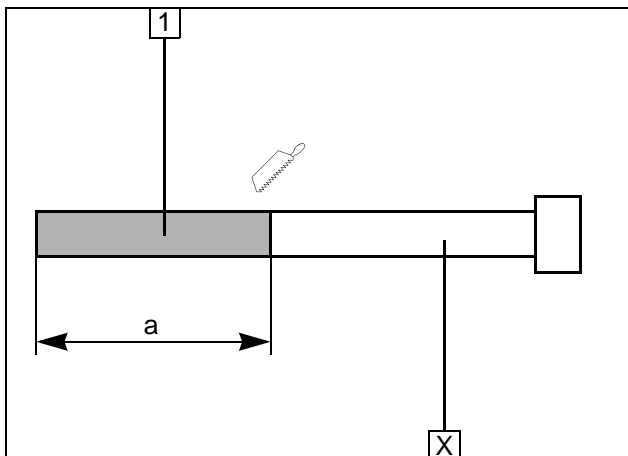

Abschnitt X entsorgen!

- 1 Abgasleitung  
a = 230

Abgasleitung vorbereiten

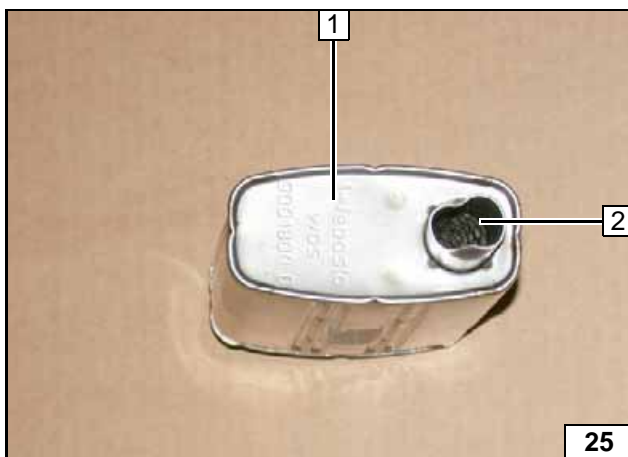

Abgasendstück 2 am Austritt gemäß Abbildung leicht zubiegen (Gewindeeinsatz zeigt nach rechts)!

- 1 Schalldämpfer

Schalldämpfer vorbereiten

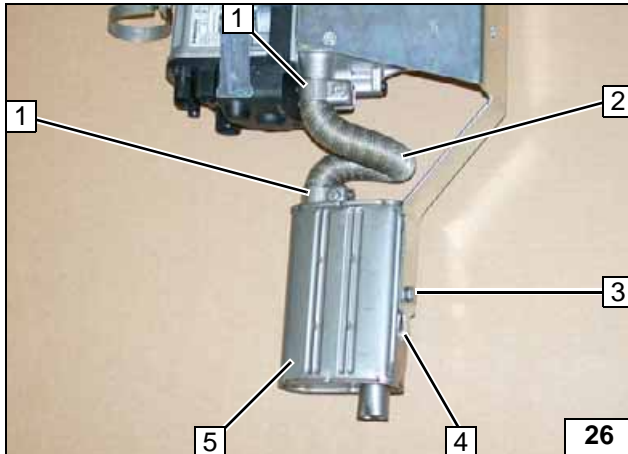
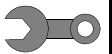

- 1 Schlauchklemme [2x]
- 2 Abgasleitung
- 3 Schraube M6x16, Federring
- 4 Rastnase Halter Teil A (Verdrehenschutz)
- 5 Schalldämpfer

Abgasleitung und Schalldämpfer vormontieren

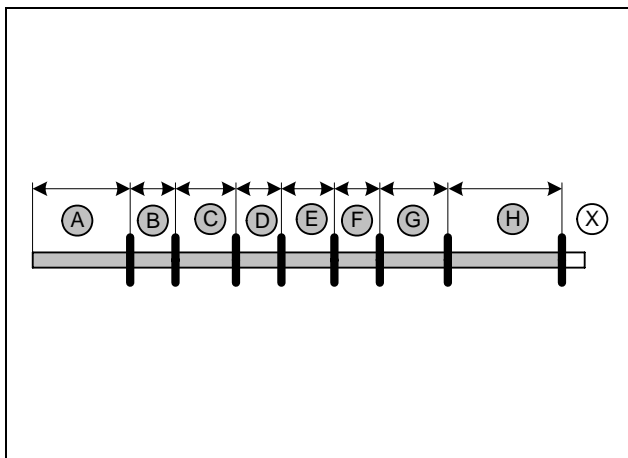

Abschnitt X entsorgen.

- A = 590
- B = 80
- C = 150
- D = 80
- E = 90
- F = 60
- G = 210
- H = 740



Schläuche ablängen

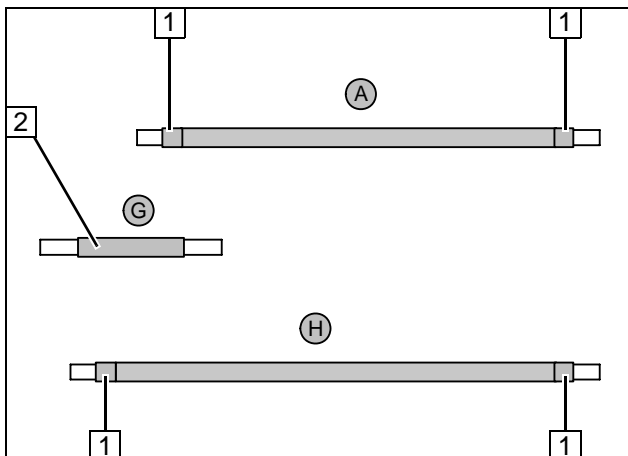

Flechtschutzschläuche auf Schlauch A und H aufschieben und ablängen.  
Schrumpfschlauch zuschneiden.

- 1 Schrumpfschlauch, Länge 50 [4x]
- 2 Schrumpfschlauch, Länge 150



Schläuche vorbereiten

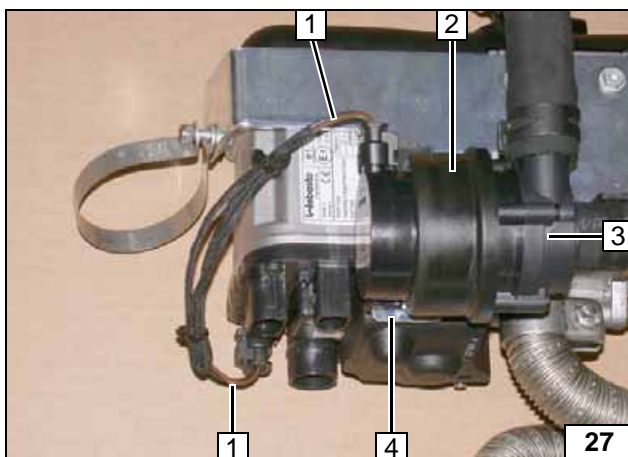

Aufnahme Umwälzpumpe 2 auf Halter Teil A an Position 4 aufstecken!

- 1 Kabelbaum Umwälzpumpe aufstecken [2x]
- 3 Umwälzpumpe



Umwälzpumpe montieren

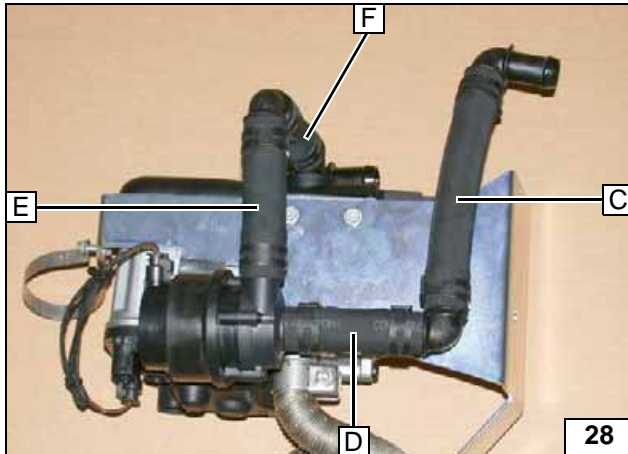
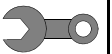

Alle Verbindungsrohre 90° Ø 18x18 [3x], alle Federbandschellen Ø 25 [8x]!



Schläuche vormontieren

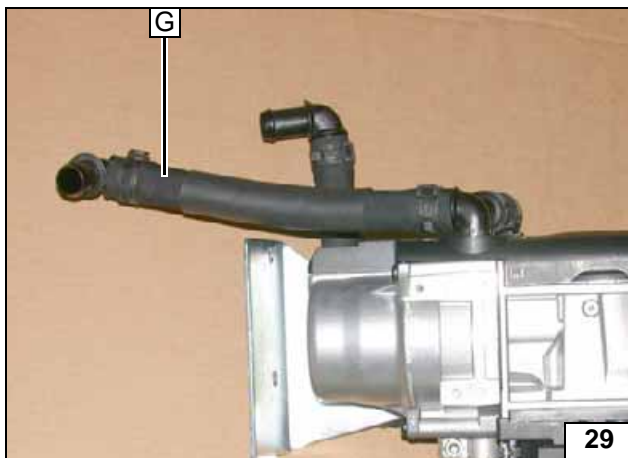

Verbindungsrohr 90° Ø 18x18, alle Federbandschellen Ø 25 [2x]!



Schläuche vormontieren

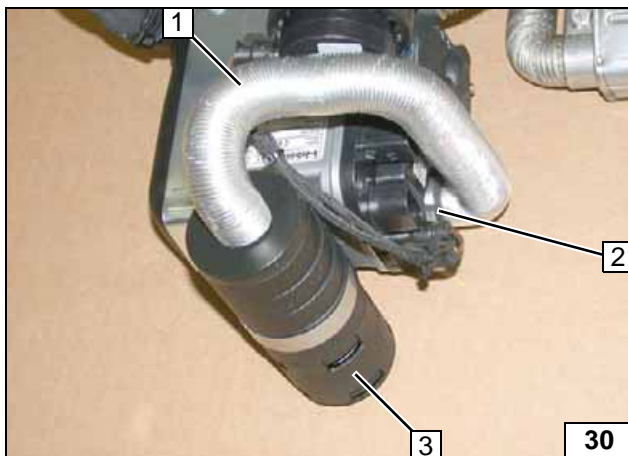

Schraube von Schelle Ø 51 festziehen!

- 1 Brennluftleitung
- 2 Schelle Ø 25
- 3 Brennlufschalldämpfer



Brennluftschalldämpfer vormontieren

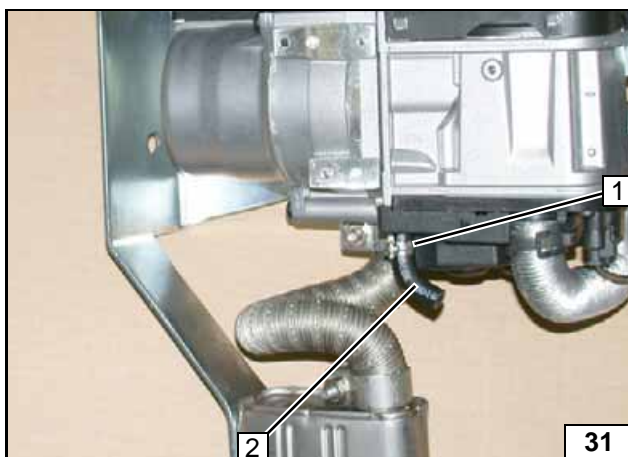

- 1 Schelle Ø 10
- 2 Formschlauch 90°

Brennstoff am Heizgerät vormontieren



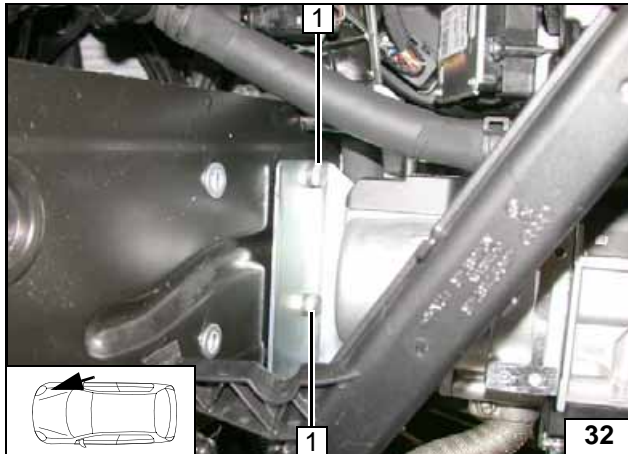
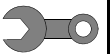

### Heizgerät einbauen

- 1 Schraube M8x20, Federring [je 2x]

Heizgerät  
montieren

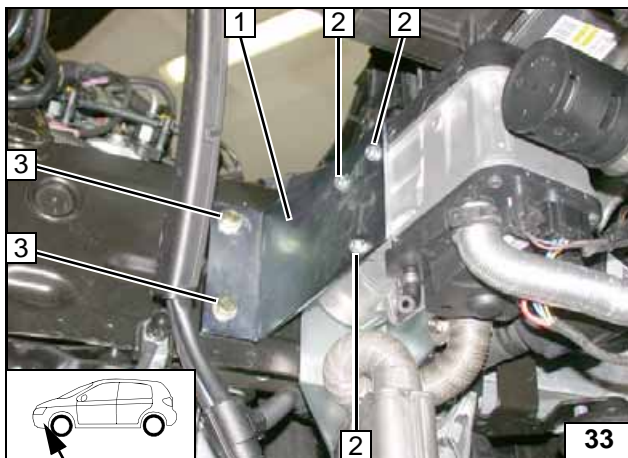

- 1 Halter Teil B  
2 Selbstfurchende Schraube 5x13 [3x]  
3 Schraube M8x20, Federring [2x]

Heizgerät  
montieren



- 1 Kabelbaum Heizgerät [2x]

Kabel-  
baum Heiz-  
gerät auf-  
stecken



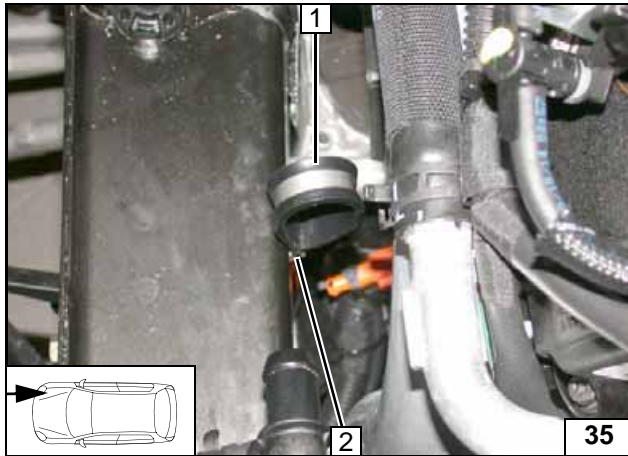

- 1 Gummierte Rohrschelle Ø 38
- 2 Schraube M6x20, vorhandene Gewindebohrung

Rohrschelle montieren

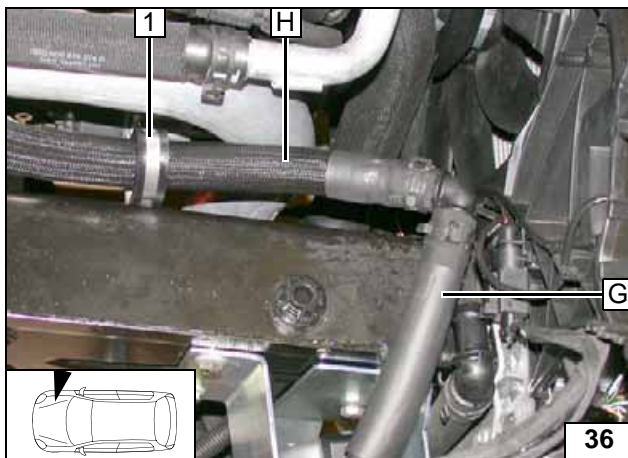

Schlauch H durch gummierte Rohrschelle 1 verlegen!



Anschluss Heizgeräteauegang

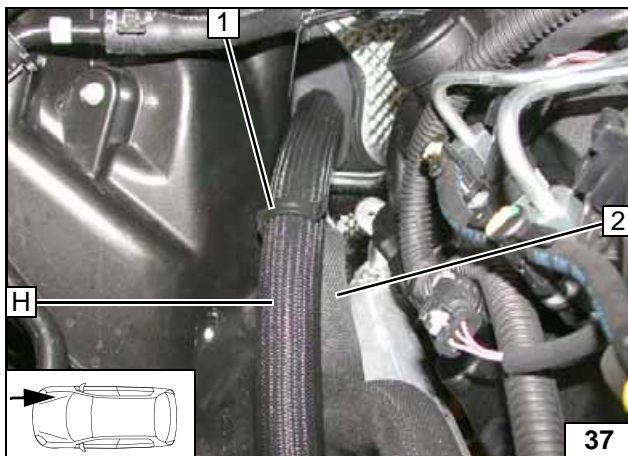

- 1 Schlauchhalter einsetzen
- 2 Fzg.eigener Schlauch

Verlegung Motorraum

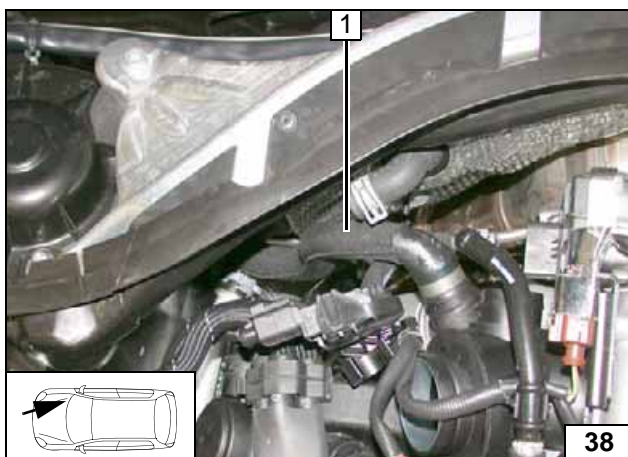

Schlauch Motorausgang / fzg.eigene Umwälzpumpe 1 ausbauen. Federbandschelle an Umwälzpumpe wird wieder verwendet!



Trennstelle

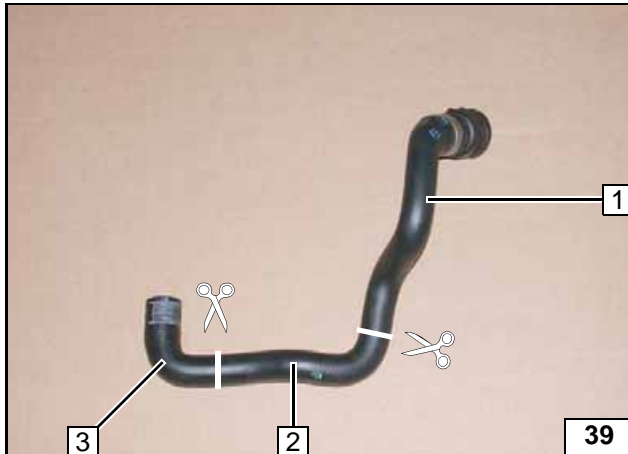

Schutzschlauch entfernt. Schlauch an den Markierungen trennen.

- 1 Schlauchstück Motorausgang
- 2 Schlauchstück entsorgen
- 3 Schlauchstück fzg.eigene Umwälzpumpe



Trennstelle

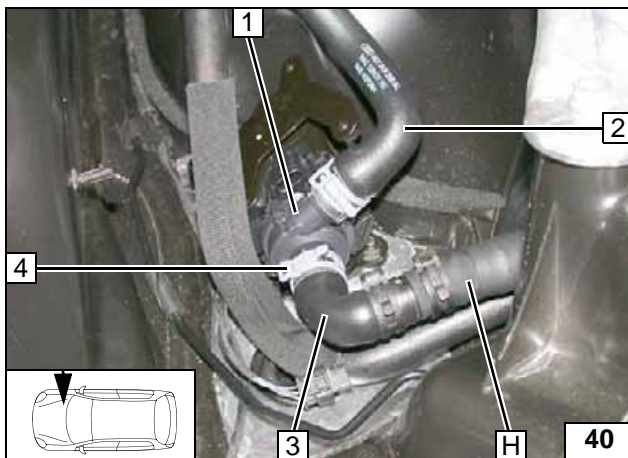

- 1 Fzg.eigene Umwälzpumpe
- 2 Schlauch Wärmetauschereingang
- 3 Fzg.eigener Schlauch
- 4 Fzg.eigene Federbandschelle

Anschluss Wärmetauschereingang

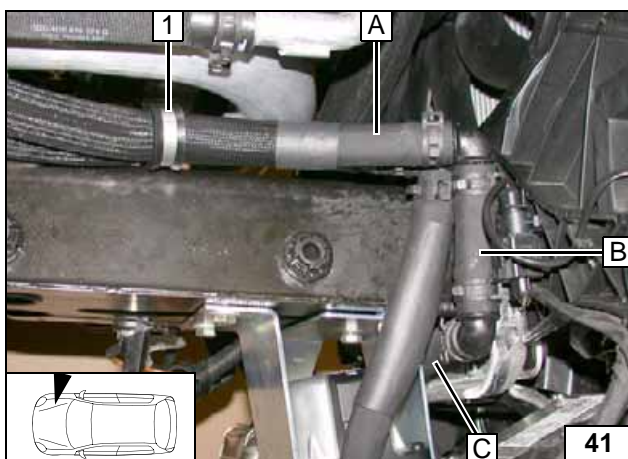

Schlauch A durch gummierte Rohrschelle 1 verlegen!



Anschluss Heizgeräteeingang

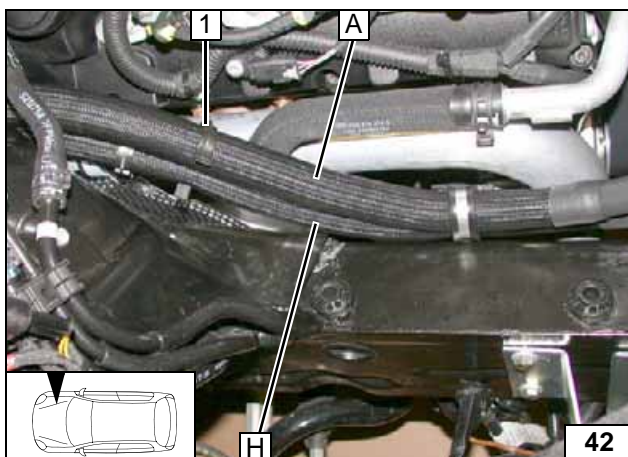

- 1 Schlauchhalter einsetzen

Verlegung Motorraum



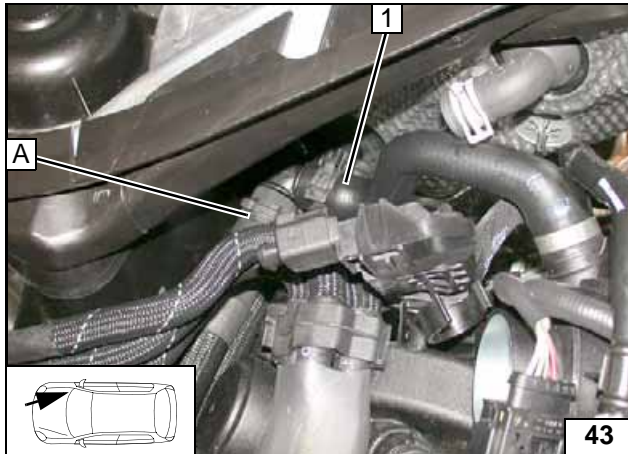
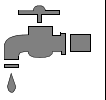

1 Schlauch Motorausgang

Anschluss  
Motoraus-  
gang

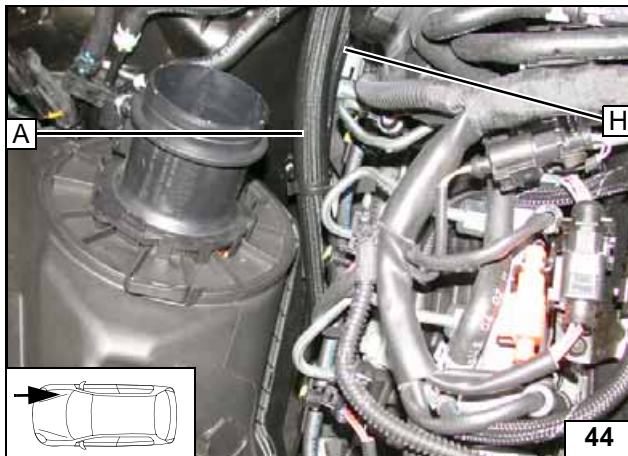

Auf ausreichenden Abstand zu benachbarten Bauteilen achten, ggfs. korrigieren!



Schläuche  
ausrichten



## Brennstoff

### VORSICHT!

Tankdeckelverschluß des Fahrzeugs öffnen, Tank belüften und Tankverschluß wieder schließen!

Auslaufenden Kraftstoff mit geeignetem Behälter auffangen!

Brennstoffleitung und Kabelbaum Dosierpumpe so verlegen, dass sie gegen Steinschlag geschützt sind! Wenn nicht anders beschrieben, erfolgt die Befestigung mit Kabelbindern!

An scharfen Kanten Brennstoffleitung und Kabelbaum mit Scheuerschutz versehen!

### ACHTUNG!

Verlegung Brennstoffleitung und Kabelbaum zur Dosierpumpe erfolgt gemäß Schema Kabelbaumverlegung.

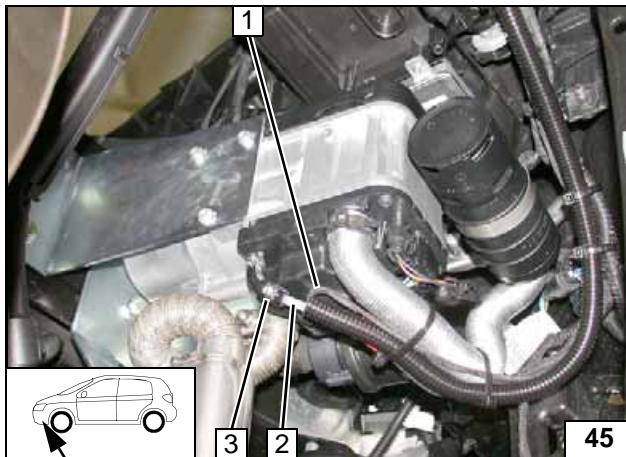

Brennstoffleitung 2 und Kabelbaum Dosierpumpe 1 in Wellrohr einziehen!

3 Schelle Ø 10



Anschluss Heizgerät

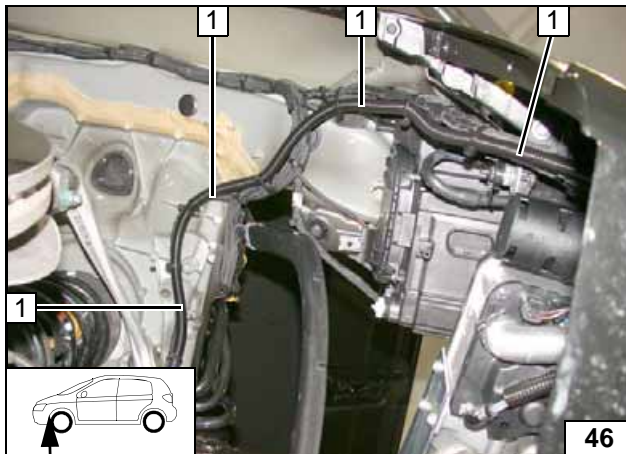

Brennstoffleitung und Kabelbaum Dosierpumpe in Wellrohr 1 im rechten Radhaus zum Leitungskanal verlegen!



Leitungen verlegen

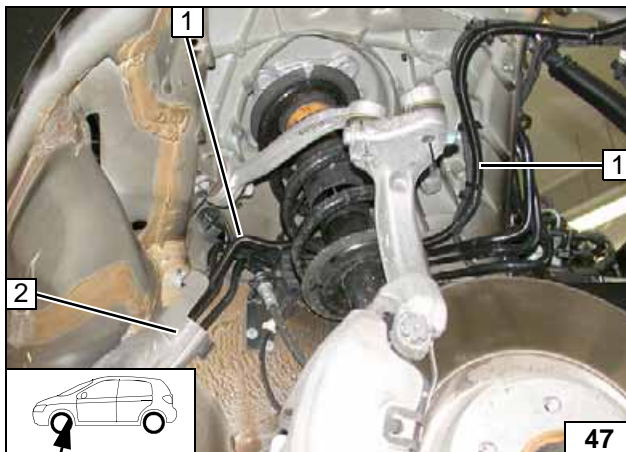

Brennstoffleitung und Kabelbaum Dosierpumpe in Wellrohr 1 durch fzg.eigenen Kabelkanal 2 zum Unterboden verlegen!



Leitungen verlegen



Brennstoffleitung und Kabelbaum Dosierpumpe in Wellrohr 1 an fzg.eigenen Kraftstoffleitungen zum Einbauort Dosierpumpe verlegen!

Leitungen verlegen

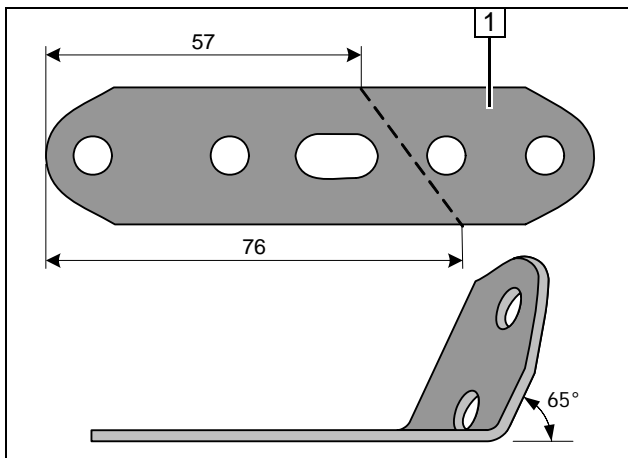

1 Lochband

Lochband abwinkeln

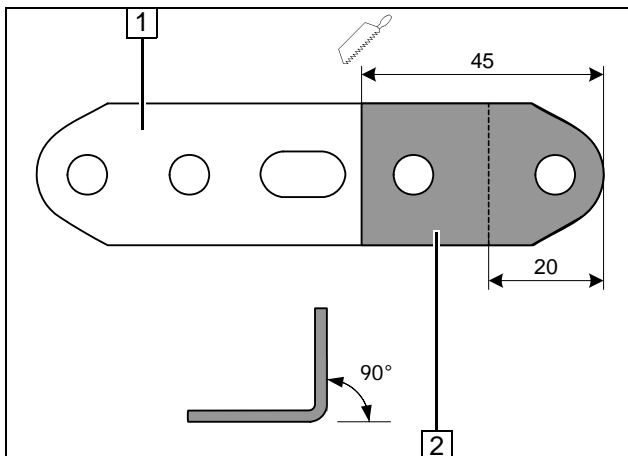

- 1 Abschnitt entsorgen
- 2 Lochband

Lochband ablängen und abwinkeln

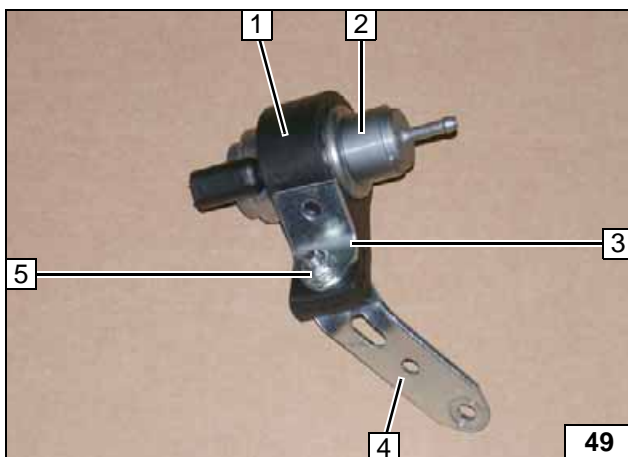

- 1 Aufnahme Dosierpumpe
- 2 Dosierpumpe
- 3 Lochband (90° abgewinkelt)
- 4 Lochband (65° abgewinkelt)
- 5 Schraube M6x25, Bundmutter

Dosierpumpe vormontieren

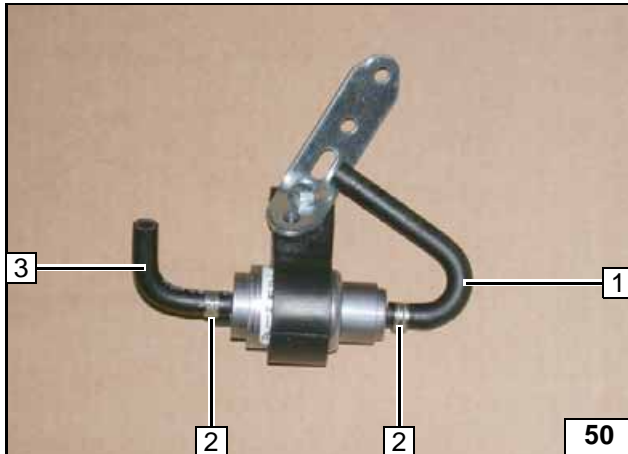

- 1 Formschlauch 180°
- 2 Schelle Ø 10 [2x]
- 3 Formschlauch 90°

Dosier-  
pumpe vor-  
montieren

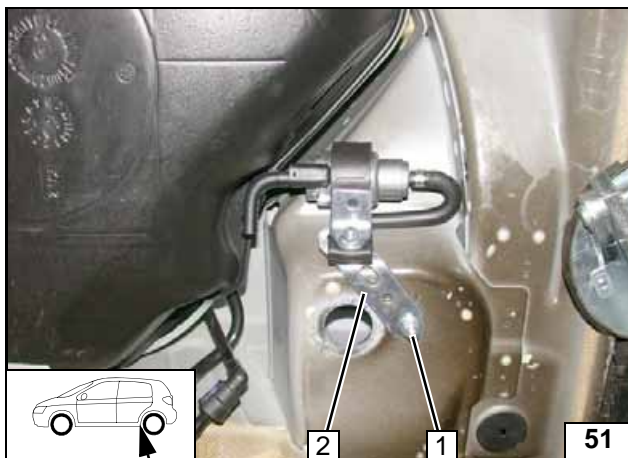

- 1 Schraube M6x20, Karosseriescheibe, Bundmutter, vorhandene Bohrung
- 2 Lochband



Dosier-  
pumpe  
montieren

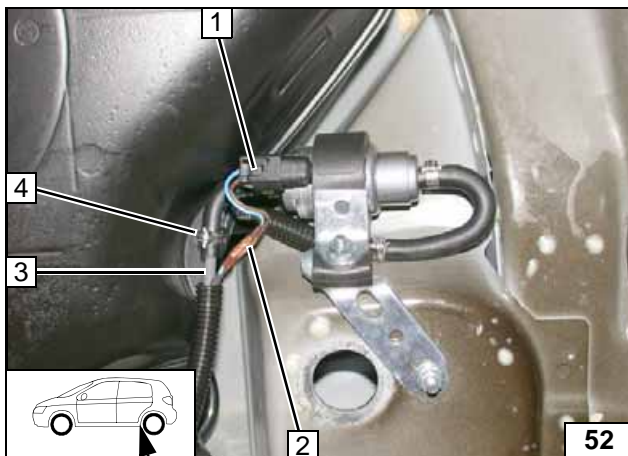

Kabelbaum Dosierpumpe und Leitungen bl, br je 100mm 2 von Stecker Dosierpumpe 1 mit Stoßverbinder farbgleich verbinden!

- 1 Stecker aufgesteckt
- 3 Brennstoffleitung
- 4 Schelle Ø 10



Anschluss  
Dosier-  
pumpe

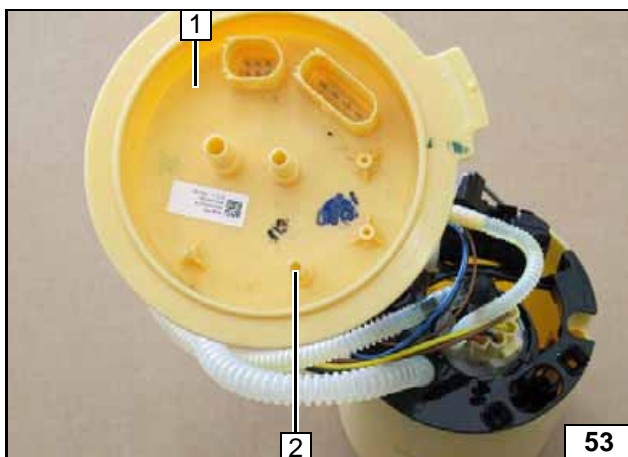

Tankarmatur 1 gemäß Herstellerangaben ausbauen. Stutzen 2 Ø 2,5 aufbohren!



Brennstoff-  
entnahme



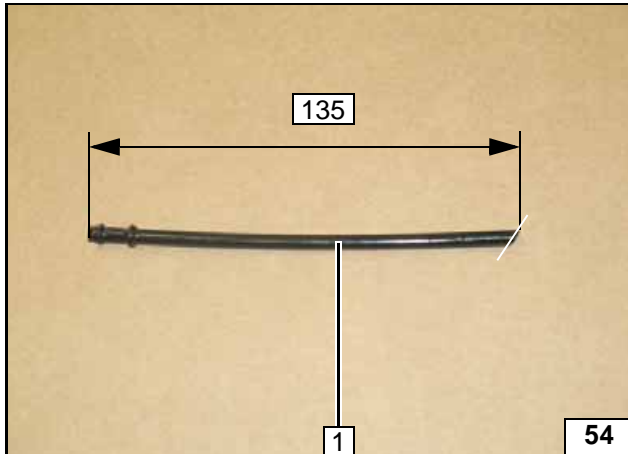

Steigrohr 1 am Ende schräg ablängen!



Tankent-  
nehmer ab-  
längen

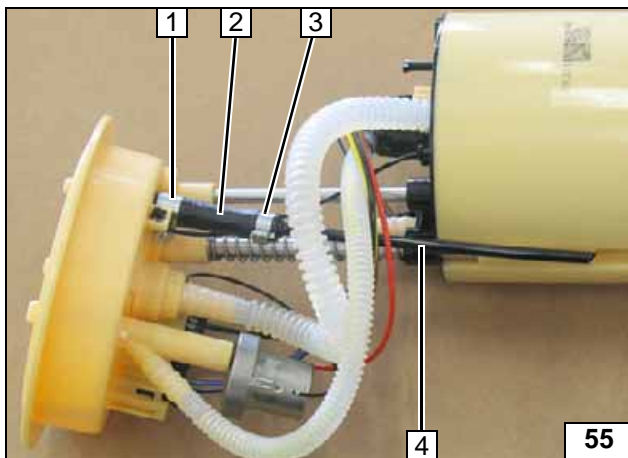

- 1 Schlauchschelle Ø 10
- 2 Schlauchstück
- 3 Caillauskelle Ø 10
- 4 Steigrohr



Tankent-  
nehmer  
einsetzen

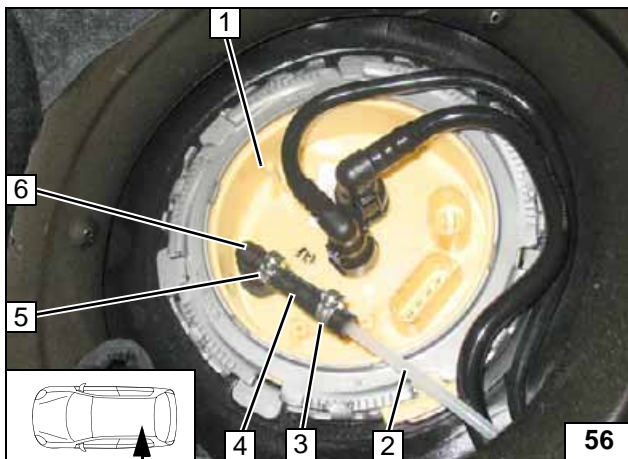

Tankarmatur 1 gemäß Herstellerangaben einbauen!

- 2 Brennstoffleitung
- 3 Caillauskelle Ø 10
- 4 Formschlauch Ø 3,5x4,5
- 5 Caillauskelle Ø 8
- 6 Kupplungsstück



Brennstoff-  
leitung an-  
schließen

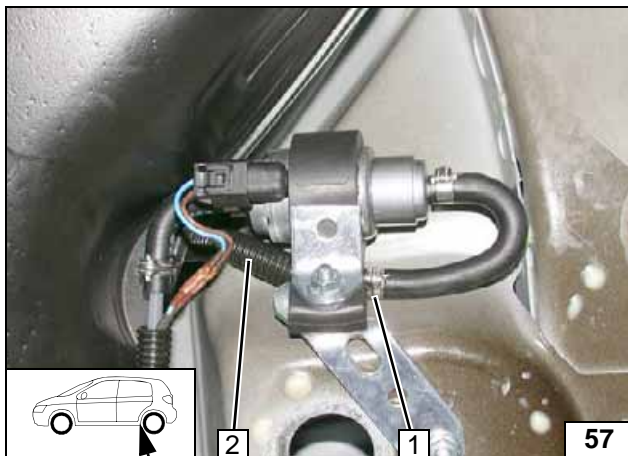

Lage der Bauteile kontrollieren, wenn nötig korrigieren. Auf Freigängigkeit achten!

- 1 Schelle Ø 10
- 2 Brennstoffleitung in Wellrohr



Anschluss  
Dosier-  
pumpe

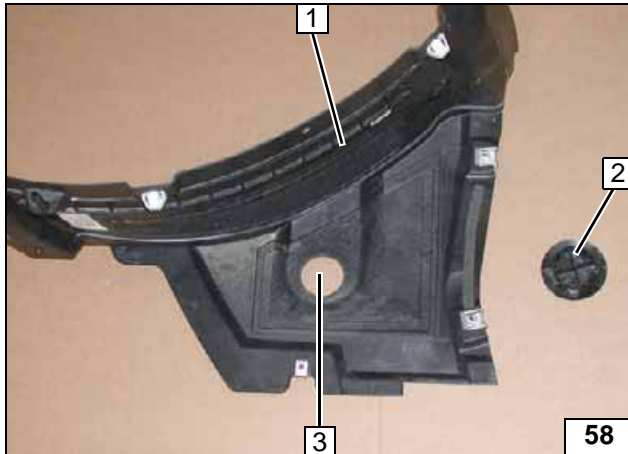
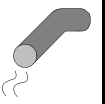

**Abgas**

Abdeckkappe 2 an Position 3 entfernen!

- 1 Unterfahrschutz



**Abdeck-  
kappe ent-  
fernen**

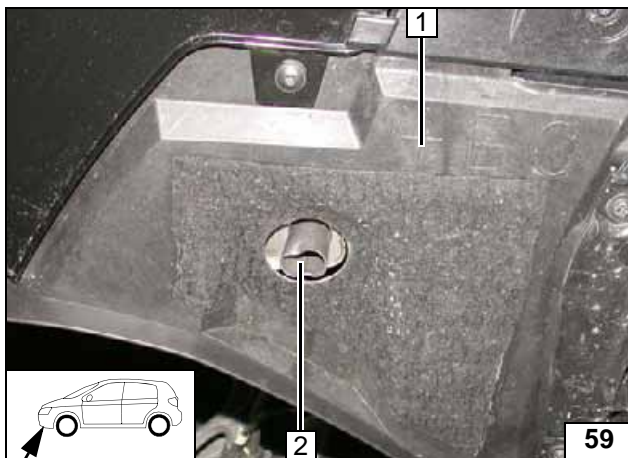

Abgasendstück 2 mittig in Bohrung positionieren!

- 1 Unterfahrschutz montiert



**Abgasend-  
stück aus-  
richten**

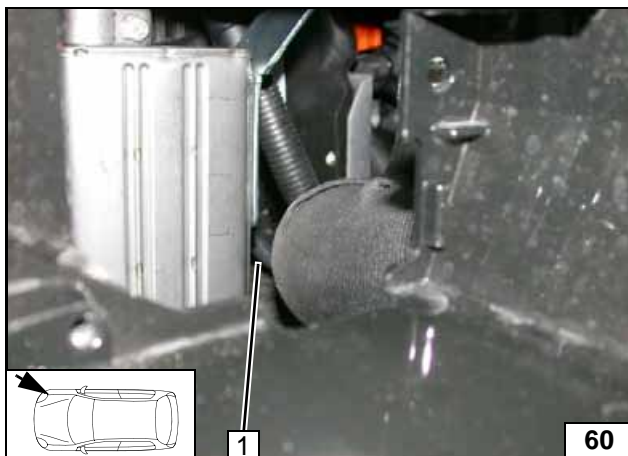

Auf ausreichenden Abstand zu benachbarten Bauteilen achten (insbesondere vom Abgasschalldämpfer an Position 1), ggfs. korrigieren!



**Schall-  
dämpfer  
ausrichten**

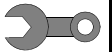

## Abschließende Arbeiten

### ACHTUNG!

Demontierte Teile in umgekehrter Reihenfolge montieren. Alle Schlauchleitungen, Schellen, sowie alle elektrischen Anschlüsse auf festen Sitz prüfen. Alle losen Leitungen isolieren und zurückbinden. Nur vom Fahrzeughersteller freigegebenes Kühlmittel verwenden! Heizgerätekomponten mit Korrosionsschutzwachs (Tectyl 100K, Bestell- Nr. 111329) einsprühen.

- Batterie anschließen
- Kühlmittelkreislauf nach Angaben des Fahrzeug-Herstellers befüllen und entlüften
- Vorwahrer einstellen, Telestarter anlernen
- Einstellungen Klimabedienteil gemäß „Bedienungshinweise für den Endkunden“ vornehmen
- Hinweisschild „Standheizung vor dem Tanken abschalten“ im Bereich des Einfüllstutzen anbringen
- Erstinbetriebnahme und Funktionsprüfung siehe Einbauanweisung

## Anpassung Steuergerät Climatronic J255

mit VAS-Tester 5051/52

Funktion:

- Eigendiagnose
- Kanal 08
- Anpassung > „Nachrüstung Standheizung ohne CAN“ aktivieren

Speichern

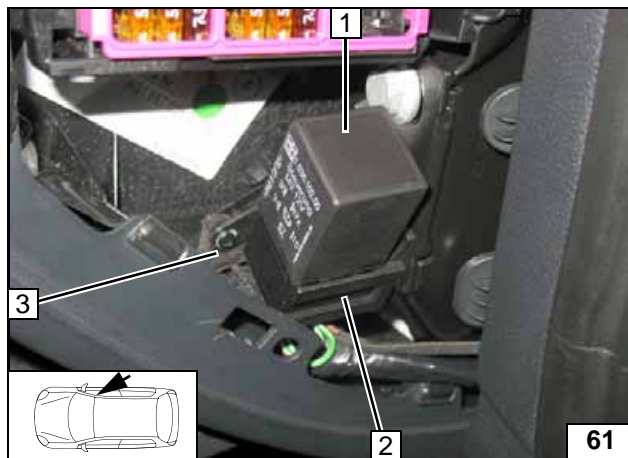

Relaissockel 2 zur Verkleidung Handschuhfach und zum Hebel Handschuhfachdeckel 3 ausrichten!

1 Zeitrelais aufgesteckt

Socket  
Zeitrelais  
ausrichten

**Webasto**  
*Feel the drive*

Webasto AG  
Postfach 80  
D-82132 Stockdorf / Germany  
National Hotline: 01805 93 22 78  
(14 Cent aus dem deutschen Festnetz)  
Hotfax: 0395 5592 353  
Hotmail: technikcenter@webasto.com  
<http://www.webasto.com>

## Bedienungshinweise für den Endkunden

Bitte Seite entnehmen und der Fahrzeug- Bedienungsanleitung beifügen!

### Hinweis:

Wir empfehlen die Heizzeit auf die Fahrzeit abzustimmen.

Heizzeit = Fahrzeit

### Beispiel:

Bei einer Fahrzeit von ca. 20min (einfache Strecke) empfehlen wir eine Einschaltdauer von 20min nicht zu überschreiten.

Bei Fahrzeugen mit Innenraumüberwachung ist diese zusätzlich zu den Fahrzeugeinstellungen für den Heizvorgang zu deaktivieren.

Hinweise für die Deaktivierung bitte der Betriebsanleitung des Fahrzeuges entnehmen!

Vor Abstellen des Fahrzeugs sind folgende Einstellungen vorzunehmen:



- 1 Temperatur beidseitig auf „HI“
- 2 Luftaustritt auf Frontscheibe

Climatronic