

# Wasser-Heizgerät



Zusatzheizung *Thermo Top E*



00 0003

Zusatzheizung *Thermo Top C*



00 0002

Zusatzheizung *Thermo Top P*



00 0104

## Einbauanleitung

### Citroen Nemo / Fiat Fiorino, Qubo / Peugeot Bipper

Benzin und Diesel

ab Modell 2008

Linkslenker

Manuelle Klimaanlage

Nicht bei Nebelscheinwerfer!



#### ACHTUNG!

Warnung vor Gefahr:

Das unsachgemäße Einbauen oder Reparieren von Webasto Heizsystemen kann Feuer verursachen oder zum Austritt von tödlichem Kohlenmonoxid führen. Dadurch können schwere oder tödliche Verletzungen hervorgerufen werden.



Für den Einbau und die Reparatur von Webasto Heiz- und Kühlsystemen bedarf es eines speziellen Firmentrainings, technischer Dokumentation, Spezialwerkzeuge und eine Spezialausrüstung.

Es dürfen nur Originalteile von Webasto verwendet werden. Siehe dazu auch Zubehörcatalog Luft- und Wasserheizgeräte von Webasto.

**Versuchen Sie NIEMALS, Webasto Heiz- oder Kühlsysteme einzubauen oder zu reparieren, wenn Sie das Firmentraining nicht erfolgreich abgeschlossen und dabei die notwendigen technischen Fähigkeiten erworben haben und die für einen sachgerechten Einbau und Reparatur nötigen technischen Dokumentationen, Werkzeuge und Ausrüstungen nicht zur Verfügung stehen.**

Befolgen Sie **IMMER** alle Webasto Einbau- und Reparaturanleitungen, und beachten Sie alle Warnhinweise.

Webasto übernimmt keine Haftung für Mängel und Schäden, die auf einen Einbau durch ungeschultes Personal zurückzuführen sind.

# Citroen Nemo / Fiat Fiorino, Qubo / Peugeot Bipper

## Inhaltsverzeichnis

Gültigkeit	2	Kühlmittelkreislauf Benzin [KFV]	13
Heizgerät / Einbaukit	3	Kühlmittelkreislauf Diesel [8HS]	17
Vorwort	3	Kühlmittelkreislauf Diesel [199A2000]	20
Allgemeine Hinweise	3	Brennluft	23
Spezialwerkzeug	3	Brennstoff	24
Erläuterungen zum Dokument	4	Abgas	27
Vorarbeiten	5	Abschließende Arbeiten	28
Einbauort Heizgerät	5	Schablone Lochband A	29
Elektrik vorbereiten	6	Schablone Lochband B	30
Elektrik	7	Schablone Tankentnehmer Benzin	31
Gebläseansteuerung	8	Schablone Tankentnehmer Diesel	32
Option Telestart	10	Schablone Tankarmatur Diesel	32
Heizgerät vorbereiten	11	Bedienungshinweise für den Endkunden	33
Einbauort vorbereiten	11		
Heizgerät einbauen	12		

## Gültigkeit

Hersteller	Handelsbezeichnung	Typ	EG-BE-Nr. / ABE
Citroen	Nemo	A	e3*2001/116*0271*

Motortyp	Motorart	Leistung in kW	Hubraum in cm <sup>3</sup>
8HS	Diesel	50	1399
KFV	Benzin	54	1360

Hersteller	Handelsbezeichnung	Typ	EG-BE-Nr. / ABE
Fiat	Fiorino	225	N 130
Fiat	Fiorino Qubo	225	e3*2001/116*0271*

Motortyp	Motorart	Leistung in kW	Hubraum in cm <sup>3</sup>
199A2000	Diesel	55	1248
KFV	Benzin	54	1360

Hersteller	Handelsbezeichnung	Typ	EG-BE-Nr. / ABE
Peugeot	Bipper	A	e3*2001/116*0272*

Motortyp	Motorart	Leistung in kW	Hubraum in cm <sup>3</sup>
8HS	Diesel	50	1399
KFV	Benzin	54	1360

Fahrzeug- und Motortypen, Ausstattungsvarianten sowie Länderspezifikationen, die nicht in dieser Einbauanleitung aufgeführt sind, wurden nicht geprüft. Ein Einbau nach dieser Einbauanleitung kann aber möglich sein.

Der Einbauort von Vorwähluhr und Sommer- / Winterschalter ist vor dem Einbau mit dem Endkunden abzustimmen!

# Citroen Nemo / Fiat Fiorino, Qubo / Peugeot Bipper

## Heizgerät / Einbaukit

Menge	Bezeichnung	Bestell-Nr.:
1	Handelslieferumfang mit gewünschtem Bedienelement	siehe Preisliste
1	Einbaukit Citroen Nemo / Fiat Fiorino, Qubo / Peugeot Bipper Benzin und Diesel	1313749C

### Für die jeweilige Fahrzeugklasse empfohlenes Heizgerät:

Fahrzeug	Heizgerät
Kleinwagen	Thermo Top E
Mittelklasse, Kombi	Thermo Top C
Oberklasse, Van, Offroader	Thermo Top P

Die Auswahl des Heizgerätes richtet sich nach der Innenraumgröße des Fahrzeugs und dem Komfortanspruch des Kunden!



## Vorwort

Diese Einbauanleitung gilt für die Fahrzeuge Citroen Nemo / Fiat Fiorino, Qubo / Peugeot Bipper Benzin und Diesel - Gültigkeit siehe Seite 2 - ab Modelljahr 2008 und später, wenn technische Änderungen am Fahrzeug den Einbau nicht beeinflussen, unter Ausschluss jeglicher Haftungsansprüche. Je nach Version und Ausstattung des Fahrzeuges können beim Einbau Änderungen gegenüber dieser „Einbauanleitung“ notwendig werden.

In jedem Fall sind jedoch die Vorschriften der „Einbauanweisung“ und „Bedienungs- und Wartungsanweisung“ der *Thermo Top C/P/E* zu befolgen.

Die entsprechenden Regeln der Technik sowie eventuelle Angaben des Fahrzeugherstellers sind beim Einbau einzuhalten.

## Allgemeine Hinweise

Der Einbau erfolgt gemäß den allgemein üblichen Regeln der Technik. Wenn nicht anders beschrieben, erfolgt die Befestigung von Schläuchen, Leitungen und Kabelbäumen mit Kabelbindern an fahrzeugeigenen Leitungen und Kabelbäumen.

Scharfe Kanten sind mit Scheuerschutz (aufgeschnittener Kraftstoffschlauch) zu versehen!

Blanke Karosseriestellen, wie z.B Bohrungen, sind mit Korrosionsschutzwachs (Tectyl 100K, Bestell-Nr. 111329) einzusprühen.

## Spezialwerkzeug

- Drehmomentschlüssel für 2,0 - 10 Nm
- Abklemmzangen

**Erläuterungen zum Dokument**

Um Ihnen einen schnellen Überblick über die einzelnen Arbeitsschritte zu geben, finden Sie eine Kennzeichnung an der Außenkante oben rechts auf der jeweiligen Seite.

**Mechanik**

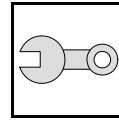

**Elektrik**

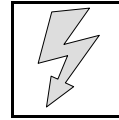

**Kühlmittelkreislauf**

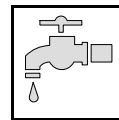

**Brennstoff**

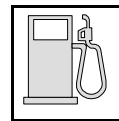

**Abgas**

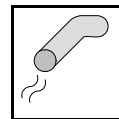

**Brennluft**

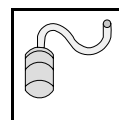

**Software**

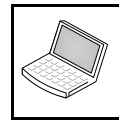

Auf Besonderheiten wird durch folgende Symbole hingewiesen:



besondere Gefahr von Verletzungen oder tödlichen Unfällen



besondere Gefahr der Beschädigung von Bauteilen



besondere Brand- und Explosionsgefahr



Verweis auf allgemeine Einbauanweisung der Webasto Komponente bzw. auf fahrzeugspezifische Unterlagen des Herstellers



Hinweis auf eine technische Besonderheit

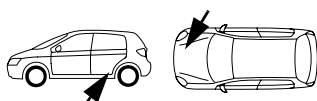

Der Pfeil im Fahrzeugpiktogramm zeigt die Position am Fahrzeug und die Blickrichtung

**Alle Massangaben in mm!**

**Anzugsdrehmoment von Schlauchschellen = 2,0 + 0,5 Nm!**

**Anzugsdrehmoment von Ejectschrauben, Ejectstehbolzen = 10 Nm!**

## Vorarbeiten

### ACHTUNG!

- Tankdeckel öffnen, Tank belüften
- Tankdeckel wieder schließen
- Batterie abklemmen!
- Druck im Kühlsystem ablassen!
- Fabriknummer vom Typschild Original auf das Typschild Duplikat übertragen
- Die nicht zutreffende Jahreszahl auf dem Duplikatschild entfernen
- Duplikatschild (Typschild) an geeigneter Stelle sichtbar anbringen
- Batterie komplett ausbauen
- Batterieträger ausbauen
- Luftfilter komplett mit Ansaugschlauch ausbauen
- Scheibenwischer ausbauen
- Wasserkastenabdeckung ausbauen
- Radhausverkleidung rechts und links lösen
- Stoßfänger abbauen
- Fondbank ausbauen
- Serviceklappe Tankarmatur mittig öffnen
- Tankarmatur gemäß Herstellerangaben ausbauen
- Fußraumverkleidung Fahrerseite ausbauen
- Fußraumverkleidung Beifahrerseite ausbauen

Die Seite 33 "Bedienungshinweise für den Endkunden" entnehmen und der Bedienungsanleitung beifügen!

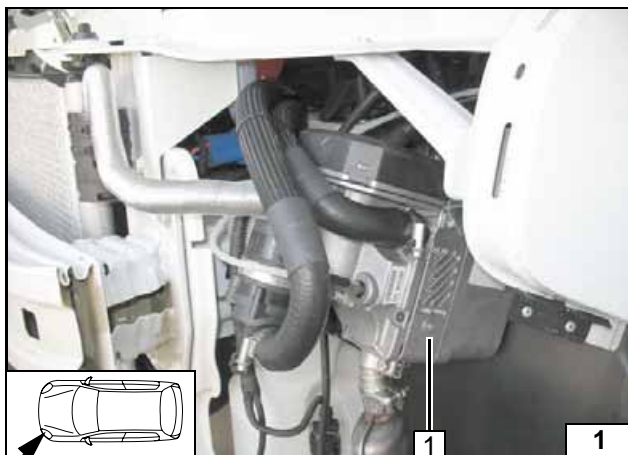

## Einbauort Heizgerät

1 Heizgerät

Einbauort

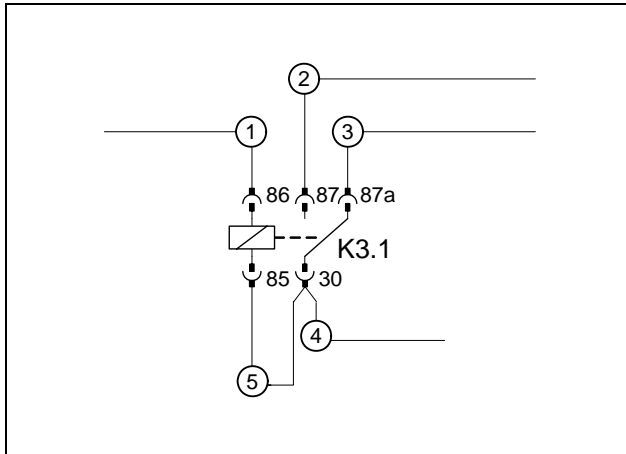

### Elektrik vorbereiten

Von freier Ltg. br 0,75<sup>2</sup> Uhrenkabelbaum ein Ende von ca. 50mm **5** ablängen.  
Verbindung gemäß Schaltplan herstellen.

- 1 Ltg. rt 0,75<sup>2</sup>
- 2 Ltg. sw 4<sup>2</sup>
- 3 Ltg. rt 2,5<sup>2</sup>
- 4 Ltg. br 4<sup>2</sup>
- 5 Ltg. br 0,75<sup>2</sup>



**Zusatzre-  
lais K3.1  
vorberei-  
ten**



**Elektrik**

**Kabelbaumdurchführung**

1 Gummitülle

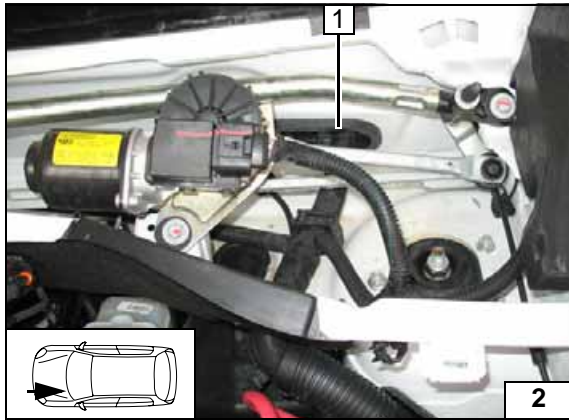

**Vorwahluhr**

1 Vorwahluhr

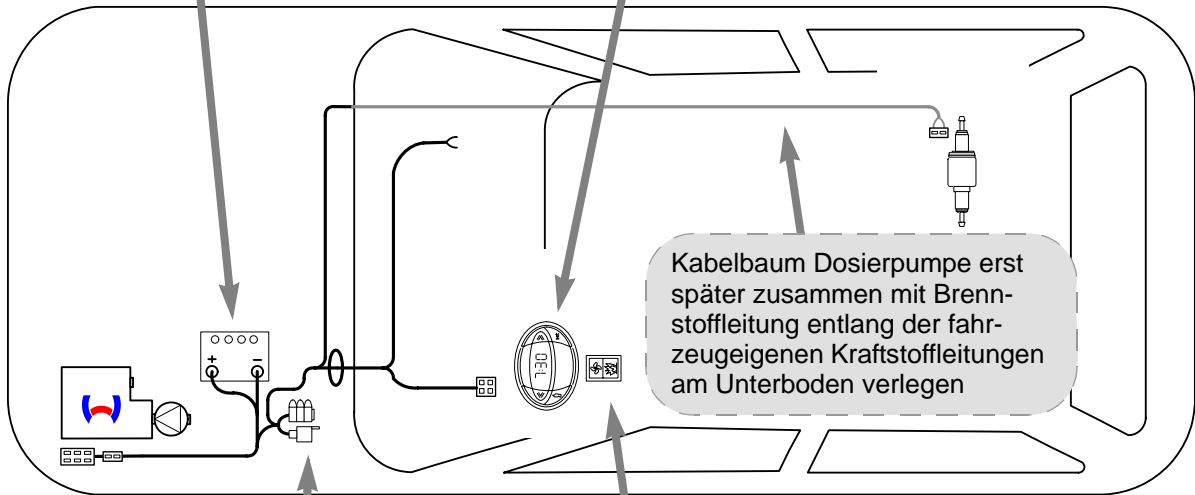
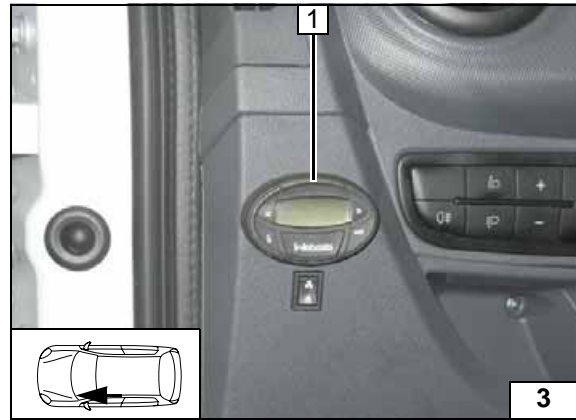

**Schema  
Kabel-  
baumverle-  
gung**

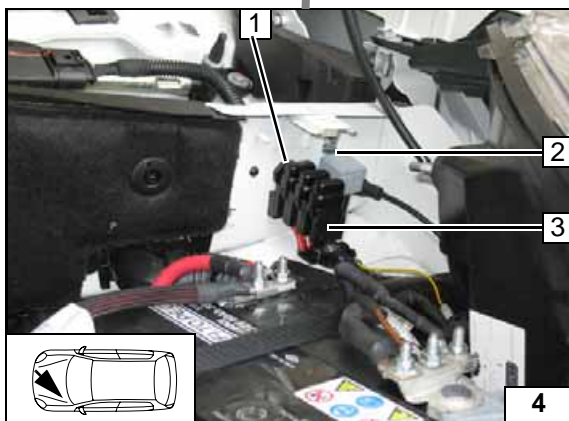

**Sicherungshalter, K3-Relais**

Bohrung Ø 4 [2x] an Position 1 und 2!

- 1 Halteplatte Sicherungshalter, Blechschraube 5,5x13
- 2 K3- Relais, Blechschraube 5,5x13
- 3 Sicherungshalter



**Option Sommer- / Winterschalter**

1 Sommer-/Winterschalter, Bohrung Ø 12



**Gebälseansteuerung**

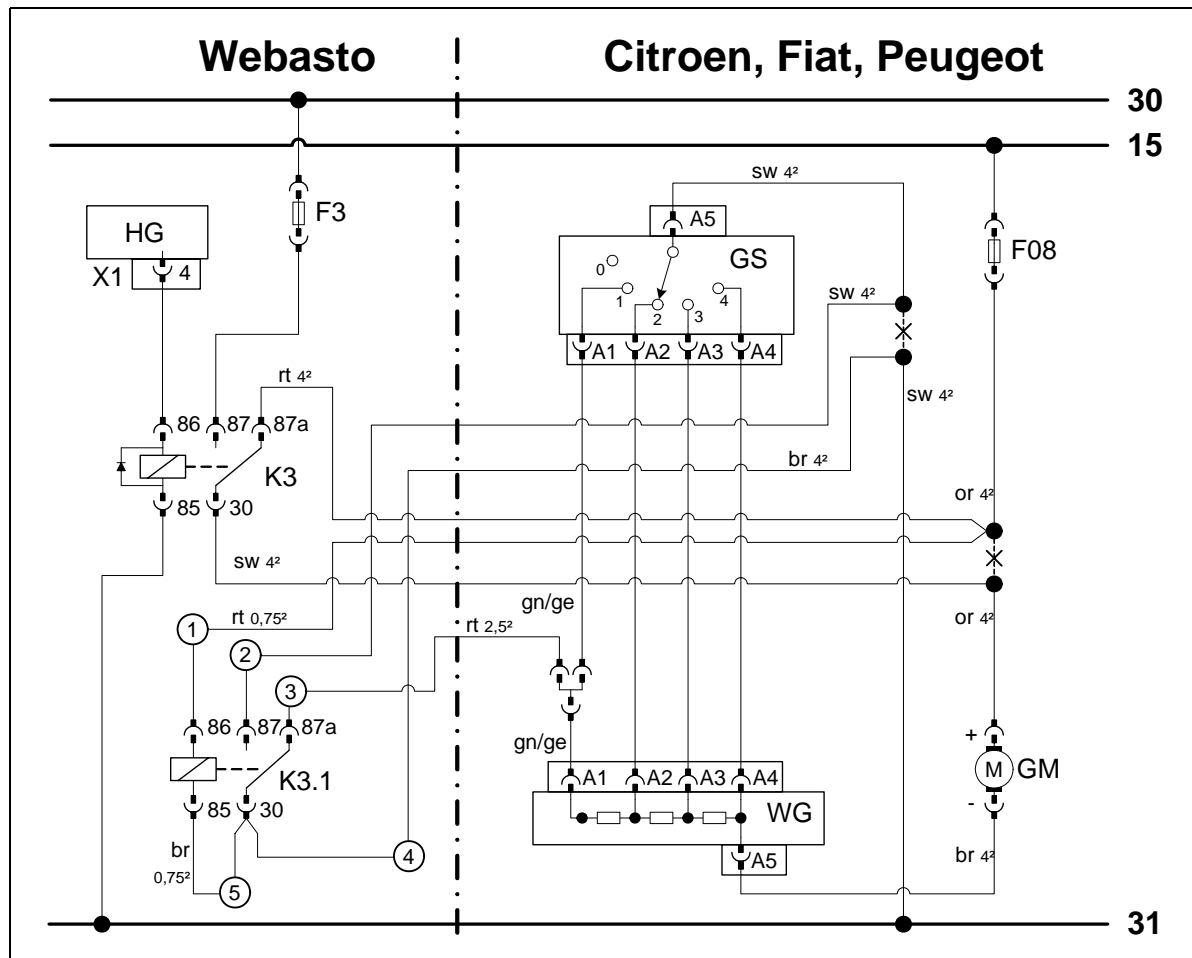

**Schaltplan**

Bauteile Webasto		Bauteile Fahrzeug		Farben und Symbole	
HG	Heizgerät TT-C/E	GM	Gebälsemotor	rt	rot
X1	6-poliger Stecker HG	GS	Gebälsehalter	ge	gelb
F3	Sicherung 25A	WG	Widerstandsgruppe	sw	schwarz
K3	Gebälserelais	F08	Sicherung 30A	br	braun
K3.1	Zusatzrelais			gn	grün
				or	orange
				X	Trennstelle
				Kabelfarben können variieren!	

**Legende**



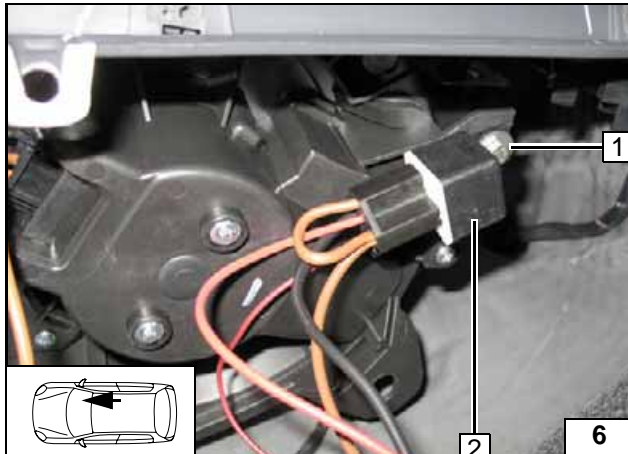

- 1 Schraube M5x12, Karosseriescheibe [2x] Bundmutter
- 2 Relais K3.1

**Relais K3.1 montieren**

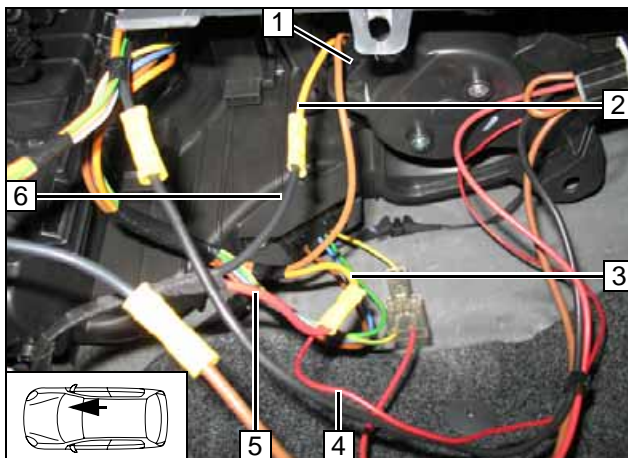

Anschluss am 2-poligen Stecker 1 vom Gebläsemotor.  
Verbindungen gemäß Schaltplan herstellen.

- 2 Ltg. or Stecker
- 3 Ltg. or Sicherung F08
- 4 Ltg. rt K3.1/86
- 5 Ltg. rt K3/87a
- 6 Ltg. sw K3/30

**Anschluss Gebläse-motor**

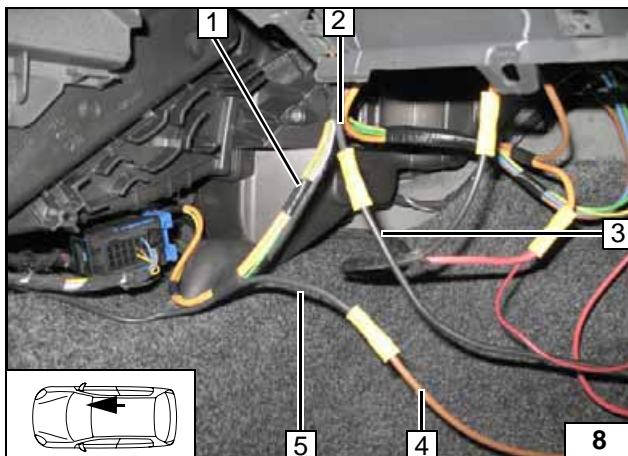

Anschluss am Kabelbaum 1 zum Gebläseschalter.  
Verbindungen gemäß Schaltplan herstellen.

- 2 Ltg. sw Gebläseschalter
- 3 Ltg. sw K3.1/87
- 4 Ltg. br K3.1/30
- 5 Ltg. sw Massestützpunkt

**Anschluss Gebläse-schalter**

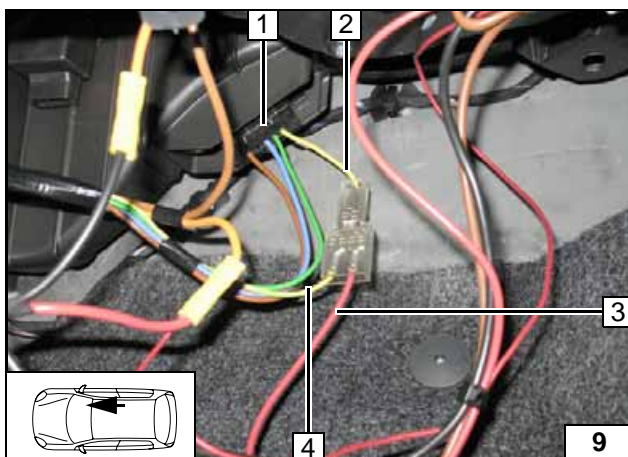

Anschluss am 5-poligen Stecker 1 von der Widerstandsgruppe.  
Verbindungen gemäß Schaltplan herstellen.

- 2 Ltg. gn/ge Pin 1 Widerstandsgruppe
- 3 Ltg. rt K3.1/87a
- 4 Ltg. gn/ge Gebläseschalter

**Anschluss Widerstands-gruppe**

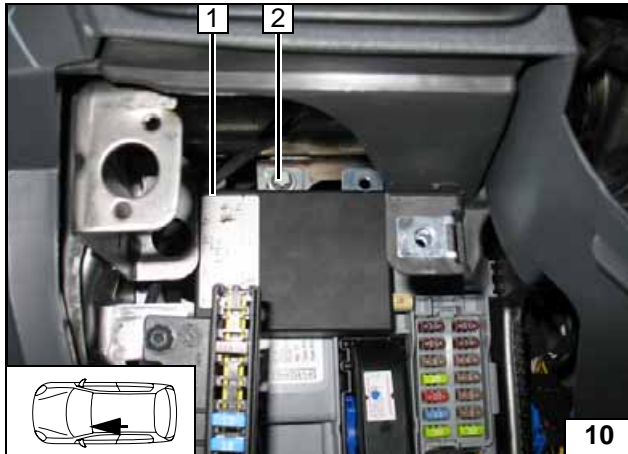

**Option Telestart**

- 1 Empfänger
- 2 Fzg.eigene Schraube M6



**Empfänger montieren**

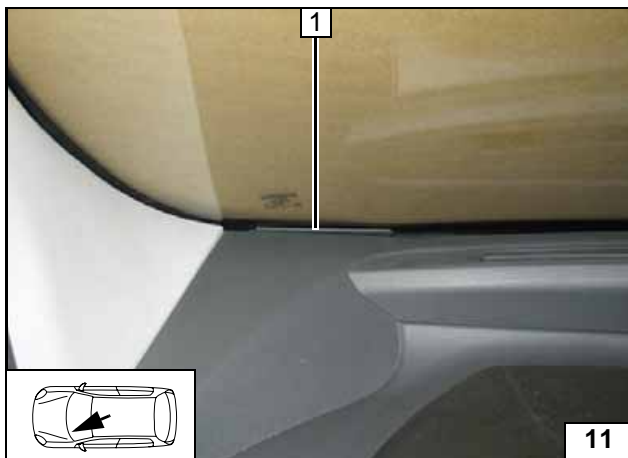

- 1 Antenne

**Antenne montieren**

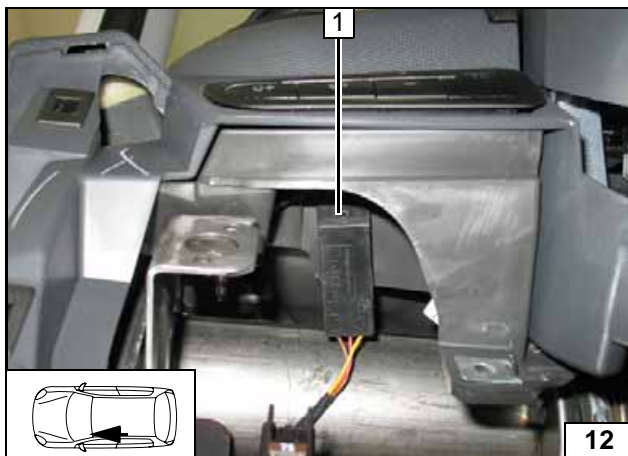

**Temperatursensor HTM100**

Temperatursensor 1 mit Klebeband befestigen!



**Temperatursensor montieren**

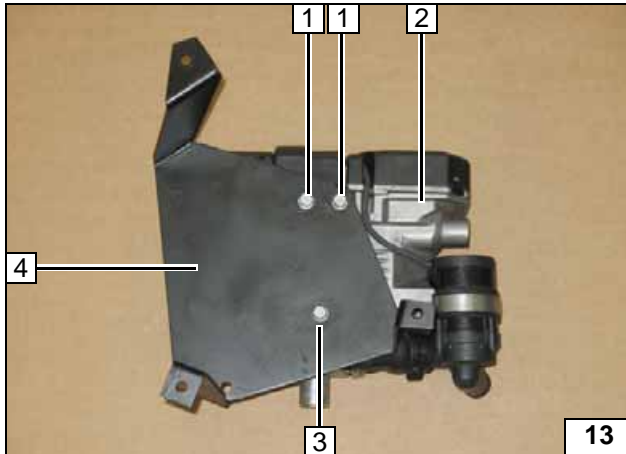
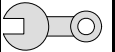

### Heizgerät vorbereiten

Zwischen Heizgerät 2 und Halter 4 zwei Scheiben an Position 3 einfügen!

- 1 Ejotschraube [2x]
- 3 Ejotschraube, Scheibe [2x]
- 4 Halter



Halter am Heizgerät vormontieren

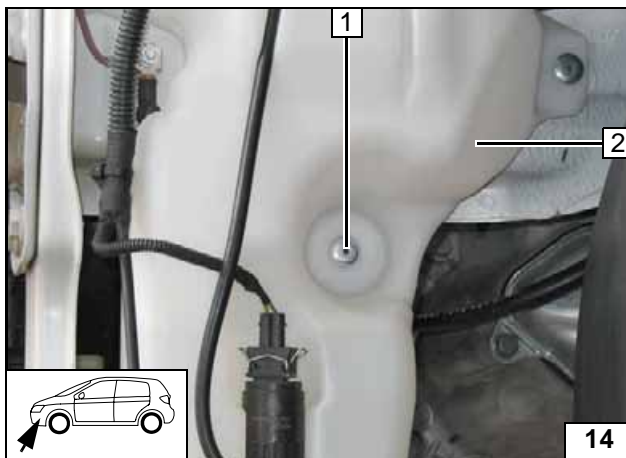

### Einbauort vorbereiten

Niet an Position 1 ausbohren!

- 2 Waschbehälter



Einbauort vorbereiten

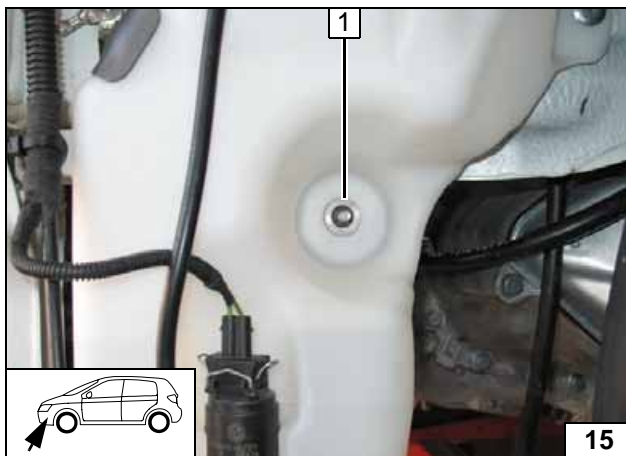

Waschbehälter an Position 1 auf  $\varnothing$  20 aufbohren

- 1 Schraube M6x20, Distanzscheibe 5, Bolzensicherung



Einbauort vorbereiten

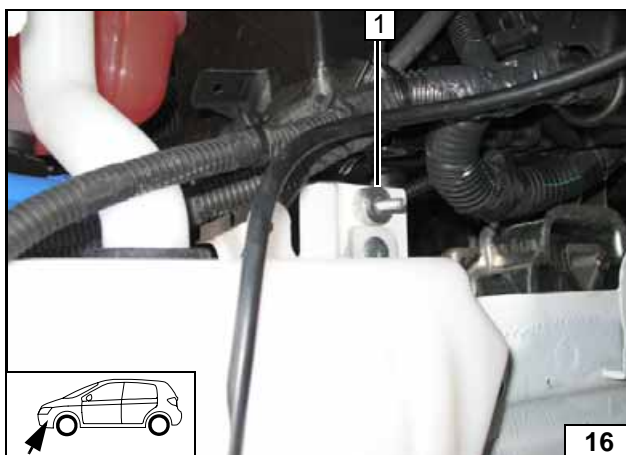

- 1 Schraube M6x30, Distanzscheibe 10, Bolzensicherung

Einbauort vorbereiten



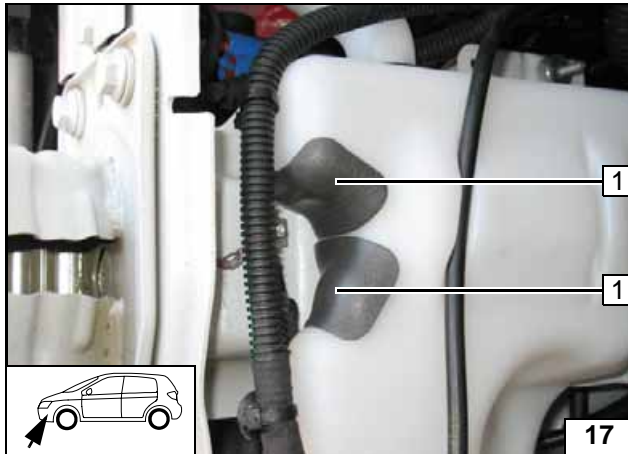
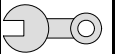

Scheuerschutz mittig teilen und an Position 1 [2x] aufkleben

1 Scheuerschutz



Einbauort vorbereiten

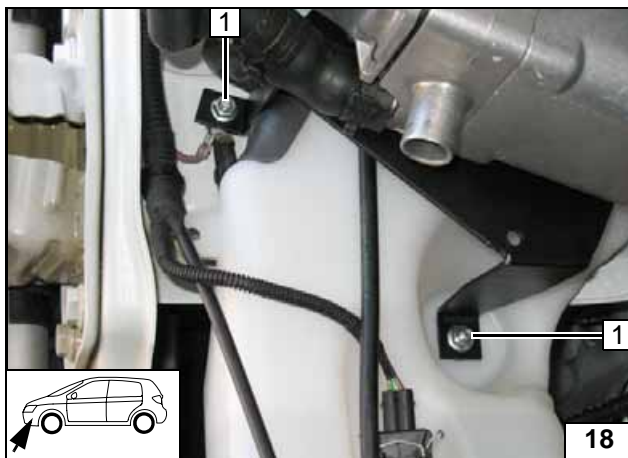

**Heizgerät einbauen**

1 Bundmutter M6 [2x]

Heizgerät montieren

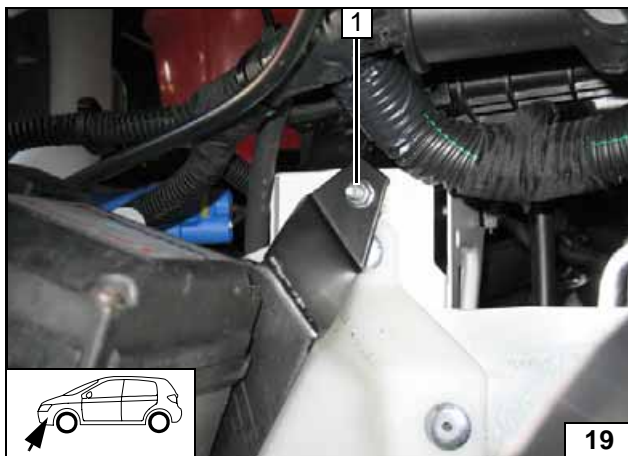

1 Bundmutter M6

Heizgerät montieren

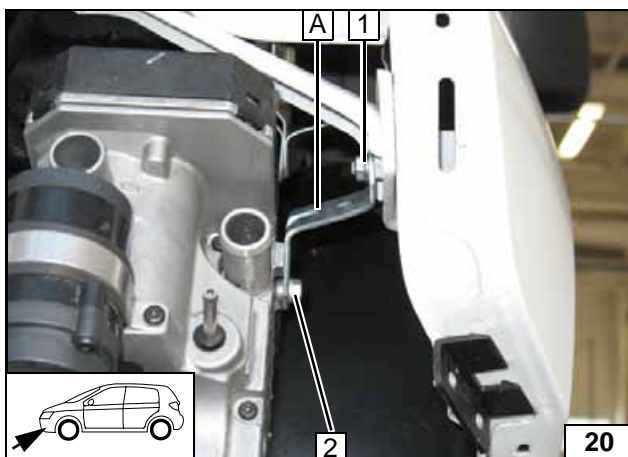

Lochband A gemäß Schablone formen!

1 Bundmutter M6  
2 Ejotschraube



Lochband montieren



**Kühlmittelkreislauf Benzin [KFV]**

**ACHTUNG!**

Auslaufendes Kühlmittel ist mit geeignetem Behälter aufzufangen! Schläuche knickfrei verlegen! Wenn nicht anders beschrieben, erfolgt die Befestigung mit Kabelbindern! Schellen so positionieren, dass kein anderer Schlauch beschädigt werden kann! Bei der Montage der Schläuche ist das Heizgerät mit Kühlmittel zu befüllen!

Der Anschluss erfolgt „Inline“ gemäß nachfolgendem Schema:

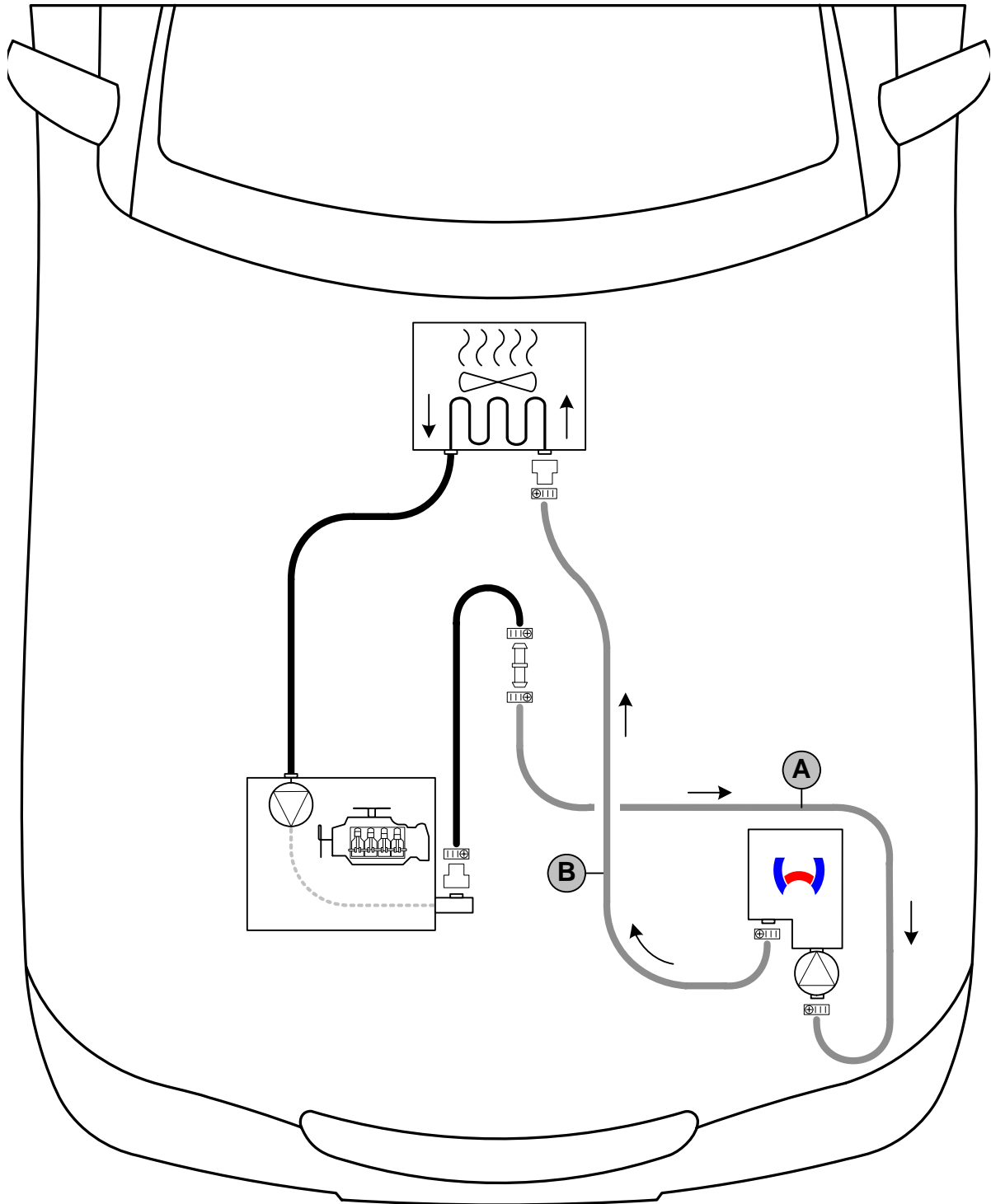

Schema Schlauchverlegung

Verbindungsrohr  = Ø 17x20! Alle Schlauchschellen  = Ø 20-27!



# Citroen Nemo / Fiat Fiorino, Qubo / Peugeot Bipper

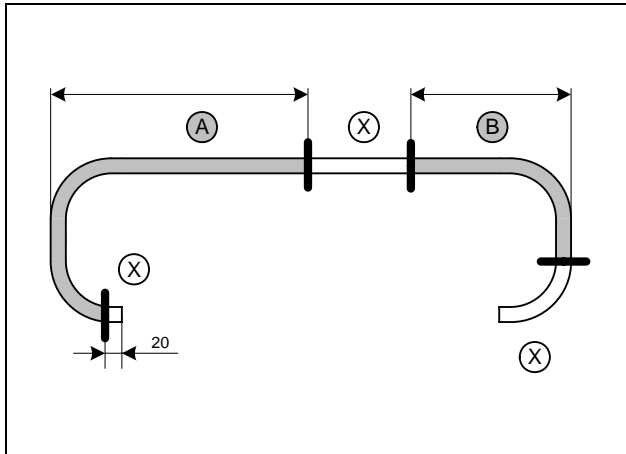
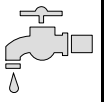

Schlauch **B** mit langem 90°-Bogen Abschnitt **X** entsorgen.

a = 1010  
b = 520



**Schläuche ablängen**

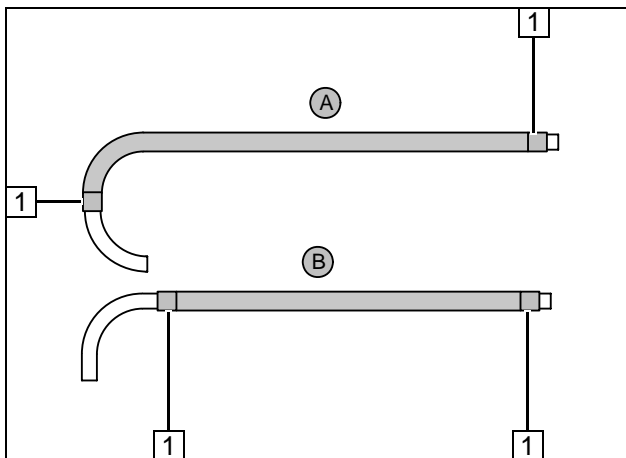

Flechtschutzschläuche auf Schlauch **A** und **B** aufschieben und ablängen. Schrumpfschlauch zuschneiden.

**1** Schrumpfschlauch, Länge 50 [4x]



**Schläuche vorbereiten**

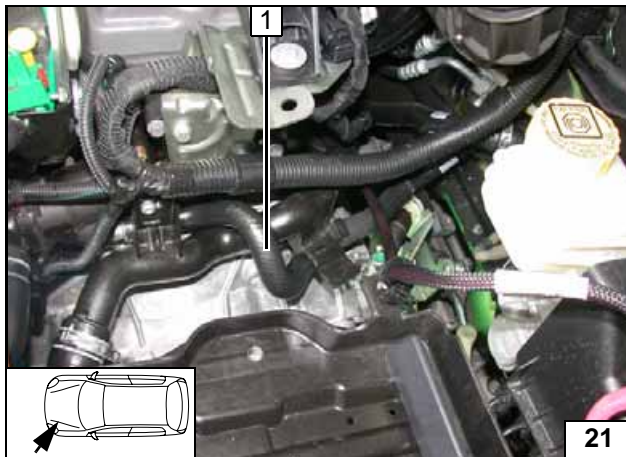

Fzg.eigener Schlauch Motorausgang / Wärmetauschereingang **1** ausbauen!



**Schlauch ausbauen**

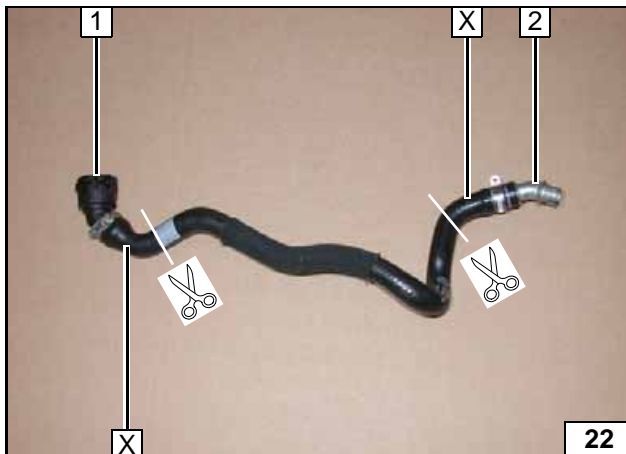

Kupplung Wärmetauschereingang **1** und Kupplung Motorausgang **2** vorsichtig demonstrieren, werden wieder verwendet! Abschnitt **X** [2x] entsorgen



**Fzg.eigenen Schlauch vorbereiten**

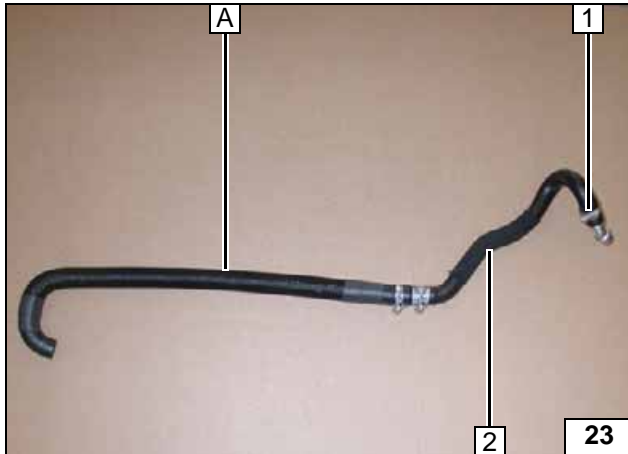

- 1 Kupplung Motorausgang
- 2 Fzg.eigener Schlauch

Schlauch A vorbereiten

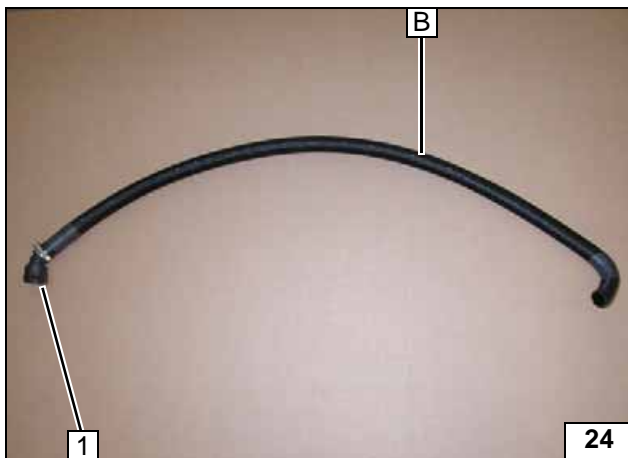

- 1 Kupplung Wärmetauschereingang

Schlauch B vorbereiten

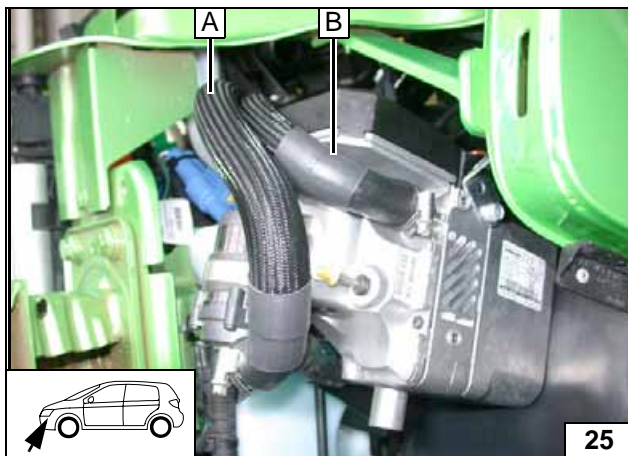

Anschluss Heizgerät

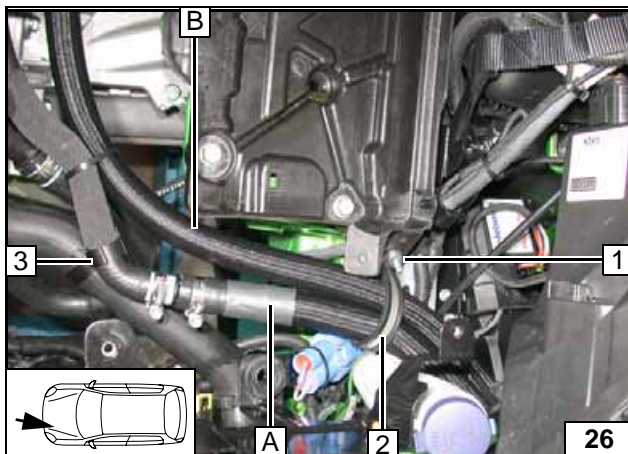

Auf ausreichenden Abstand zu benachbarten Bauteilen achten!

- 1 Schraube M6x20, Bundmutter M6, vorhandene Bohrung
- 2 Rohrschelle
- 3 Abstandshalter



Verlegung Motorraum

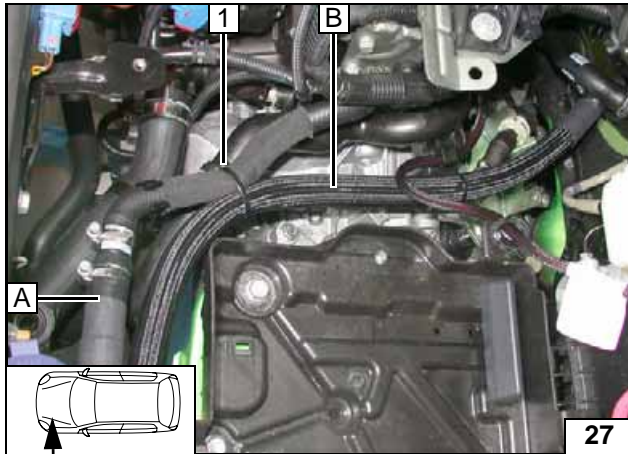

1 Kabelbinder

Verlegung  
Motorraum

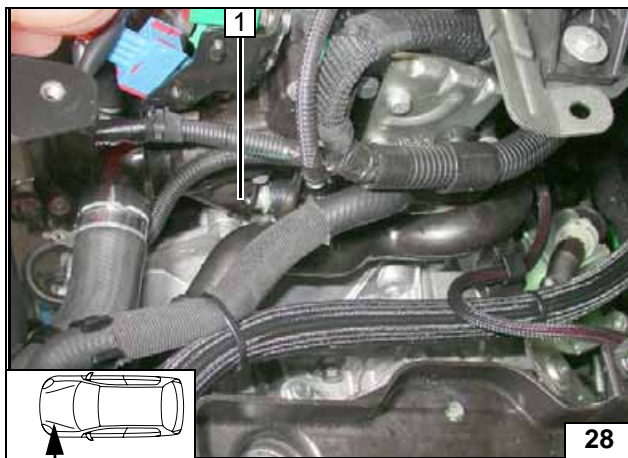

1 Stützen Motorausgang

Anschluss  
Motoraus-  
gang

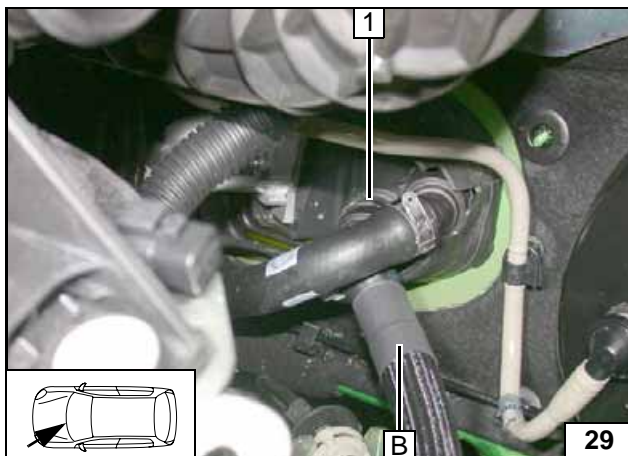

Auf ausreichenden Abstand zu benachbarten Bauteilen achten!

1 Kupplung Wärmetauschereingang



Anschluss  
Wärmetau-  
scherein-  
gang





**Kühlmittelkreislauf Diesel [8HS]**



**ACHTUNG!**

Auslaufendes Kühlmittel ist mit geeignetem Behälter aufzufangen! Schläuche knickfrei verlegen! Wenn nicht anders beschrieben, erfolgt die Befestigung mit Kabelbindern! Schellen so positionieren, dass kein anderer Schlauch beschädigt werden kann! Bei der Montage der Schläuche ist das Heizgerät mit Kühlmittel zu befüllen!

Der Anschluss erfolgt „Inline“ gemäß nachfolgendem Schema:

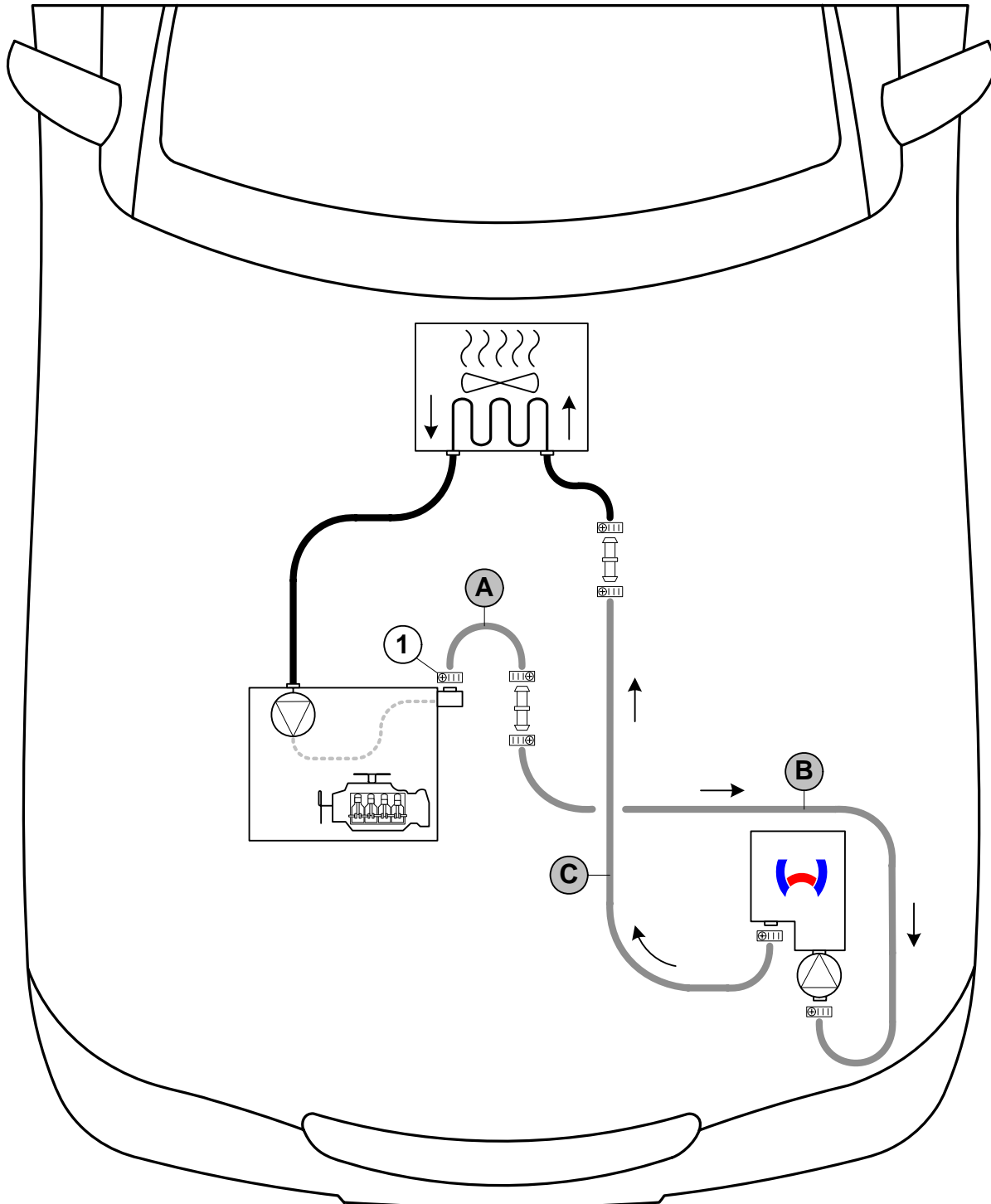

Schema Schlauchverlegung

Alle Verbindungsrohre (□□) = Ø 18x20! Alle Schlauchschellen (⊕□□) = Ø 20-27!  
 1 = Fzg.eigene Schelle



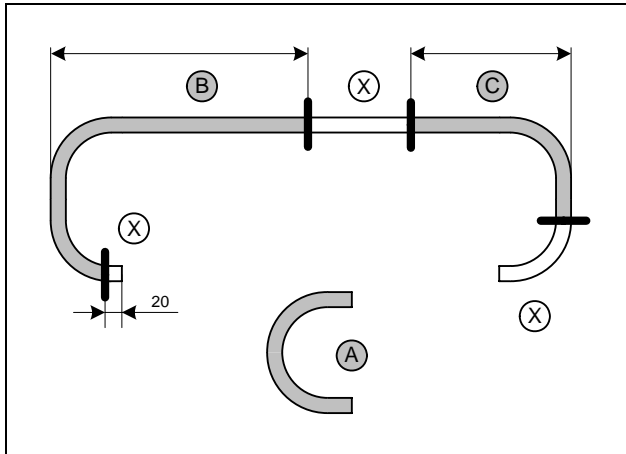

Schlauch **B** kürzen  
 Schlauch **C** mit langem Bogen  
 Schlauch **A** = 180° Formschlauch Ø18  
 Abschnitt **X** entsorgen

b = 740  
 c = 800



**Schläuche  
 ablängen**

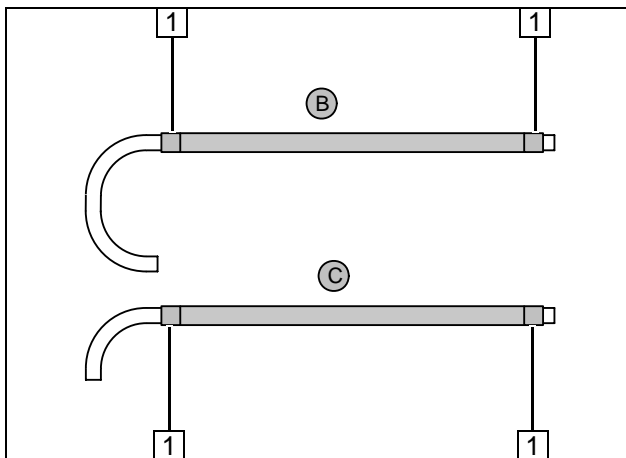

Flechtschutzschläuche auf Schlauch **B** und **C**  
 aufschieben und ablängen.  
 Schrumpfschlauch zuschneiden.

1 Schrumpfschlauch, Länge 50 [4x]



**Schläuche  
 vorberei-  
 ten**

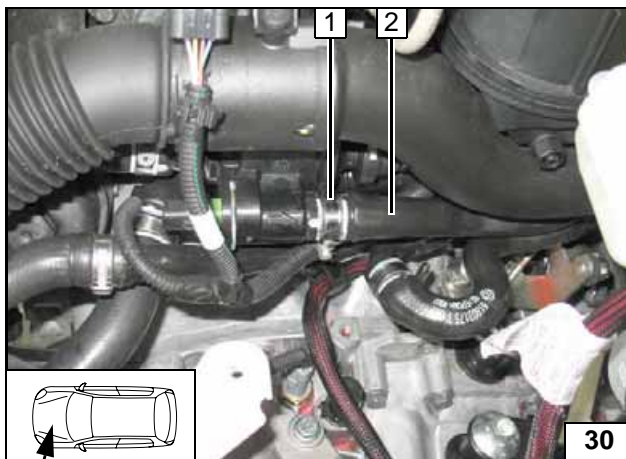

Schlauch **2** Motorausgang / Wärmetauscher-  
 eingang am Stutzen Motorausgang abziehen!  
 Fzg.eigene Schelle **1** wird wieder verwendet!



**Trennstelle**

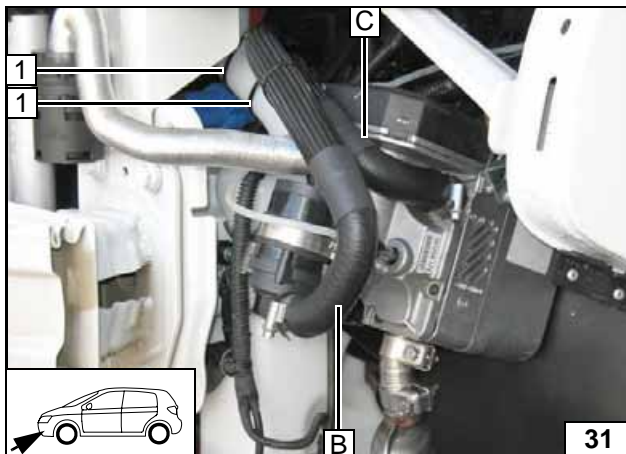

1 Kabelbinder [2x]

**Anschluss  
 Heizgerät**

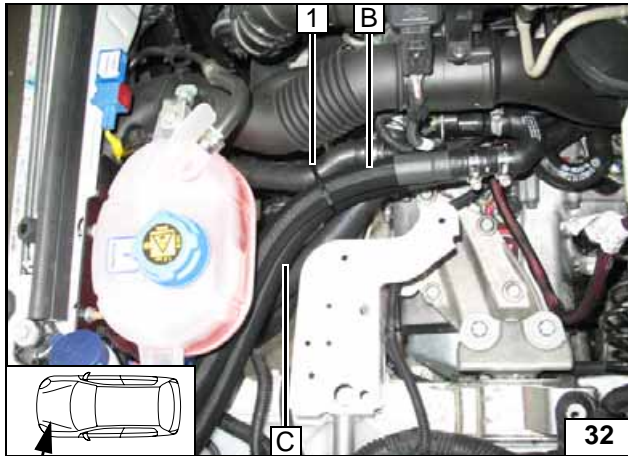

1 Kabelbinder

Verlegung-Motorraum

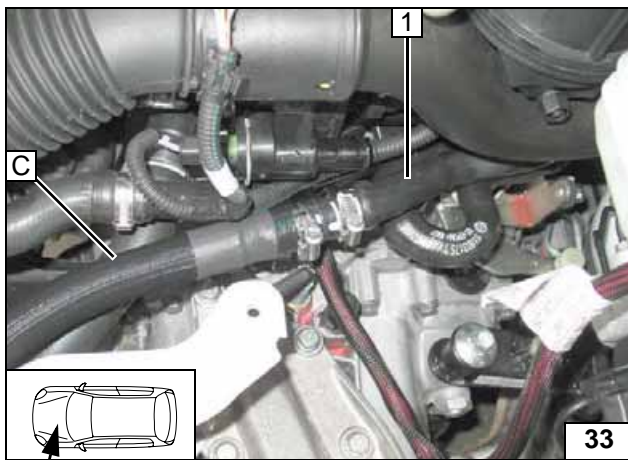

1 Schlauch Wärmetauschereingang

Anschluss Wärmetauschereingang

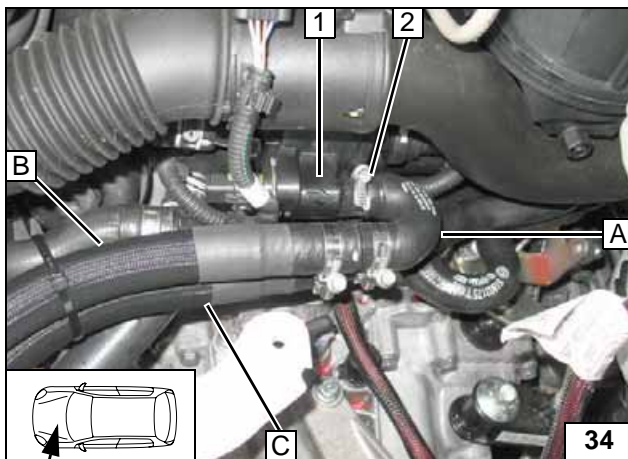

Auf ausreichenden Abstand zu benachbarten Bauteilen achten!

- 1 Stützen Motorausgang
- 2 Fzg.eigene Schelle



Anschluss Motorausgang



**Kühlmittelkreislauf Diesel [199A2000]**





**ACHTUNG!**

Auslaufendes Kühlmittel ist mit geeignetem Behälter aufzufangen! Schläuche knickfrei verlegen! Wenn nicht anders beschrieben, erfolgt die Befestigung mit Kabelbindern! Schellen so positionieren, dass kein anderer Schlauch beschädigt werden kann! Bei der Montage der Schläuche ist das Heizgerät mit Kühlmittel zu befüllen!

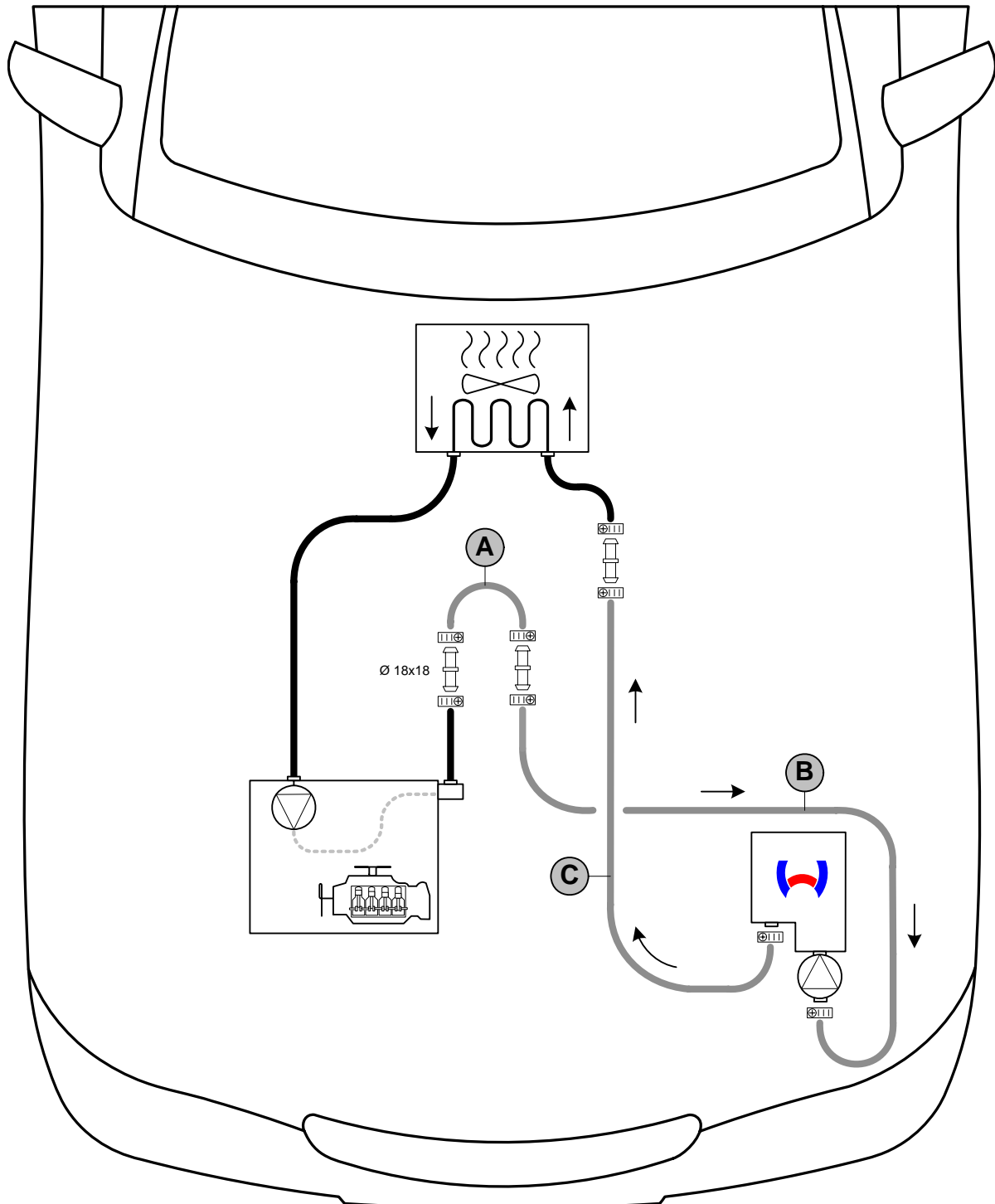
Der Anschluss erfolgt „Inline“ gemäß nachfolgendem Schema:



Schema Schlauchverlegung

Alle nicht bezeichneten Verbindungsrohre  = Ø 18x20!  
 Alle Schlauchschellen  = Ø 20-27!



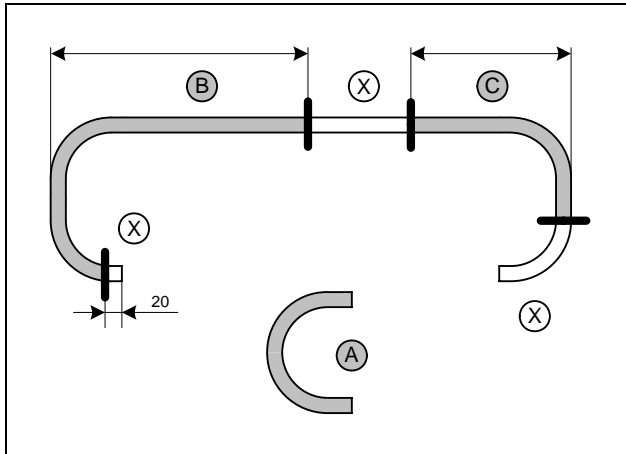

Schlauch **B** kürzen  
 Schlauch **C** mit langem Bogen  
 Schlauch **A** = 180° Formschlauch Ø18  
 Abschnitt **X** entsorgen

b = 1020  
 c = 1000



**Schläuche  
 ablängen**

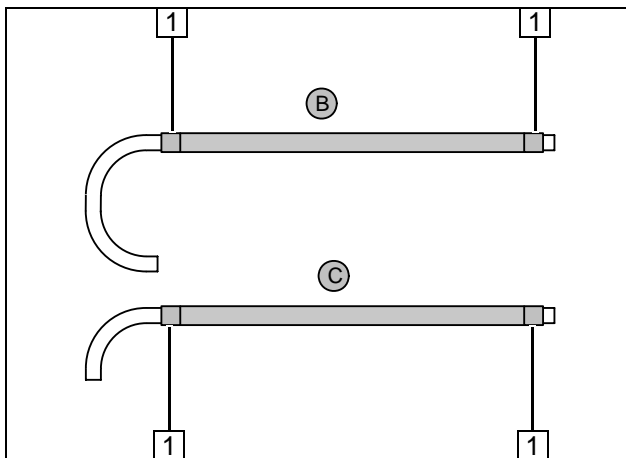

Flechtschutzschläuche auf Schlauch **B** und **C**  
 aufschieben und ablängen.  
 Schrumpfschlauch zuschneiden.

1 Schrumpfschlauch, Länge 50 [4x]



**Schläuche  
 vorbereiten**

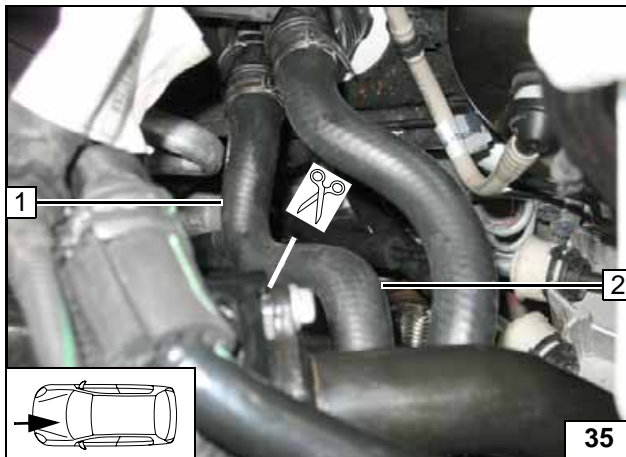

1 Schlauchstück Wärmetauschereingang  
 1 Schlauchstück Motorausgang



**Trennstelle**

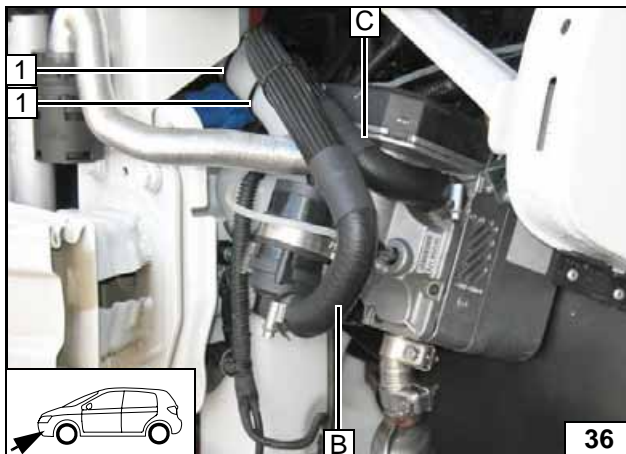

1 Kabelbinder [2x]

**Anschluss  
 Heizgerät**

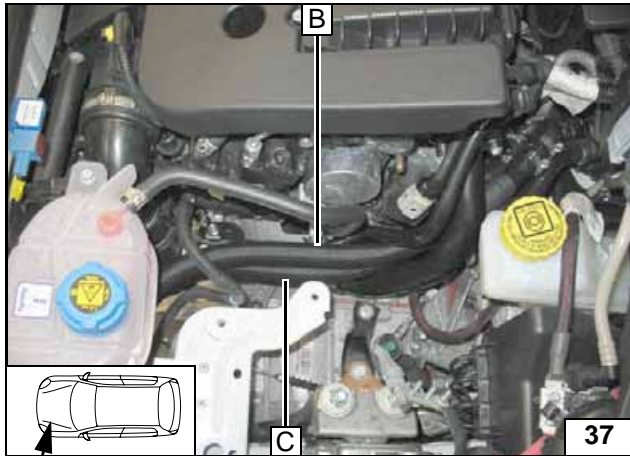

Verlegung-  
Motorraum

1 Schlauchstück Wärmetauschereingang

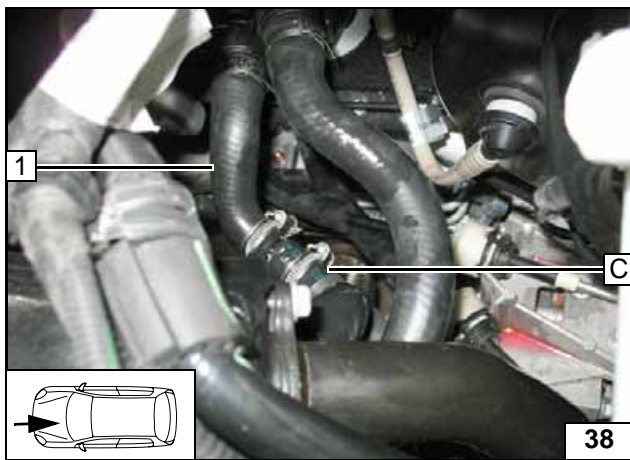

Anschluss  
Wärmetau-  
scherein-  
gang

Auf ausreichenden Abstand zu benachbarten  
Bauteilen achten!



1 Schlauchstück Motorausgang

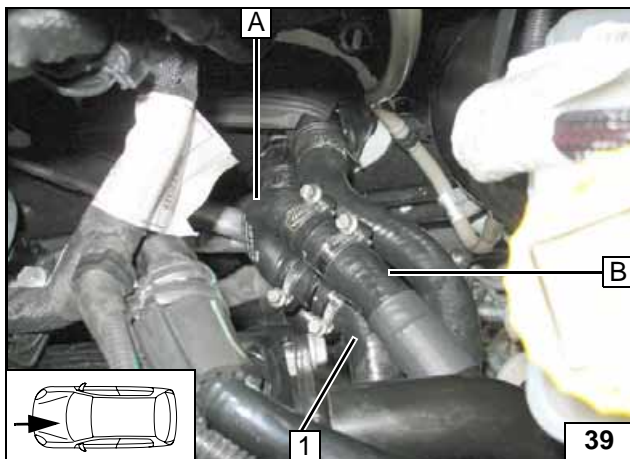

Anschluss  
Motoraus-  
gang



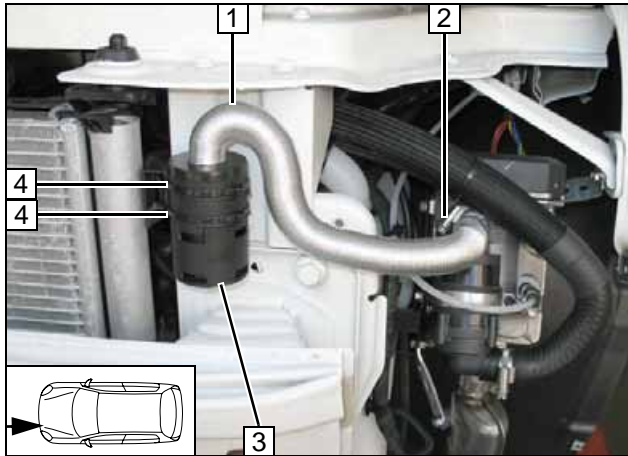
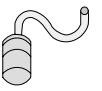

### Brennluft

- 1 Brennluftleitung
- 2 Schelle Ø 27
- 3 Schalldämpfer
- 4 Kabelbinder [2x]

Schall-  
dämpfer  
montieren



## Brennstoff

### VORSICHT!

Tankdeckelverschluß des Fahrzeugs öffnen, Tank belüften und Tankverschluß wieder schließen!

Auslaufenden Kraftstoff mit geeignetem Behälter auffangen!

Brennstoffleitung und Kabelbaum Dosierpumpe so verlegen, dass sie gegen Steinschlag geschützt sind! Wenn nicht anders beschrieben, erfolgt die Befestigung mit Kabelbindern!

An scharfen Kanten Brennstoffleitung und Kabelbaum mit Scheuerschutz versehen!

### ACHTUNG!

Verlegung Brennstoffleitung und Kabelbaum zur Dosierpumpe erfolgt gemäß Schema Kabelbaumverlegung.

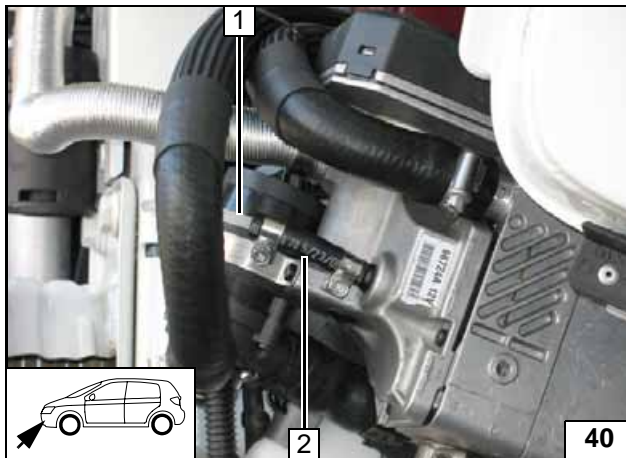

- 1 Brennstoffleitung
- 2 Schlauchstück, Schelle Ø 10 [2x]

Anschluss Heizgerät

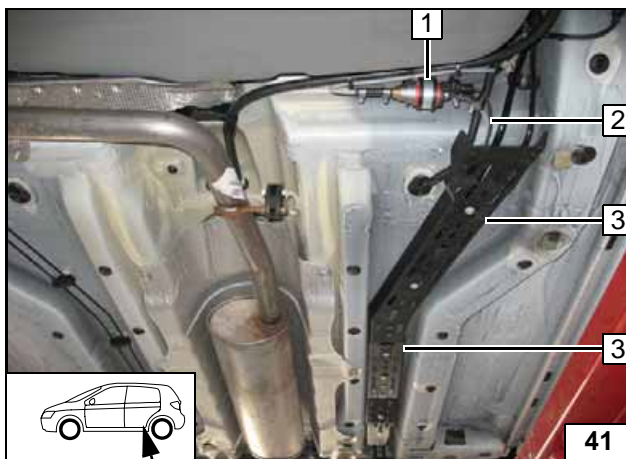

- 1 Dosierpumpe
- 2 Brennstoffleitung, Kabelbaum Dosierpumpe
- 3 Kanal Kraftstoffleitungen

Leitungen verlegen

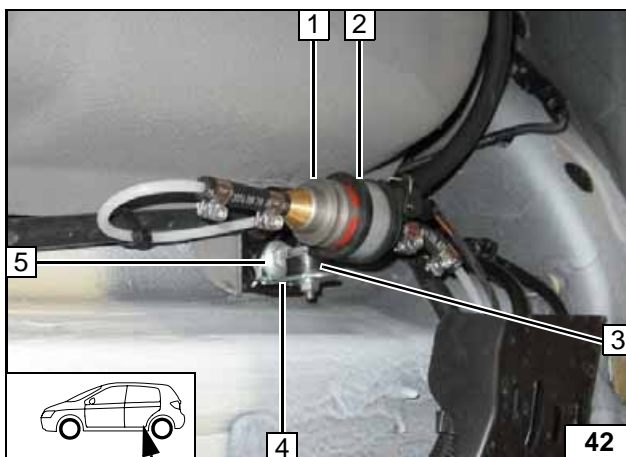

Winkel 4 an Position 5 auf Ø 8 aufbohren!

- 1 Dosierpumpe
- 2 Gummierte Rohrschelle
- 3 Schwingmetallpuffer, Bundmutter [2x]
- 5 Fahrzeugeigene Schraube



Einbauort Dosierpumpe



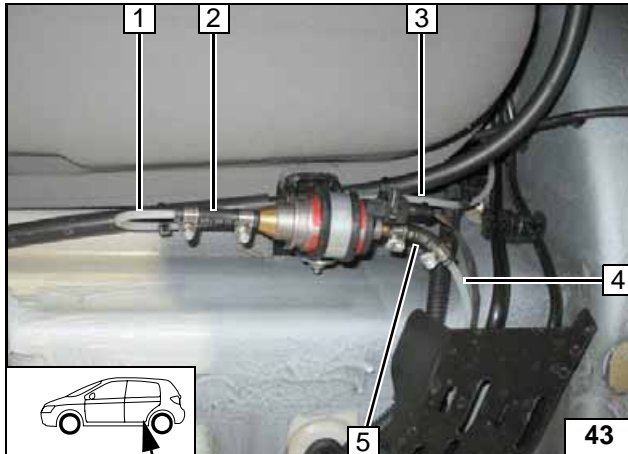
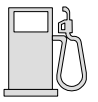

Lage der Bauteile kontrollieren, wenn nötig korrigieren. Auf Freigängigkeit achten!

- 1 Brennstoffleitung
- 2 Schlauchstück, Schelle Ø 10 [2x]
- 3 Kabelbaum Dosierpumpe, Stecker montiert
- 4 Brennstoffleitung
- 5 Schlauchstück, Schelle Ø 10 [2x]



**Anschluss Dosierpumpe**

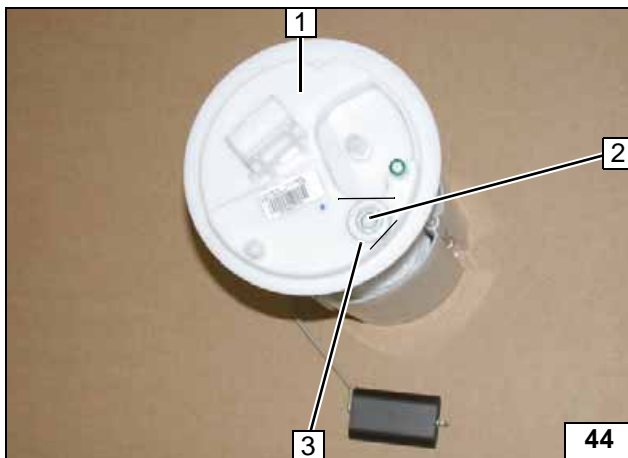

**Benzin**

Tankarmatur 1 gemäß Herstellerangaben ausbauen! Karoseriescheibe 3 an Markierungen positionieren!

- 2 Lochbild übertragen, Bohrung Ø 6



**Brennstoffentnahme**

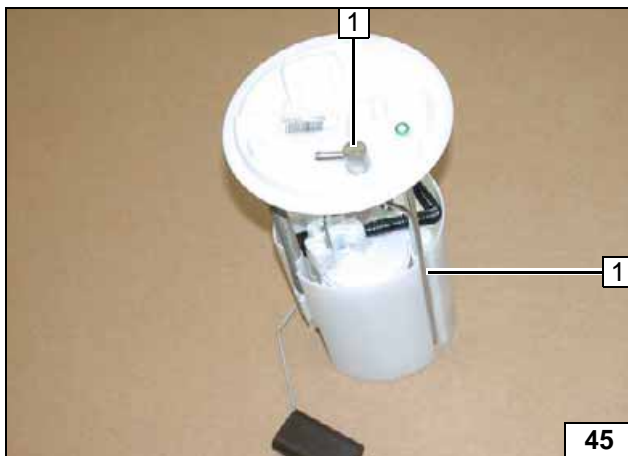

Tankentnehmer 1 gemäß Schablone formen, ablängen und einsetzen!



**Tankentnehmer einsetzen**

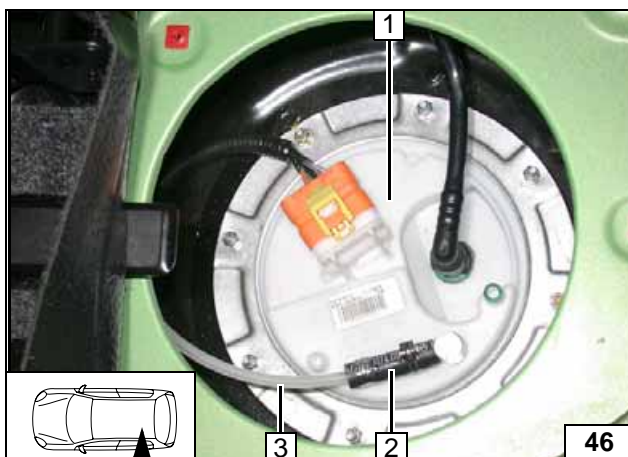

Tankarmatur 1 gemäß Herstellerangaben einbauen!

- 2 Schlauchstück, Schelle Ø 10 [2x]
- 3 Brennstoffleitung



**Brennstoffleitung anschließen**

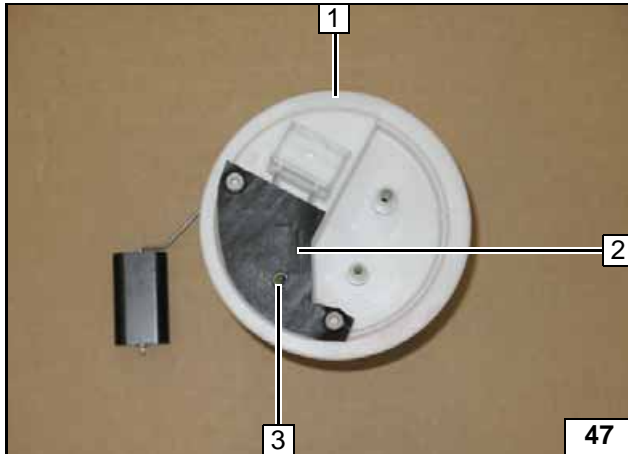

**Diesel**

Tankarmatur 1 gemäß Herstellerangaben ausbauen!

- 2 Schablone Tankarmatur
- 3 Lochbild übertragen, Bohrung Ø 6



**Brennstoffentnahme**

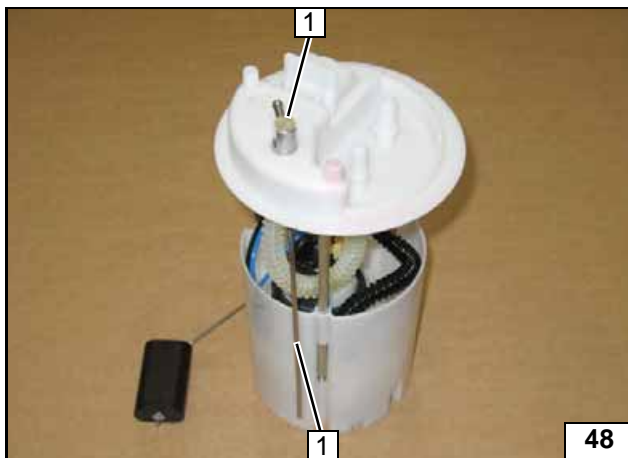

Tankentnehmer 1 gemäß Schablone formen, ablängen und einsetzen!



**Tankentnehmer einsetzen**

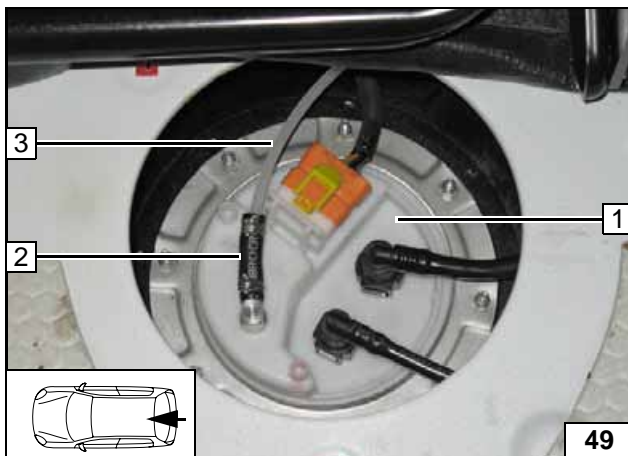

Tankarmatur 1 gemäß Herstellerangaben einbauen!

- 2 Schlauchstück, Schelle Ø 10 [2x]
- 3 Brennstoffleitung



**Brennstoffleitung anschließen**

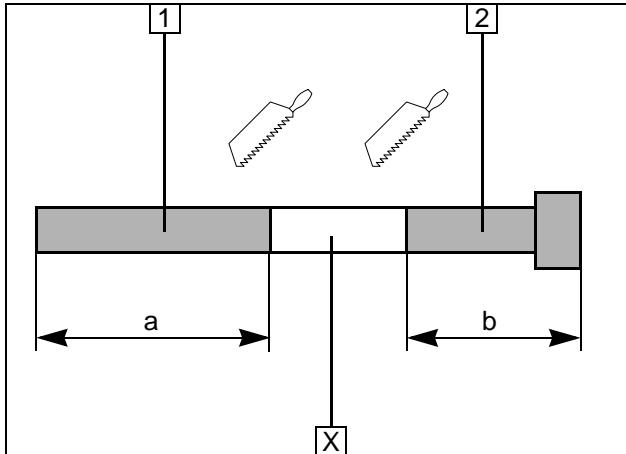
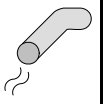

### Abgas

Abschnitt X entsorgen

- 1 Abgasleitung  
a = 50
- 2 Abgasendstück  
b = 130



Abgasleitung vorbereiten

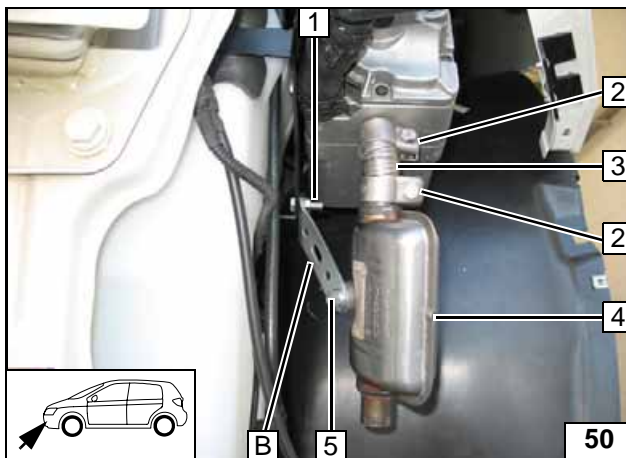

Lochband B gemäß Schablone formen!

- 1 Schraube M6x20, Bundmutter
- 2 Schlauchklemme [2x]
- 3 Abgasleitung
- 4 Schalldämpfer
- 5 Schraube M6x30, Distanzscheibe 20, Bundmutter



Schalldämpfer montieren

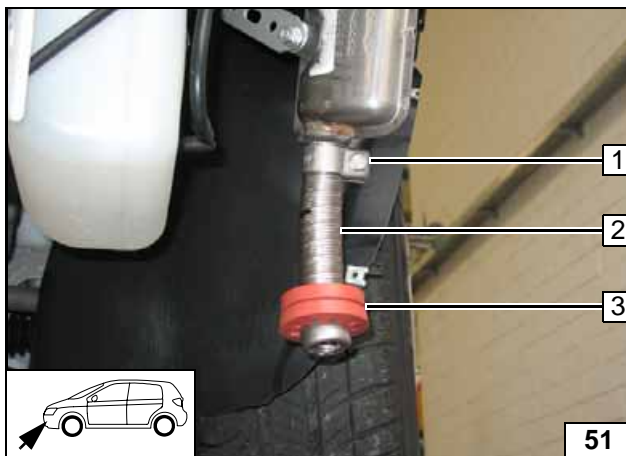

- 1 Schlauchklemme
- 2 Abgasendstück
- 3 Profilgummi rt mit Nut

Abgasendstück montieren

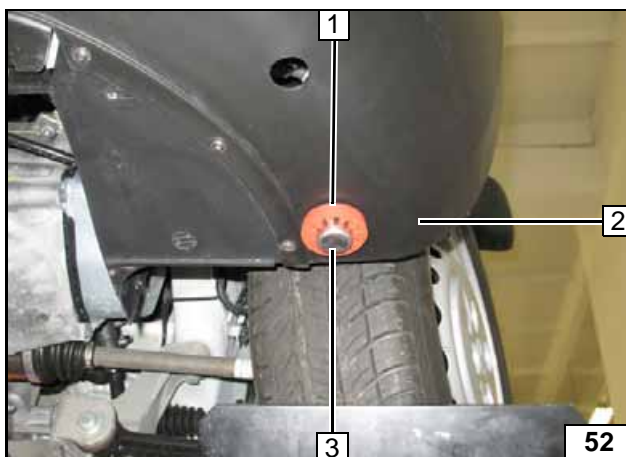

Bohrung  $\varnothing$  42 an Position 3 in Stoßfänger 2. Abgasendstück 3 bündig am Profilgummi rot 1 ausrichten!



Profilgummi einsetzen

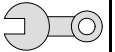

## Abschließende Arbeiten

### ACHTUNG!

Demontierte Teile in umgekehrter Reihenfolge montieren.

Alle Schlauchleitungen, Schellen, sowie alle elektrischen Anschlüsse auf festen Sitz prüfen.

Alle losen Leitungen mit Kabelbinder sichern.

Nur vom Fahrzeughersteller freigegebenes Kühlmittel verwenden!

Heizgerätekompnenten mit Korrosionsschutzwachs (Tectyl 100K, Bestell- Nr. 111329) einsprühen.

- Batterie anschließen
- Kühlmittelkreislauf nach Angaben des Fahrzeug-Herstellers befüllen und entlüften
- Vorwahluhr einstellen
- Einstellungen Klimabedienteil gemäß „Bedienungshinweise für den Endkunden“ vornehmen
- Funktion der Standheizung prüfen, siehe Betriebsanweisung / Einbauanweisung
- Hinweisschild „Standheizung vor dem Tanken abschalten“ im Bereich des Einfüllstutzen anbringen



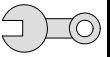

Schablone Lochband A

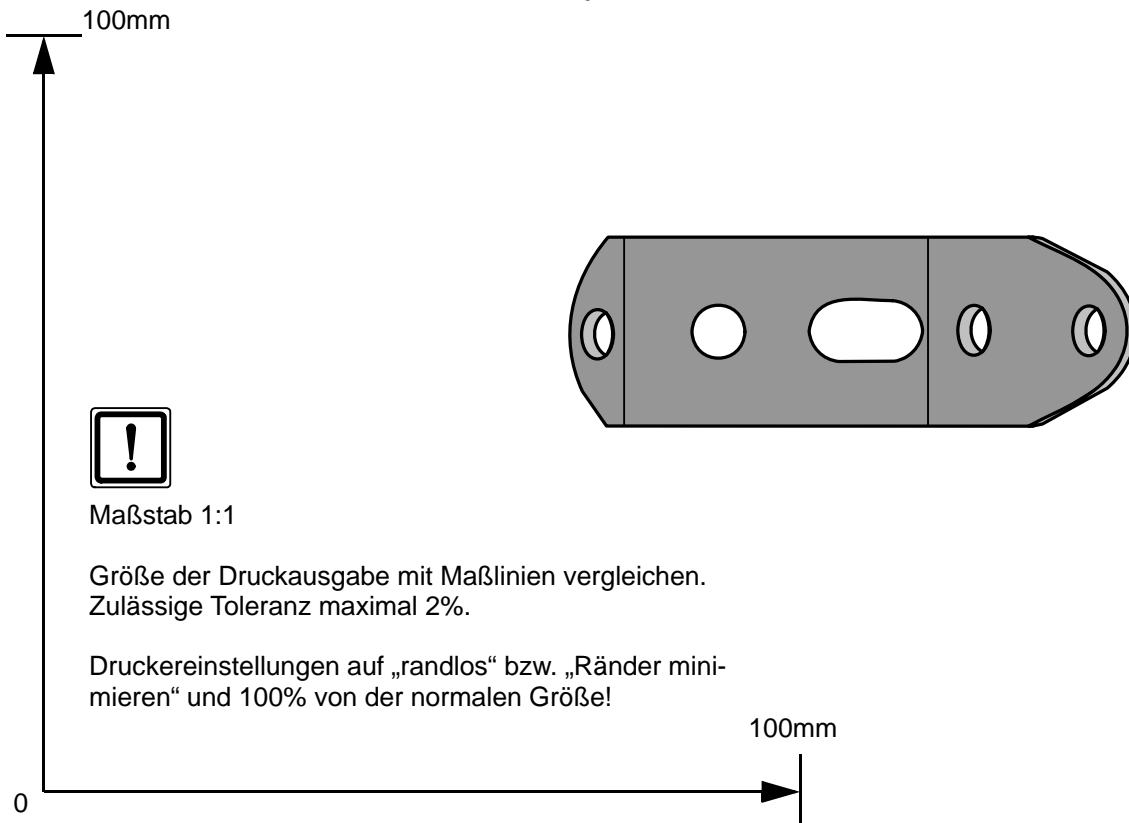
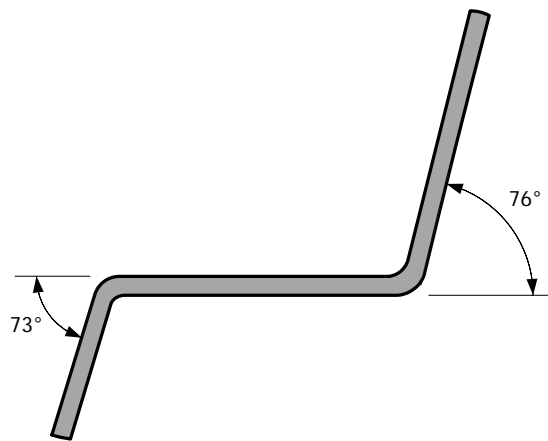
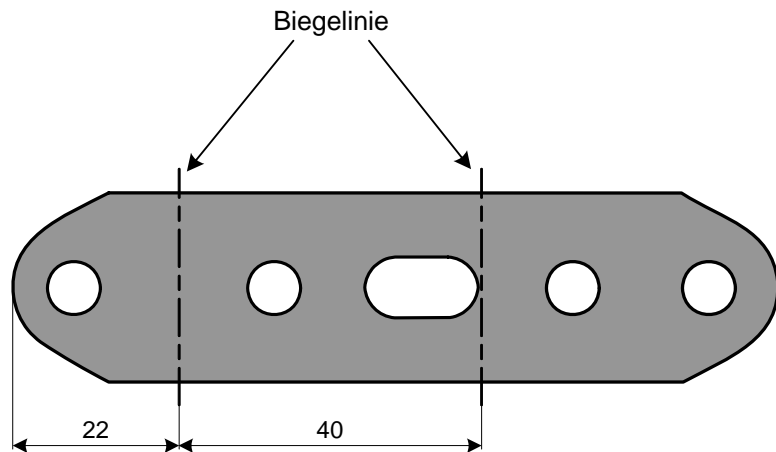

Maßstab 1:1

Größe der Druckausgabe mit Maßlinien vergleichen.  
Zulässige Toleranz maximal 2%.

Druckereinstellungen auf „randlos“ bzw. „Ränder minimieren“ und 100% von der normalen Größe!

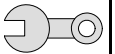

Schablone Lochband B

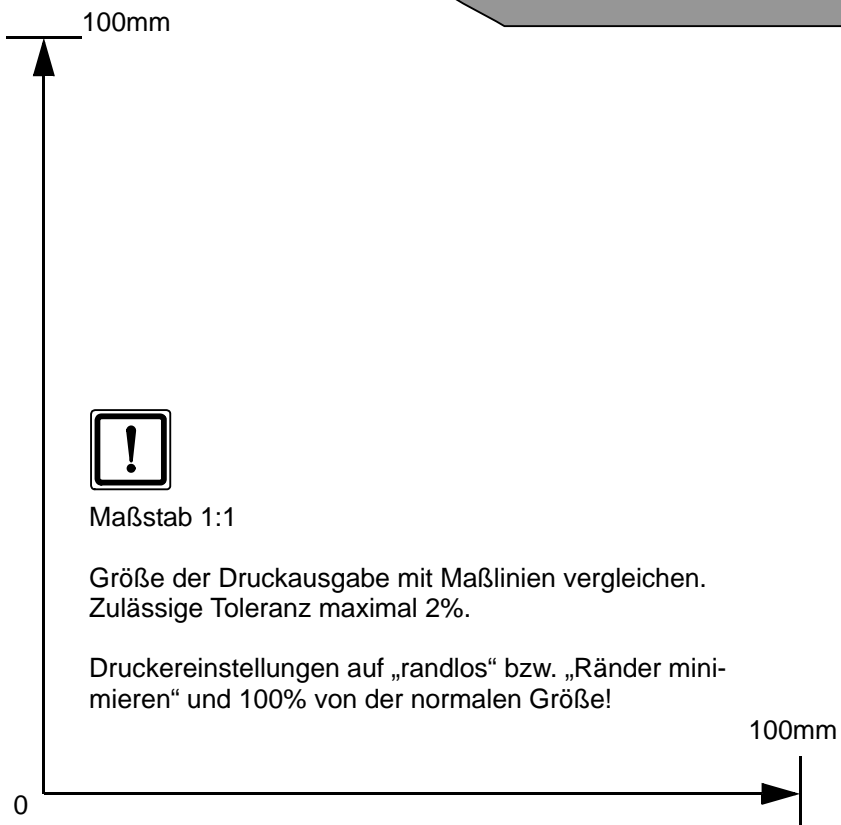
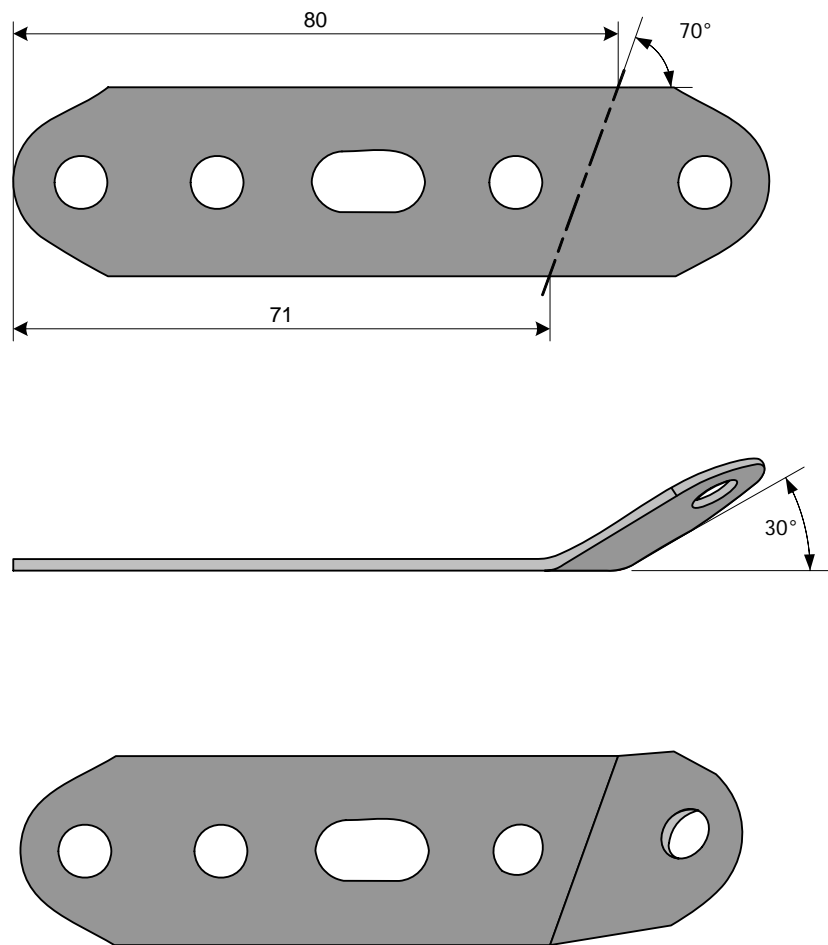

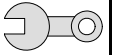

Schablone Tankentnehmer Benzin

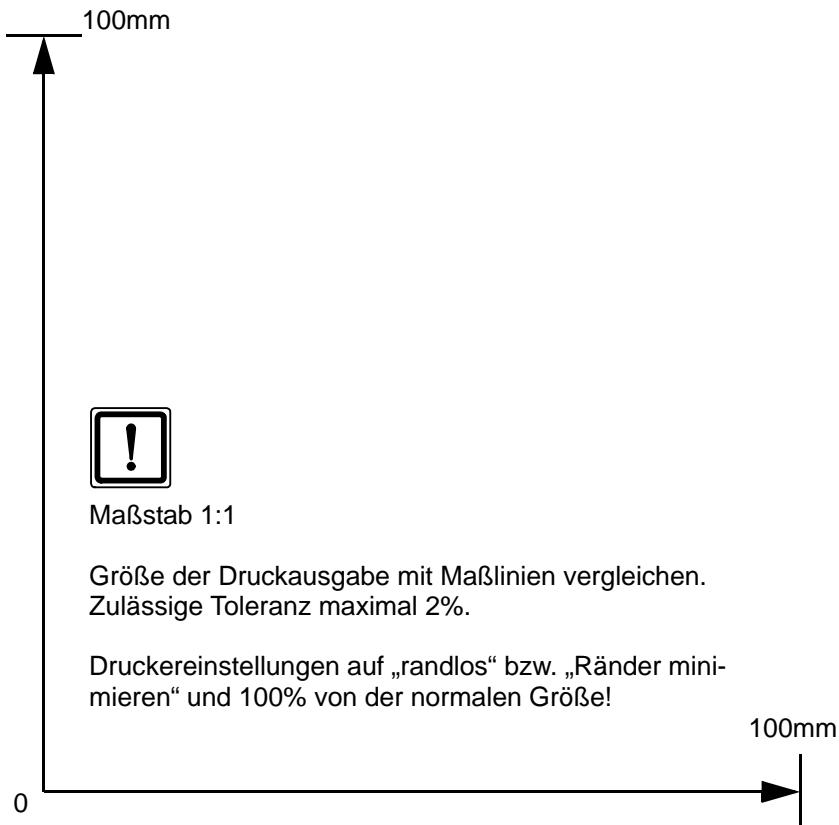
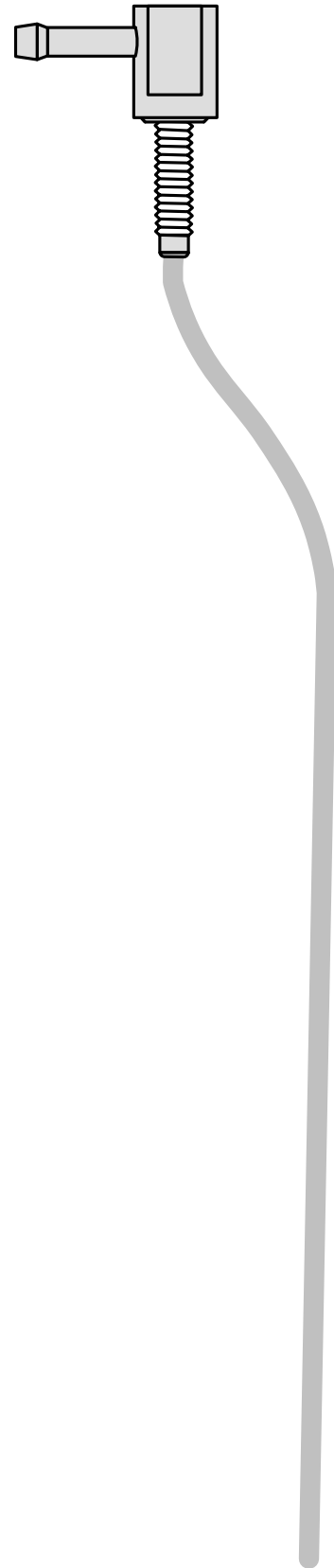

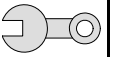

Schablone Tankentnehmer Diesel



Schablone Tankarmatur Diesel

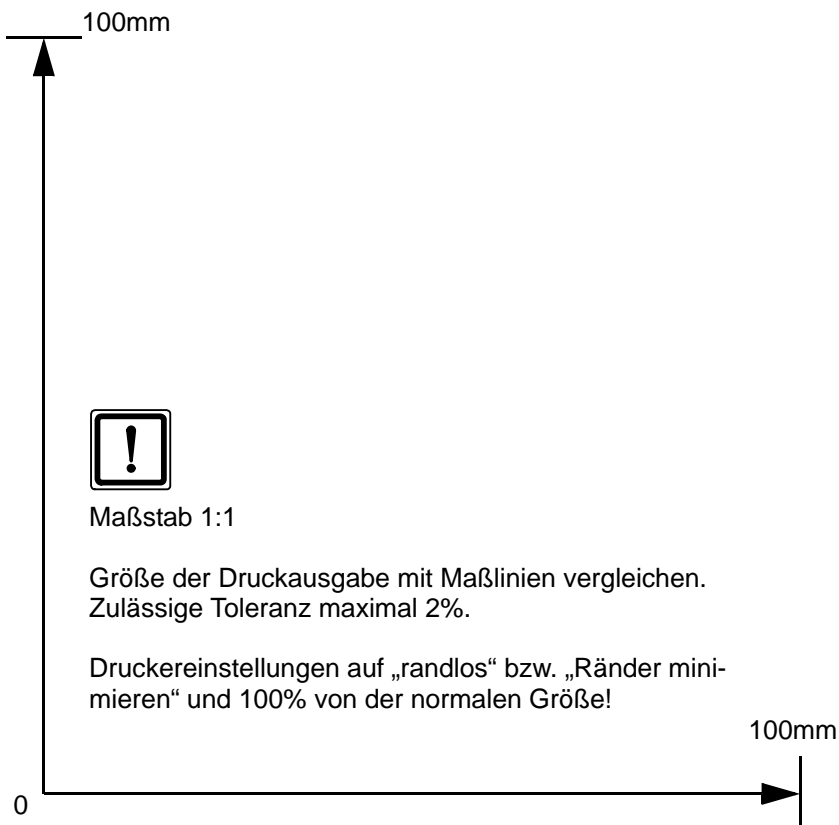
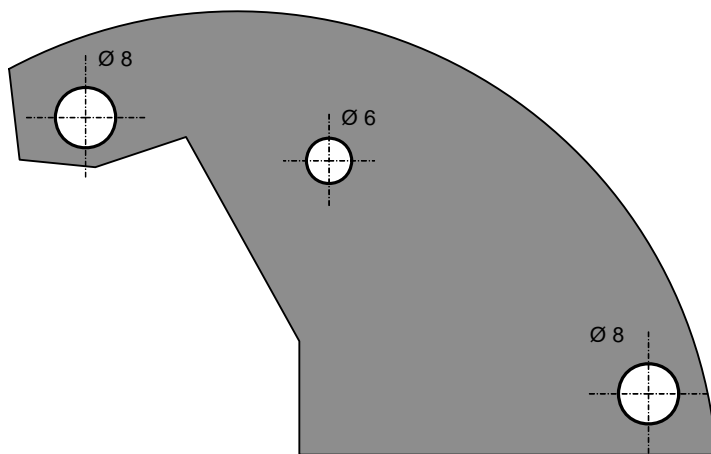

Maßstab 1:1

Größe der Druckausgabe mit Maßlinien vergleichen.  
Zulässige Toleranz maximal 2%.

Druckereinstellungen auf „randlos“ bzw. „Ränder minimieren“ und 100% von der normalen Größe!



## Bedienungshinweise für den Endkunden

Bitte Seite entnehmen und der Fahrzeug- Bedienungsanleitung beifügen!



### Hinweis:

Wir empfehlen die Heizzeit auf die Fahrzeit abzustimmen.

Heizzeit = Fahrzeit

### Beispiel:

Bei einer Fahrzeit von ca. 20min (einfache Strecke) empfehlen wir eine Einschaltdauer von 20min nicht zu überschreiten.

Wurde zum Heizgerät die Option Sommer-/Winterschalter eingebaut, ist dieser entsprechend der Jahreszeit zu schalten. Das Heizgerät wird dann auf der Stellung Winter  heizen und auf der Stellung Sommer  nur das Fahrzeuggebläse zum Belüften des Fahrzeuginnenraumes einschalten.

Vor Abstellen des Fahrzeugs sind folgende Einstellungen vorzunehmen:

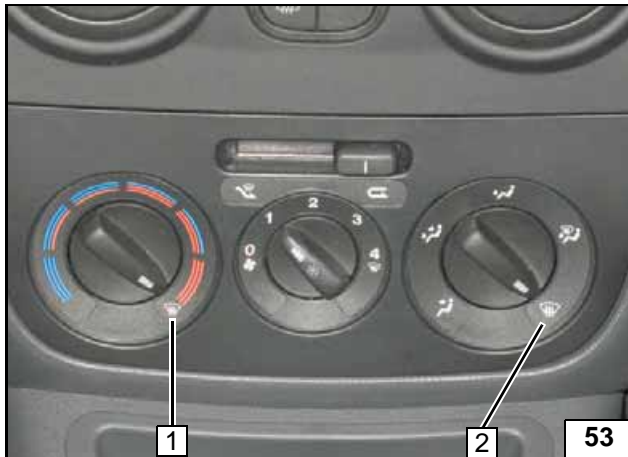

- 1 Temperatur auf „max.“
- 2 Luftaustritt auf Frontscheibe

Manuelle  
Klimaanlage